

SONY®

4-096-790-41(1)



409679041

LCD Colour TV

Краткое руководство по началу работы

Инструкции по эксплуатации _____

RU



Перед началом работы с телевизором прочитайте раздел “Сведения по безопасности” данного руководства. Сохраните это руководство для использования в будущем.

Szybkie rozpoczęcie

Instrukcja obsługi _____

PL



Przed rozpoczęciem eksploatacji telewizora należy przeczytać sekcję „Informacje dotyczące bezpieczeństwa” w niniejszej instrukcji. Instrukcję należy zachować do wykorzystania w przyszłości.

LCD
WEGA



KLV-17HR2

KLV-15SR2

*Краткое руководство по
началу работы*
**Инструкции по
эксплуатации**

ПРЕДУПРЕЖДЕНИЕ

- Во избежание возгорания или поражения электрическим током не подвергайте устройство воздействию дождя и влаги.
- Внутри устройства имеется высокое напряжение. Не снимайте корпус. По вопросам обслуживания обращайтесь только к квалифицированному специалисту.

Введение

Благодарим вас за то, что вы выбрали этот цветной телевизор Sony с ЖК-экраном. Перед началом работы с телевизором внимательно прочитайте настоящее руководство и сохраните его для использования в будущем.

Условные обозначения, используемые в настоящем руководстве

 Важная информация.

 Сведения о функции.

1, 2 Последовательность выполнения инструкций.

 Затененные кнопки пульта дистанционного управления соответствуют тем кнопкам, которые следует нажать для последовательного выполнения инструкций.

 Информация о результатах выполнения инструкций.

* Иллюстрации, используемые в настоящем руководстве, относятся к модели KLV-17HR2, если не указано иное.

Содержание

Краткое руководство по началу работы

4

Инструкции по эксплуатации

12

Сведения по безопасности

12

Меры предосторожности

19

Краткий обзор

Проверка прилагаемых принадлежностей

21

Обзор кнопок и индикаторов на телевизоре

22

Обзор кнопок на пульте дистанционного управления

23

Установка

Установка батареек в пульт дистанционного управления

26

Снятие задней крышки

27

Подсоединение антенны и видеоманитона

28

Первое включение

Включение телевизора и автоматическая настройка телевизора

31

Система меню

Знакомство с системой меню и ее использование

34

Настройка изображения

35

Настройка звука

37

Управление экраном

39

Функции

42

Установка

43

Другие функции

Функция Таймер выкл.

48

Телетекст

49

Служба NexTVView

50

Дополнительная информация

Подключение дополнительного оборудования

53

Использование дополнительного оборудования

56

Настройка пульта дистанционного управления для управления видеоманитонам/проигрывателем DVD

57

Технические характеристики

59

Устранение неисправностей

61

RU

Краткое руководство по началу работы

Благодарим за покупку этого изделия корпорации Sony.

После прочтения этого пошагового руководства вы сможете:

- установить батарейки в пульт дистанционного управления;
- снять заднюю крышку;
- подсоединить антенну, видеомагнитофон и кабель питания к телевизору;
- выбрать язык экранов меню;
- выбрать страну/регион, где будет использоваться телевизор;
- настроить телевизор;
- менять порядок телевизионных каналов.

1

Проверка прилагаемых принадлежностей

Пульт дистанционного управления (RM-Y1101) (1):

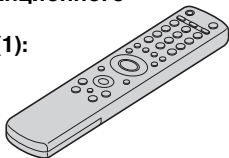

Батарейки (размера AA) (тип R6) (2):



Коаксиальный кабель (1):



Не снимайте ферритовые кольца.

Адаптер переменного тока (AC-FD004E) (1):

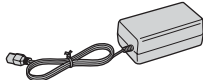

Кабель питания (тип C-6) (1):



 Используйте этот кабель питания при использовании устройства за пределами Великобритании.

Кабель питания (тип BF) (1):



 • Используйте этот кабель питания при использовании устройства в Великобритании.
• Этот кабель питания может не поставляться в отдельные страны/регионы.

2 Установка батареек в пульт дистанционного управления



- Убедитесь, что прилагаемые батарейки устанавливаются с соблюдением надлежащей полярности.
- Всегда утилизируйте использованные батарейки, не нанося ущерба окружающей среде.
- Не устанавливайте вместе батарейки разных типов, а также старые и новые батарейки.

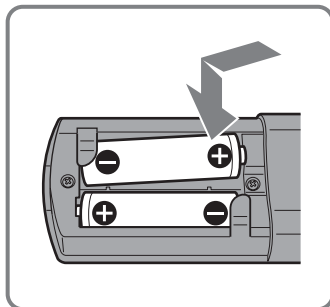
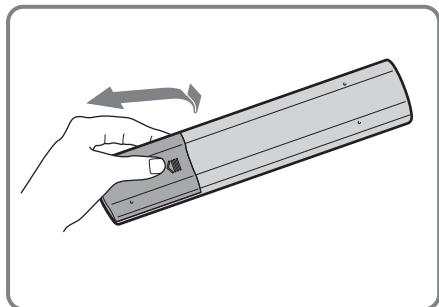

3 Снятие задней крышки



При подсоединении кабелей снимите заднюю крышку телевизора. После того как кабели подсоединены, обязательно установите заднюю крышку телевизора на место.

Снятие задней крышки

Возьмитесь за заднюю крышку, как показано на рисунке, и сначала потяните на себя нижнюю часть крышки. Затем отсоедините от телевизора верхнюю часть крышки.

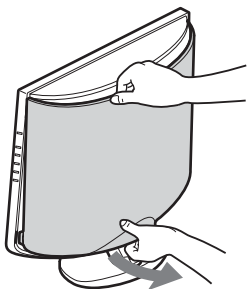

Присоединение задней крышки

Возьмитесь за заднюю крышку, как показано на рисунке ниже, совместив четыре фиксатора, расположенные на задней крышке, с соответствующими пазами на телевизоре, и, слегка нажав на крышку, присоедините ее к телевизору.

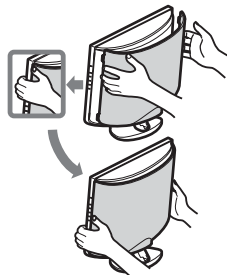

(продолжение на следующей странице)

4 Подсоединение антенны, видеомэагнитофона и кабеля питания к телевизору

- Используйте прилагаемый кабель питания (тип С-6 или тип ВF, см. стр. 4).
- Для подсоединения антенны используйте прилагаемый коаксиальный кабель.

! Не включайте штепсельную вилку в розетку, пока не будут выполнены все соединения.

Подсоединение антенны

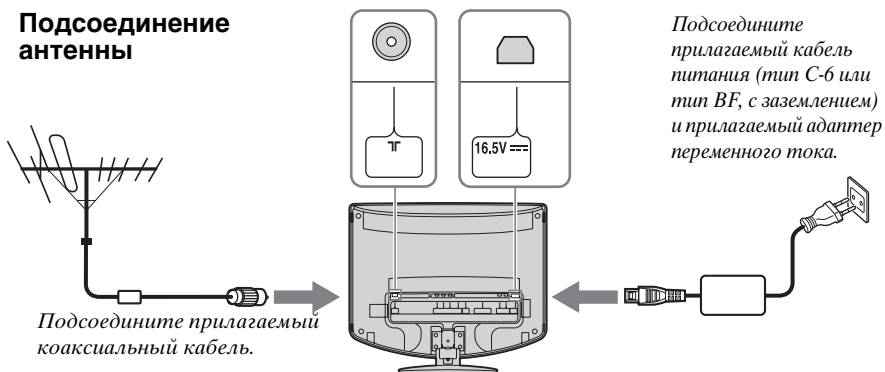

Подключение видеомэагнитофона с антенным входом

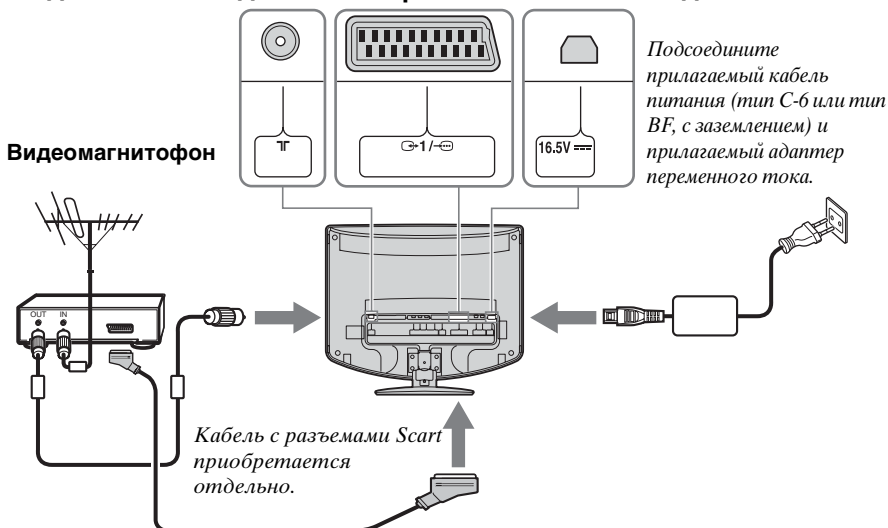

- Более подробные сведения о подсоединении видеомэагнитофона см. в разделе “Подключение дополнительного оборудования” на стр. 53.
- Обратите внимание на то, что некоторые кабели с разъемами Scart могут не соответствовать разъему на телевизоре.

5

Укладка кабелей

i Можно хранить кабели на задней панели телевизора.

1 Уложите кабели в пучок и пропустите их через центральное отверстие.

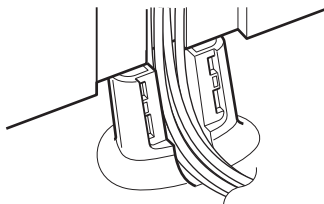

2 Прикрепите крышку кабелей к подставке, совместив выступы на крышке с соответствующими отверстиями на подставке. Затем нажмите на крышку, чтобы закрепить ее.

i Чтобы снять крышку кабелей, потяните на себя выпуклую часть крышки.

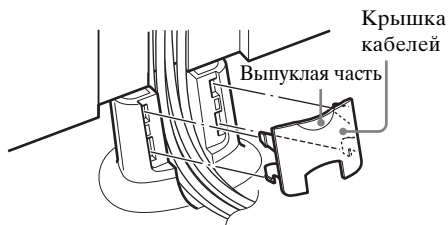

- i** Если кабели слишком толстые, их, возможно, не удастся закрепить с помощью крышки кабелей.
- Если невозможно уложить внутри все кабели, оставьте часть из них висящими по бокам телевизора.

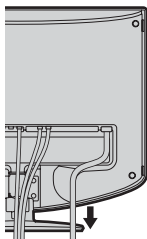

(продолжение на следующей странице)

6 Включение телевизора

- 1 Подключите телевизор к электросети (100-240 В переменного тока, 50/60 Гц).

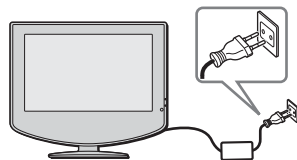

- 2 Для включения питания на телевизоре нажмите переключатель I (питание).

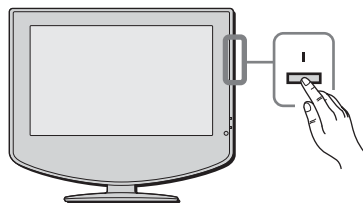

Регулировка угла наклона телевизора

Угол наклона телевизора можно отрегулировать для предотвращения световых бликов на экране и улучшения его видимости.



При регулировке угла наклона телевизора придерживайте подставку во избежание ее падения. Соблюдайте осторожность, чтобы не прищемить пальцы между телевизором и подставкой.

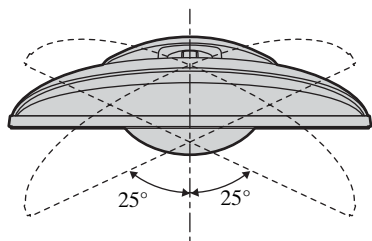
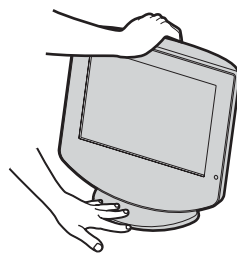

Горизонтальное направление

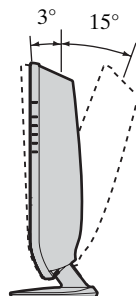

Обратное направление

7 Выбор языка экранов меню и страны/региона

Данный телевизор работает с экранами меню. Выполняя приведенные ниже инструкции, выберите нужный язык экранов меню и страну/регион, где будет эксплуатироваться телевизор.

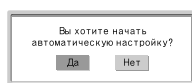
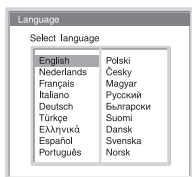
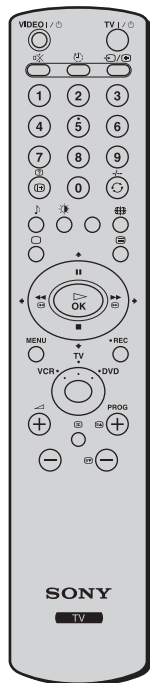

Когда телевизор будет включен впервые, на экране автоматически отобразится меню **Language** (Автозапуск).

1 Нажмите кнопку $\downarrow/\uparrow/\leftarrow$ или \rightarrow на пульте дистанционного управления, чтобы выбрать язык, затем нажмите кнопку **OK**, чтобы подтвердить выбор. После этого все меню будут отображаться на выбранном языке.

2 На экране телевизора автоматически появится меню **Страна**.

Нажмите кнопку \downarrow или \uparrow , чтобы выбрать страну/регион, где будет использоваться телевизор, затем нажмите кнопку **OK**, чтобы подтвердить выбор.

i Если название страны/региона, где будет использоваться телевизор, отсутствует в списке, вместо страны выберите “-”.

На экране телевизора автоматически появится меню **Автонастройка**.

i Для выполнения автозапуска позднее нажмите кнопку $\rightarrow\leftarrow$ на задней панели телевизора.

8

Автоматическая настройка телевизора

Для приема телевизионных каналов (телетрансляции) необходимо выполнить настройку телевизора. При выполнении приведенных ниже инструкций телевизор выполняет автоматический поиск и сохранение в памяти всех доступных телеканалов.

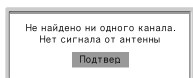
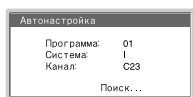
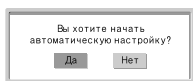
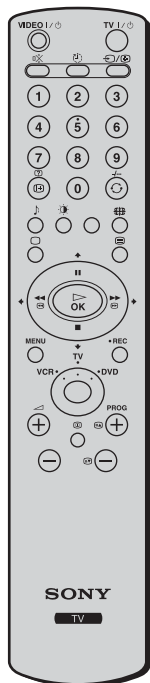

1 Нажмите кнопку **OK**, чтобы выбрать **Да**.

2 Будет запущен поиск и сохранение в памяти телевизора всех доступных телеканалов.



- Эта процедура может занять несколько минут. Следует подождать и не нажимать никакие кнопки. В противном случае автоматическая настройка не будет завершена надлежащим образом.
- Если в процессе автоматической настройки каналы не будут найдены, на экране автоматически появится новое меню с просьбой подсоединить антенну. Подсоедините антенну (см. стр. 6) и нажмите кнопку **OK**. Снова будет запущена процедура автоматической настройки.

Когда автоматическая настройка будет завершена, на экране телевизора появится меню **Сортировка программ**.

9 Изменение порядка программ телевизионных каналов

Выполняя приведенные ниже инструкции, можно изменять порядок отображения телевизионных каналов на экране.

А) Если требуется сохранить тот порядок телевизионных каналов, в котором они были настроены

Нажмите кнопку **MENU** для выхода из меню и возврата к обычному экрану.

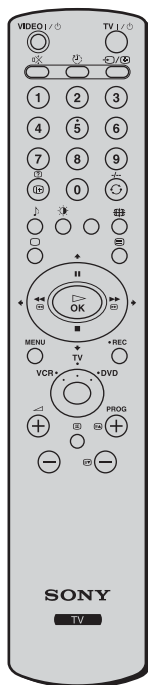

В) Если требуется сохранить телевизионные каналы в другом порядке

1 Нажмите кнопку **↓** или **↑**, чтобы выбрать программируемый номер для канала, порядковый номер которого необходимо изменить, затем нажмите кнопку **→**.

2 Нажмите кнопку **↓** или **↑**, чтобы выбрать новый программируемый номер выбранного канала, затем нажмите кнопку **←**.

i Выбранный телевизионный канал при этом перемещается в новую программную позицию, при этом соответственно сдвигаются другие телевизионные каналы.

3 Повторите шаги 1 и 2, если необходимо изменить порядковые номера других каналов.

4 Нажмите кнопку **MENU** для выхода из меню и возврата к обычному экрану.

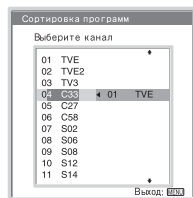
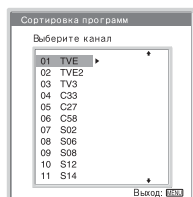

 *Теперь телевизор готов к эксплуатации.*

Инструкции по эксплуатации

Сведения по безопасности

В отношении безопасности

Кабель питания

При перемещении устройства отсоединяйте кабель питания. Не перемещайте устройство при включенном кабеле питания. Это может привести к повреждению кабеля питания и возгоранию или поражению электрическим током. В случае падения или повреждения устройства немедленно обратитесь к квалифицированному специалисту по обслуживанию для его проверки.



Медицинские учреждения

Не размещайте это устройство в местах, где работает медицинское оборудование. Это может привести к неисправной работе медицинского оборудования.

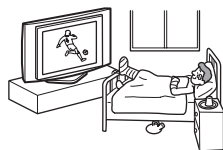

Установка

Установка устройства на стене должна производиться квалифицированными специалистами по обслуживанию. В результате ненадлежащей установки сохранность устройства не может быть гарантирована, например, в случае землетрясения и т.д.



Переноска

- Перед перемещением устройства отключите от него все кабели.
- Чтобы перенести устройство вручную, держите его, как показано на рисунке справа. Не держите его только за заднюю крышку. Так как задняя крышка легко отсоединяется, устройство может упасть и получить повреждения или стать причиной серьезной травмы.
- При перевозке не подвергайте устройству ударам и чрезмерной вибрации. Устройство может упасть и получить повреждения или стать причиной серьезной травмы.
- При перемещении устройства в случае отправки в ремонт или переезда упакуйте его, используя оригинальную картонную коробку и упаковочный материал.

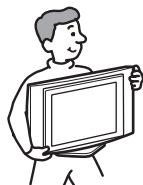

Установка и перемещение

Вентиляция

Никогда не перекрывайте вентиляционные отверстия в корпусе.



Это может привести к перегреву и последующему возгоранию. Если не будет обеспечена надлежащая вентиляция, в устройстве может скапливаться пыль, и оно будет загрязняться. Для обеспечения надлежащей вентиляции соблюдайте следующие рекомендации:

- не устанавливайте устройство задом наперед или боком;
- не устанавливайте устройство, повернув его на бок или нижней стороной вверх;
- не устанавливайте устройство на полке или в нише;
- не устанавливайте устройство на ковре или на кровати;
- не накрывайте устройство тканью, например занавесками, или такими материалами, как газеты и т.д.

В транспортном средстве или на потолке

Не устанавливайте это устройство в транспортном средстве. Движение транспортного средства может стать причиной падения устройства и получения травм. Не подвешивайте это устройство к потолку.

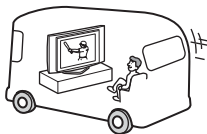

Вода и влага

Не используйте это устройство рядом с водой, например, рядом с ванной или душевой комнатой.

Кроме того, не подвергайте его воздействию дождя, влаги и дыма. Это может привести к возгоранию или поражению электрическим током. Не эксплуатируйте это устройство в местах, где внутрь него могут попасть насекомые.



Дополнительные принадлежности

Обязательно выполните следующие рекомендации при установке устройства на подставку или с использованием настенного монтажного кронштейна. Если этого не сделать, устройство может упасть и стать причиной получения серьезной травмы.

- При установке устройства обязательно следуйте инструкциям, прилагаемым к подставке или настенному монтажному кронштейну.
- Обязательно прикрепите кронштейны, прилагаемые к подставке.



Использование вне помещения

Не устанавливайте это устройство вне помещения. Если устройство попадет под дождь, это может привести к возгоранию или поражению электрическим током. При воздействии на устройство прямых солнечных лучей оно может перегреться и в результате будет повреждено.

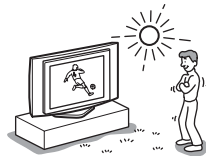

Корабли и другие суда

Не устанавливайте это устройство на корабле или каком-либо другом судне. Воздействие морской воды на устройство может привести к возгоранию или его повреждению.

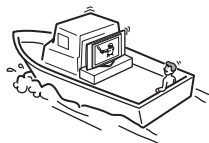

Предотвращение падения устройства

Разместите устройство на надежной, устойчивой подставке. Не вешайте ничего на устройство. В противном случае устройство может упасть с подставки или настенного монтажного кронштейна и стать при этом причиной повреждения или получения серьезной травмы. Не позволяйте детям виснуть на устройстве.



(продолжение на следующей странице)

Источники питания

Перегрузка

Данное устройство предназначено для работы только от сети переменного тока с напряжением 100-240 В.

Не подключайте слишком много приборов к одной электророзетке. Это может привести к возгоранию или поражению электрическим током.

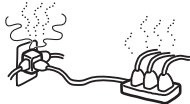

Электросеть

Не пользуйтесь электророзеткой с плохими контактами. До конца вставляйте вилку в розетку.

Неплотный контакт может стать причиной искрения и последующего возгорания.

Обратитесь к электрику с просьбой заменить электророзетку.



Влага

Не прикасайтесь к кабелю питания влажными руками. При включении/выключении кабеля питания влажными руками существует опасность поражения электрическим током.



Грозы

Для соблюдения мер безопасности не прикасайтесь ни к каким деталям устройства, кабелям питания и антенне во время грозы.



Защита кабеля питания

Отключая кабель питания от сети, держите его за вилку. Не тяните за сам кабель питания.

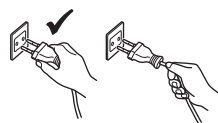

Прокладка кабелей

При прокладывании соединительных кабелей выключите кабель питания из электророзетки. Выполняя соединения между устройствами, в целях безопасности выключите кабель питания из электророзетки.

Чистка

Регулярно чистите штепсельную вилку. Если на вилке имеется грязь и скапливается влага, это может привести к повреждению ее изоляции и последующему возгоранию. Регулярно вынимайте из розетки и чистите штепсельную вилку.



Эксплуатация

Повреждения, требующие обслуживания

Если на поверхности устройства появится трещина, не прикасайтесь к нему, пока кабель питания не будет выключен из электророзетки. В противном случае существует опасность поражения электрическим током.

Обслуживание

Не снимайте корпус. Обращайтесь только к квалифицированному специалисту по обслуживанию.



Вентиляционные отверстия

Не вставляйте никакие предметы в вентиляционные отверстия. При попадании металлических или легковоспламеняющихся предметов в эти отверстия существует опасность возгорания или поражения электрическим током.



Влага и легковоспламеняющиеся предметы

- Не допускайте попадания влаги на это устройство. Старайтесь ни в коем случае не проливать никаких жидкостей на это устройство. Если жидкость или какой-либо предмет все же попадет внутрь корпуса устройства через отверстия, немедленно выключите его. В противном случае существует опасность поражения электрическим током или повреждения устройства. Немедленно обратитесь к квалифицированному специалисту по обслуживанию для его проверки.
- Во избежание возгорания рядом с устройством не должны находиться легковоспламеняющиеся предметы или источники открытого пламени (например, свечи).



RU

(продолжение на следующей странице)

Дополнительные сведения по безопасности

Поражение электрическим током

Не прикасайтесь к устройству влажными руками. Если сделать это, существует опасность поражения электрическим током или повреждения устройства.

Выступающие части

Не устанавливайте устройство в таких местах, где его отдельные части будут выступать. Если установить устройство в местах, указанных ниже, это может привести к получению травмы.

- Не устанавливайте устройство в таких местах, где его отдельные части будут выступать, например: на колонну или за колонной.
 - Не устанавливайте устройство в таких местах, где существует опасность удариться об него головой.
-

Размещение

Не устанавливайте это устройство в жарких, влажных или слишком пыльных местах. Не устанавливайте это устройство в местах, где внутрь него могут попасть насекомые. Не устанавливайте это устройство в таких местах, где оно может быть подвержено воздействию механической вибрации.



Принадлежности

Надежно закрепите устройство. Если устройство не будет надежно закреплено, оно может упасть и стать причиной получения травмы. Во избежание этого предпримите соответствующие меры и используйте подставку или другое приспособление для установки аппарата на полу или на стене в соответствии с тем, как указано в инструкциях, прилагаемых к подставке.

Утилизация устройства

- Не утилизируйте устройство, как обычный бытовой мусор.
 - ЖК-дисплей содержит небольшое количество жидких кристаллов и ртути. Люминесцентная лампа, используемая в устройстве, также содержит ртуть. При утилизации следуйте положениям и инструкциям, действующим в вашей местности.
-

Маслянистые вещества

Не устанавливайте это устройство в ресторанах, где используется масло. Смесь пыли и масла может попасть внутрь устройства и привести к его повреждению.

Коррозия

Если это устройство используется рядом с морским побережьем, соль может вызвать коррозию металлических частей устройства и привести к его повреждению или возгоранию. Это также может привести к сокращению срока службы устройства. Необходимо предпринять действия по снижению уровня влажности и температуры в месте установки устройства.

Чистка

Во время чистки этого устройства выключите кабель питания из электророзетки. Если этого не сделать, существует опасность поражения электрическим током.

Место, рекомендуемое для размещения устройства

Установите устройство на ровную устойчивую поверхность. В противном случае устройство может упасть и стать причиной получения травмы.



ЖК-экран

- Хотя ЖК-экран изготовлен по высокоточной технологии и число эффективных точек достигает 99,99 % и выше, на ЖК-экране могут постоянно появляться черные или яркие цветные (красные, синие или зеленые) точки. Это свойство структуры ЖК-панели и не является признаком неисправности.
- Не подвергайте ЖК-экран воздействию солнечных лучей. Это может привести к повреждению поверхности экрана.
- Не нажимайте на защитный светофильтр, не скребите по нему и не ставьте никакие предметы на это устройство. Изображение может стать неравномерным, а ЖК-панель может быть повреждена.
- Если устройство работает в холодном месте, изображение может оказаться размытым или слишком темным. Это не является признаком неисправности. Эти явления исчезнут с повышением температуры.
- При продолжительной демонстрации неподвижного изображения могут появиться остаточные изображения. Через несколько секунд они могут исчезнуть.
- Во время работы устройства экран и корпус нагреваются. Это не является признаком неисправности.

Люминесцентная лампа

В качестве источника света в этом устройстве используется специальная люминесцентная лампа. Если изображение на экране станет темным, начнет подрагивать или не будет отображаться совсем, значит, истек срок службы люминесцентной лампы, и ее необходимо заменить. По вопросу замены обратитесь к квалифицированному специалисту по обслуживанию.

Нагревание

Не прикасайтесь к поверхности устройства. Она остается горячей даже после того, как само устройство будет выключено уже в течение некоторого времени.

Кабель питания

В случае повреждения кабелей повреждения кабелей питания существует опасность возгорания или поражения электрическим током.

- Не пережимайте, не перегибайте и не перекручивайте кабель питания, прилагая излишние усилия. Центральные провода могут оголиться или переломиться и стать причиной короткого замыкания, которое может привести к возгоранию или поражению электрическим током.
- Не изменяйте конструкцию кабеля питания и избегайте его повреждения.
- Не ставьте и не кладите никакие тяжелые предметы на кабель питания. Не тяните за кабель питания.
- Кабель питания не должен находиться рядом с источниками тепла.
- При выключении кабеля питания из электророзетки следует брать за штепсельную вилку.

В случае повреждения кабеля питания немедленно прекратите пользоваться им и обратитесь к своему дилеру или в сервисный центр Sony по поводу его замены.

Если устройство не используется

По соображениям охраны окружающей среды и безопасности рекомендуется выключать устройство, если оно не используется, а не оставлять его в режиме ожидания. Отключите его от электросети.

Прокладка кабелей

Будьте осторожны, чтобы не запнуться за кабели. Иначе можно повредить устройство.



Чистка поверхности экрана

Поверхность экрана обработана специальным покрытием, предотвращающим сильное отражение света. Во избежание повреждения покрытия обязательно соблюдайте следующие меры предосторожности.

- Для удаления пыли с поверхности экрана протрите его осторожно мягкой тканью. Если пыль не удаляется полностью, протрите экран мягкой тканью, слегка смоченной в разбавленном растворе слабого моющего средства. Мягкую ткань можно стирать и использовать повторно.
- Ни в коем случае не используйте какие бы то ни было абразивные подушечки, щелочные/кислотные очистители, чистящие порошки или такие сильные растворители, как спирт, бензин или разбавитель.

Регулировка угла наклона телевизора

При регулировке угла наклона телевизора придерживайте подставку во избежание ее падения.

Соблюдайте осторожность, чтобы не прищемить пальцы между телевизором и подставкой.

Установка

Не устанавливайте дополнительные компоненты слишком близко к устройству. Расстояние от устройства до дополнительных компонентов должно быть не менее 30 см. В случае установки видеомагнитофона перед устройством или рядом с ним изображение может искажаться.

Меры предосторожности

Меры предосторожности по вентиляции

Обеспечьте свободное пространство со всех сторон устройства. В противном случае может быть нарушена нормальная циркуляция воздуха, что приведет к перегреву аппарата, в результате которого может произойти самовозгорание или повреждение устройства.

При установке устройства на стене

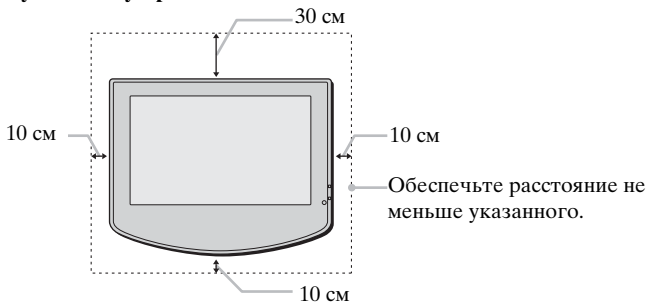

При установке устройства на подставку

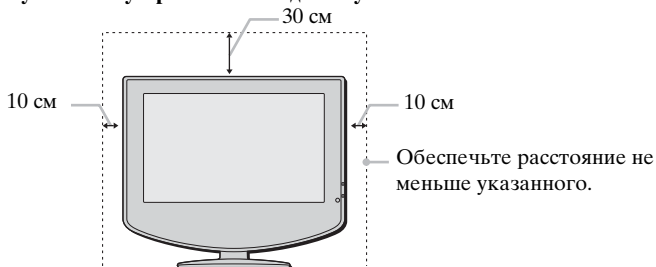

Никогда не устанавливайте устройство следующим образом:

Циркуляция воздуха нарушена.

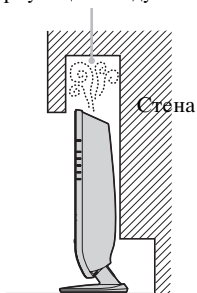

Циркуляция воздуха нарушена.

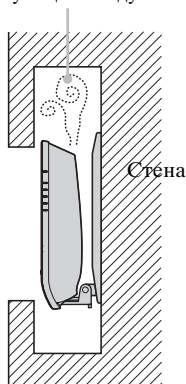

(продолжение на следующей странице)

Просмотр телевизора в комфортабельных условиях

- Для просмотра телевизора в комфортабельных условиях рекомендуется, чтобы зритель располагался от телевизора на расстоянии, равном от четырех до семи вертикальных размеров экрана.
- Смотрите телевизор при достаточном освещении, так как при просмотре в условиях слабого освещения увеличивается нагрузка на глаза. Непрерывный длительный просмотр изображений на экране также может привести к перенапряжению глаз.

Установка устройства

Используйте указанный настенный монтажный кронштейн или подставку.

- Не устанавливайте устройство в местах, подверженных воздействию экстремальных температур, например, под воздействием прямых солнечных лучей, рядом с отопительными приборами или тепловентиляторами. В результате воздействия на устройство экстремальных температур оно может перегреться, его корпус может деформироваться, или могут возникнуть неполадки в его работе.
- Для получения четкого изображения не направляйте непосредственно на экран источники света и не допускайте воздействия на него прямых солнечных лучей. По возможности используйте точечное освещение потолочных светильников.
- Устройство не отключено от электрической сети, когда его переключатель питания установлен в положение Off (Выкл.). Чтобы полностью выключить устройство, выньте штепсельную вилку из электророзетки.

Регулировка громкости

- Отрегулируйте громкость так, чтобы не беспокоить соседей. Звуки очень сильно раздаются в ночное время. Поэтому предлагается закрывать окна или пользоваться наушниками.
- При пользовании наушниками отрегулируйте громкость так, чтобы не устанавливать слишком высокий уровень, иначе можно повредить слух.

Обращение с пультом дистанционного управления

- Соблюдайте осторожность при обращении с пультом дистанционного управления. Не бросайте его, не наступайте на него и не проливайте на него никакие жидкости.
- Не оставляйте пульт дистанционного управления рядом с источниками тепла или под воздействием прямых солнечных лучей, а также в помещениях с повышенной влажностью.

Уход за поверхностью экрана устройства и ее чистка

Во избежание снижения качества экрана следуйте изложенным ниже советам. Не нажимайте на экран и не скребите по нему твердыми предметами, а также не кидайте ничем в экран. В противном случае экран можно повредить.

- Перед чисткой устройства обязательно выключите кабель питания.
- Не прикасайтесь к панели устройства после того, как она уже работает в течение продолжительного времени, так как панель устройства становится горячей.
- К поверхности экрана рекомендуется прикасаться как можно реже.
- Чистите экран мягкой тканью.
- Ни в коем случае не используйте какие бы то ни было абразивные подушечки, чистящие порошки или такие растворители, как спирт или бензин. В результате воздействия таких материалов поверхность экрана может быть повреждена.

Чистка корпуса

- Перед чисткой корпуса устройства обязательно выключите кабель питания из электророзетки.
- Чистите корпус мягкой тканью.
- Помните, что материал или покрытие экрана могут быть повреждены в результате воздействия на них летучего растворителя, например спирта, разбавителя, бензина или инсектицида, или в результате их длительного контакта с материалами на основе резины или винила.
- В вентиляционных отверстиях со временем может скапливаться пыль. Для обеспечения надлежащей вентиляции рекомендуется периодически (раз в месяц) удалять пыль с помощью пылесоса.

Краткий обзор

Проверка прилагаемых принадлежностей

Пульт дистанционного управления
(RM-Y1101) (1):

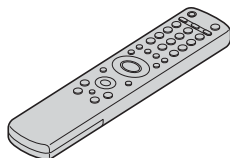

Батарейки (размера AA)
(тип R6) (2):



RU

Коаксиальный кабель
(1):



Не снимайте ферритовые кольца.

Адаптер переменного
тока
(AC-FD004E) (1):

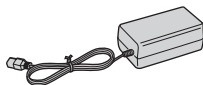

Кабель питания
(тип) C-6 (1):



Используйте этот кабель питания при использовании устройства за пределами Великобритании.

Кабель питания
(тип BF) (1):



- Используйте этот кабель питания при использовании устройства в Великобритании.
- Этот кабель питания может не поставляться в отдельные страны/регионы.

Обзор кнопок и индикаторов на телевизоре

KLV-17HR2/15SR2

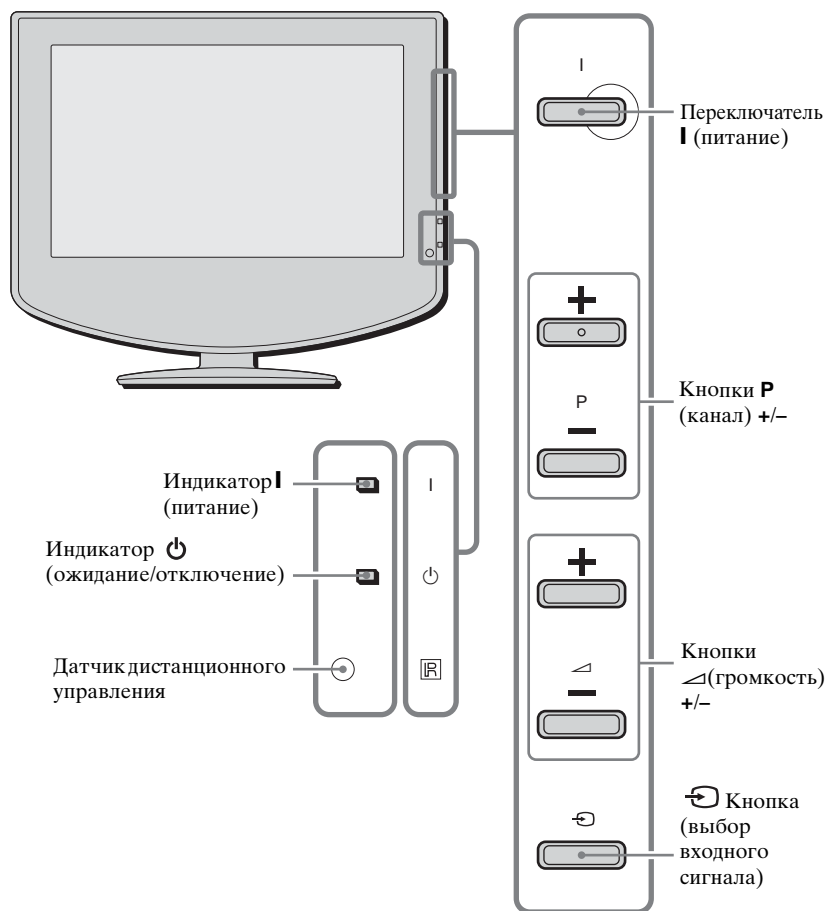

Состояние индикаторов

Индикатор I (питание) горит зеленым

Питание телевизора включено.

Индикатор (ожидание/отключение) горит красным

Телевизор находится в режиме ожидания.

При включении телевизора активизируется функция Таймер отключения.

Индикатор (ожидание/отключение) мигает красным

Телевизор получает сигналы пульта дистанционного управления.

Индикатор (ожидание/отключение) мигает красным, а индикатор I (питание) не горит

Телевизор неисправен. Более подробные сведения см. в разделе “Функция самодиагностики” на стр. 61.



Сведения о разъемах на задней панели телевизора см. в разделе “Подключение дополнительного оборудования” на стр. 53.

Обзор кнопок на пульте дистанционного управления

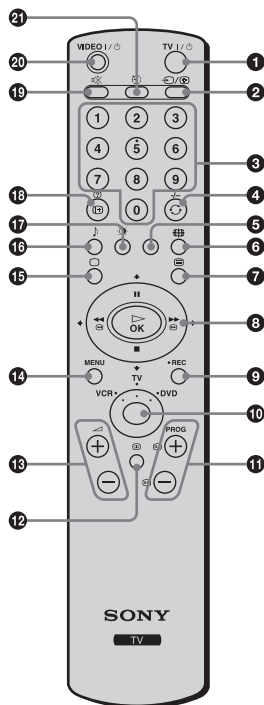

1 Переключение телевизора в режим ожидания

Нажмите эту кнопку, чтобы временно выключить телевизор и переключить его в режим ожидания (индикатор (ожидание/отключение) на телевизоре горит красным). Нажмите эту кнопку еще раз, чтобы вывести телевизор из режима ожидания и снова включить его. В целях экономии энергии рекомендуется полностью отключать телевизор от сети, когда он не используется.



Если в течение 10 минут отсутствует сигнал или в режиме телевизора не выполняются никакие операции, телевизор автоматически переключится в режим ожидания.

2 Выбор источника входа

Нажмите эту кнопку несколько раз, пока на экране телевизора не отобразится нужный символ вводимого сигнала.

3 Выбор каналов

Нажмите эту кнопку для выбора каналов. Для двузначных номеров программ вторую цифру следует вводить не позднее, чем через 2,5 секунды после первой.

4 а) Если переключатель устройств находится в положении TV (телевизор)

Нажмите эту кнопку для просмотра последнего выбранного канала (последнего канала, который просматривался в течение не менее пяти секунд).

б) Если переключатель устройств находится в положении VCR (видеомагнитофон)

Для выбора двузначных номеров программ на видеомагнитофонах Sony, например 23, сначала нажмите эту кнопку, а затем последовательно кнопки 2 и 3.

5 Программирование пульта дистанционного управления

Используйте эту кнопку, чтобы выполнить программирование пульта дистанционного управления для управления видеомагнитофоном или проигрывателем DVD. Более подробные сведения см. в разделе “Настройка пульта дистанционного управления для управления видеомагнитофоном/проигрывателем DVD” на стр. 57.

6 Выбор формата экрана

Нажмите эту кнопку несколько раз, чтобы изменить формат экрана. Более подробные сведения см. в разделе “Управление экраном” на стр. 39.



7 Выбор телетекста

Нажмите эту кнопку, чтобы включить режим телетекста. Более подробные сведения см. в разделе “Телетекст” на стр. 49.

(продолжение на следующей странице)

8 Кнопки / / / / ОК

а) Если переключатель устройств находится в положении TV (телевизор)

- Если отображено меню, используйте эти кнопки для работы с системой меню. Более подробные сведения см. в разделе “Знакомство с системой меню и ее использование” на стр. 34.
- Когда меню выключено, нажмите кнопку **ОК**, чтобы отобразить обзор всех телевизионных каналов. Затем нажмите кнопку  или  для выбора канала, а затем кнопку **ОК** для просмотра выбранного канала.

б) Если переключатель устройств находится в положении VCR (видеомагнитофон) или DVD (проигрыватель DVD)

Используйте эти кнопки для управления основными функциями видеомагнитофона или проигрывателя DVD.

9 Запись программ на видеомагнитофон

Если переключатель устройств находится в положении VCR (видеомагнитофон), нажмите эту кнопку для записи программ.

10 Выбор видеомагнитофона, телевизора или проигрывателя DVD (переключатель устройств)

Используя этот пульт дистанционного управления, можно управлять не только телевизором, но и основными функциями видеомагнитофона или проигрывателя DVD. Включите устройство, работой которого необходимо управлять, а затем нажмите эту кнопку несколько раз, чтобы выбрать видеомагнитофон, телевизор или проигрыватель DVD. На некоторое время загорится зеленый индикатор над выбранным оборудованием.



Для синхронизации этого пульта дистанционного управления с видеомагнитофоном или проигрывателем DVD требуется исходная установка. Эта установка определяется производителем. Более подробные сведения см. в разделе “Настройка пульта дистанционного управления для управления видеомагнитофоном/проигрывателем DVD” на стр. 57.

11 Выбор каналов

Нажмите эти кнопки, чтобы выбрать следующий или предыдущий канал.

12 Отображение службы NexTVView

Более подробные сведения см. в разделе “Служба NexTVView” на стр. 50.

13 Регулировка громкости телевизора

Нажмите эти кнопки, чтобы отрегулировать громкость телевизора.

14 Отображение системы меню

Нажмите эту кнопку, чтобы отобразить меню на экране телевизора. Нажмите эту кнопку еще раз, чтобы отменить отображение меню на экране телевизора.

15 Выбор режима телевизора

Нажмите эту кнопку, чтобы отключить режим телетекста или ввод видеосигнала.

16 Выбор звукового эффекта

Нажмите эту кнопку несколько раз, чтобы изменить стиль звука телевизора. Более подробные сведения о доступных стилях звука см. в разделе “Настройка звука” на стр. 37.

17 Выбор режима изображения

Нажмите эту кнопку несколько раз, чтобы изменить режим изображения. Более подробные сведения см. в разделе “Настройка изображения” на стр. 35.

18 Отображение экранной информации

Нажмите эту кнопку, чтобы отобразить все экранные индикаторы. Нажмите эту кнопку еще раз, чтобы отменить команду.

19 Отключение звука

Нажмите эту кнопку, чтобы отключить звук телевизора. Нажмите эту кнопку еще раз, чтобы восстановить звук.



20 Включение/выключение видеомагнитофона или проигрывателя DVD

Нажмите эту кнопку, чтобы включить или выключить видеомагнитофон или проигрыватель DVD.

21 Включение функции Таймер выкл.

Нажмите эту кнопку, чтобы установить период времени, по истечении которого телевизор переключится в режим ожидания. Более подробные сведения см. в разделе “Функция Таймер выкл.” на стр. 48.



Кроме применения для функций телевизора, все цветные кнопки используются для операций в режиме телетекста. Также используются кнопки с зелеными символами (кроме кнопок  (NexTVView) и  (питание/ожидание)). Более подробные сведения см. в разделе “Телетекст” на стр. 49.

Установка

Установка батареек в пульт дистанционного управления



- Убедитесь, что прилагаемые батарейки устанавливаются с соблюдением надлежащей полярности.
- Всегда утилизируйте использованные батарейки, не нанося ущерба окружающей среде.
- Не устанавливайте вместе батарейки разных типов, а также старые и новые батарейки.

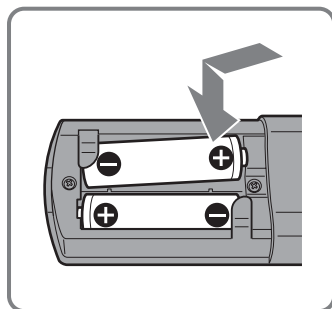
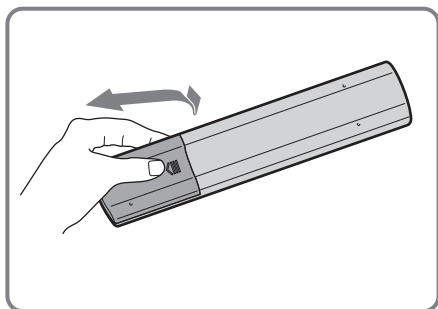

Снятие задней крышки

 При подключении кабелей снимите заднюю крышку телевизора. После того как кабели подсоединены, обязательно установите заднюю крышку телевизора на место.

Снятие задней крышки

Возьмитесь за заднюю крышку, как показано на рисунке, и сначала потяните на себя нижнюю часть крышки. Затем отсоедините верхнюю часть крышки от телевизора.

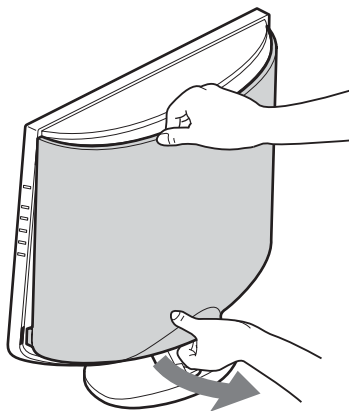



RU

Присоединение задней крышки

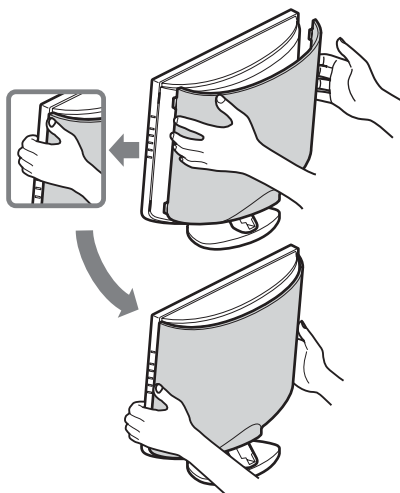
Возьмитесь за заднюю крышку, как показано на рисунке ниже, совместив четыре фиксатора, расположенных на задней крышке, с соответствующими пазами на телевизоре, и, слегка нажав на крышку, присоедините ее к телевизору.



Подсоединение антенны и видеомагнитофона

-  • Используйте прилагаемый кабель питания (тип C-6 или тип BF, см. стр. 21).
- Для подсоединения антенны используйте прилагаемый коаксиальный кабель.
-  Не включайте штепсельную вилку в розетку, пока не будут выполнены все соединения.

Подсоединение антенны

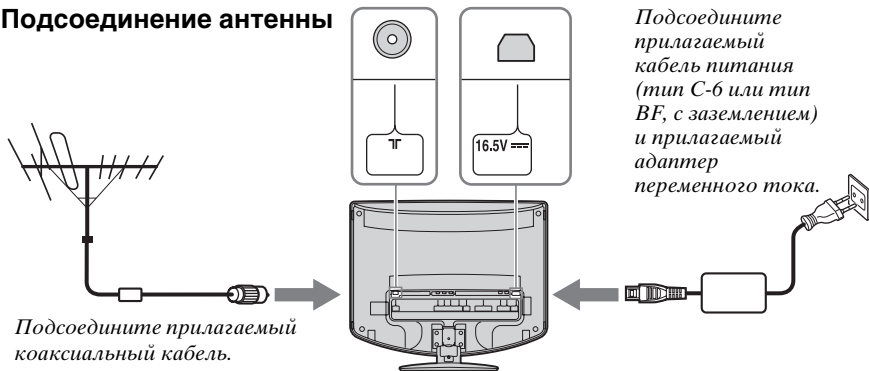

Подключение видеомагнитофона с антенным входом

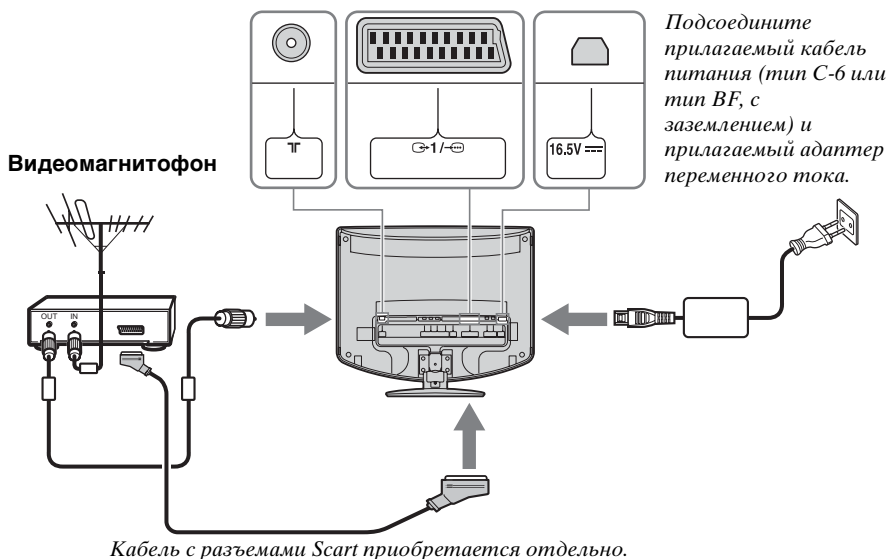

-  • Более подробные сведения о подсоединении видеомагнитофона см. в разделе “Подключение дополнительного оборудования” на стр. 53.
- Обратите внимание на то, что некоторые кабели с разъемами Scart могут не соответствовать разъему на телевизоре.

Укладка кабелей

Можно хранить кабели на задней панели телевизора.

- 1 Уложите кабели в пучок и пропустите их через центральное отверстие.

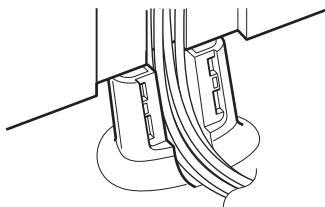

RU

- 2 Прикрепите крышку кабелей к подставке, совместив выступы на крышке с соответствующими отверстиями на подставке. Затем нажмите на крышку, чтобы закрепить ее.

i Чтобы снять крышку кабелей, потяните на себя выпуклую часть крышки.

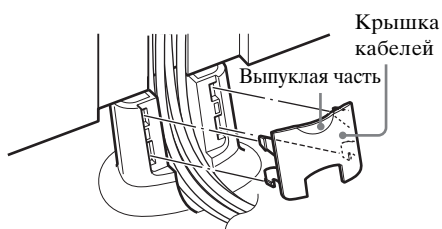

- i** Если кабели слишком толстые, их, возможно, не удастся закрепить с помощью крышки кабелей.
- Если невозможно уложить внутри все кабели, оставьте часть из них висящими по бокам телевизора.

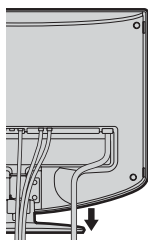

(продолжение на следующей странице)

Регулировка угла наклона телевизора

Угол наклона телевизора можно отрегулировать для предотвращения световых бликов на экране и улучшения его видимости.

 При регулировке угла наклона телевизора придерживайте подставку во избежание ее падения. Соблюдайте осторожность, чтобы не прищемить пальцы между телевизором и подставкой.

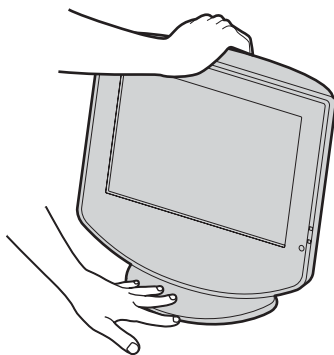

Обратное направление

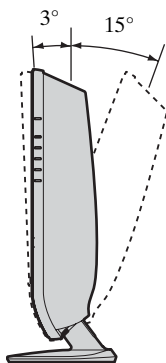

Горизонтальное направление

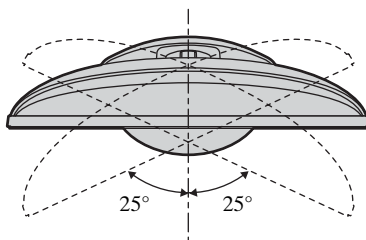

Первое включение

Включение телевизора и автоматическая настройка телевизора

- i** При первом включении телевизора один за другим отображаются экраны меню, с помощью которых можно: 1) выбрать язык экрана меню, 2) выбрать страну/регион, где будет эксплуатироваться телевизор, 3) выполнить поиск и сохранить доступные каналы (телевизионные станции) и 4) изменить порядок отображения каналов (телевизионных станций) на экране. Однако, если позднее потребуется изменить какую-либо из этих настроек, это можно сделать, выбрав соответствующий параметр в меню “Установка” (см. стр. 43).

RU

- 1** Подключите телевизор к электросети (100-240 В переменного тока, 50/60 Гц).

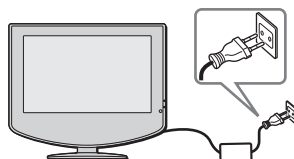

- 2** Для включения питания нажмите на телевизоре переключатель **I** (питание). Когда телевизор будет включен впервые, на экране телевизора автоматически отобразится меню **Language** (Автозапуск).

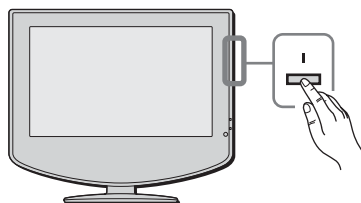

- i** Для выполнения автозапуска позднее нажмите кнопку ******* на задней панели телевизора.

- 3** Нажмите кнопку **▼ / ▲ / ◀** или **▶** на пульте дистанционного управления, чтобы выбрать язык, затем нажмите кнопку **OK**, чтобы подтвердить выбор. После этого все меню будут отображаться на выбранном языке.



(продолжение на следующей странице)

4 На экране телевизора автоматически появится меню **Страна**.

Нажмите кнопку **▼** или **▲**, чтобы выбрать страну/регион, где будет использоваться телевизор, затем нажмите кнопку **OK**, чтобы подтвердить выбор.

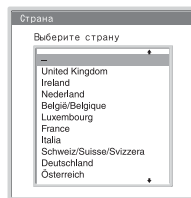

i Если название страны/региона, где будет использоваться телевизор, отсутствует в списке, вместо страны выберите “-”.

5 На экране телевизора автоматически появится меню **Автонастройка**.

Нажмите кнопку **OK**, чтобы выбрать **Да**.

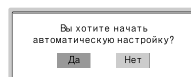

6 Будет запущен поиск и сохранение в памяти телевизора всех доступных телеканалов.



- Эта процедура может занять несколько минут. Следует подождать и не нажимать никакие кнопки. В противном случае автоматическая настройка не будет завершена надлежащим образом.
- Если в процессе автоматической настройки каналы не будут найдены, на экране автоматически появится новое меню с просьбой подсоединить антенну. Подсоедините антенну (см. стр. 28) и нажмите кнопку **OK**. Снова будет запущена процедура автоматической настройки.

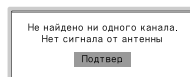
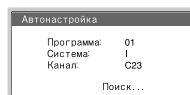

7 Когда автоматическая настройка будет завершена, на экране телевизора появится меню **Сортировка программ**.

A) Если требуется сохранить тот порядок телевизионных каналов, в котором они были настроены, перейдите к шагу 8.

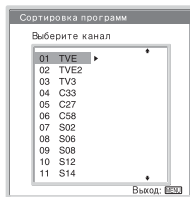

B) Если требуется сохранить телевизионные каналы в другом порядке, выполните действия, описанные ниже:

- 1 Нажмите кнопку **↓** или **↑**, чтобы выбрать программируемый номер для канала, порядковый номер которого необходимо изменить, затем нажмите кнопку **→**.
- 2 Нажмите кнопку **↓** или **↑**, чтобы выбрать новый программируемый номер выбранного канала, затем нажмите кнопку **←**.



Выбранный телевизионный канал при этом перемещается в новую программную позицию, при этом соответственно сдвигаются другие телевизионные каналы.

- 3 Повторите шаги 1 и 2, если необходимо изменить порядковые номера других каналов.



RU

8 Нажмите кнопку **MENU**, чтобы выключить меню.

MENU



 **Теперь телевизор готов к эксплуатации.**

Система меню







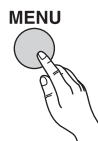

Знакомство с системой меню и ее использование

 В этом телевизоре используется система экранных меню, содержащих инструкции по выполнению операций. Для работы с системой меню используйте следующие кнопки на пульте дистанционного управления.

1 Нажмите кнопку **MENU**, чтобы включить меню первого уровня.



2 Для работы с меню выполните следующие действия.

- Чтобы выделить нужное меню или элемент, нажмите кнопку  или .
- Чтобы ввести выбранное меню или элемент, нажмите кнопку .
- Чтобы вернуться к предыдущему меню или элементу, нажмите кнопку .
- Чтобы изменить настройки выбранного элемента, нажмите кнопку  /  /  или .
- Чтобы подтвердить выбор, нажмите кнопку **OK**.

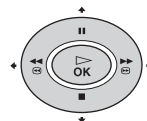

3 Нажмите кнопку **MENU**, чтобы выключить меню.





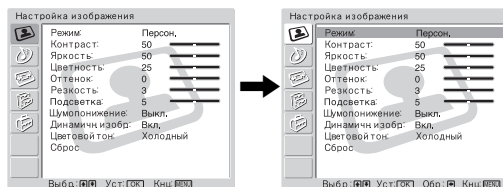

Настройка изображения



















Используя меню “Настройка изображения”, можно изменить регулировки изображения.









Для этого следует выполнить следующие действия:

Выбрав элемент, который требуется изменить, нажмите кнопку , затем несколько раз нажмите кнопку  /  /  или , чтобы выполнить его регулировку. С помощью этого меню можно также настроить качество изображения для режима “Персон.” в зависимости от того, просмотр какой программы осуществляется.

RU

Режим	Репортаж Для повышенной контрастности и резкости изображения. Кино Для изображения, прекрасно передающего детали. Персон. Для собственных настроек пользователя.
Контраст	Нажмите кнопку  или  , чтобы уменьшить контрастность изображения. Нажмите кнопку  или  , чтобы увеличить контрастность изображения.
Яркость	Нажмите кнопку  или  , чтобы уменьшить яркость изображения. Нажмите кнопку  или  , чтобы увеличить яркость изображения.
Цветность	Нажмите кнопку  или  , чтобы уменьшить интенсивность цвета. Нажмите кнопку  или  , чтобы увеличить интенсивность цвета.
Оттенок	Нажмите кнопку  или  , чтобы ослабить зеленые тона. Нажмите кнопку  или  , чтобы усилить зеленые тона.

 Элемент **Оттенок** можно настроить только для цветного сигнала NTSC (например, для видеокассет из США).

Резкость	Нажмите кнопку  или  , чтобы уменьшить резкость изображения. Нажмите кнопку  или  , чтобы увеличить резкость изображения.
Подсветка	Нажмите кнопку  или  , чтобы уменьшить яркость подсветки. Нажмите кнопку  или  , чтобы увеличить яркость подсветки.

(продолжение на следующей странице)

Шумопонижение (Снижение уровня помех)	Авто/Выкл. Выберите, чтобы снизить уровень помех.
Динамичн. изобр.	Вкл./Выкл. Выберите, чтобы обеспечить оптимальную контрастность изображения.
Цветовой тон	Холодный/Нормальный/Теплый Выберите, чтобы придать ярким цветам красный оттенок (настройки могут изменяться от Холодный до Теплый).
Сброс	Отказ/ОК Выберите ОК , чтобы восстановить уровни качества изображения, предварительно установленные на заводе.

 Можно настроить только параметры “Режим”, “Контраст” и “Сброс”, если для параметра “Режим” установлено значение “Репортаж” или “Кино”.

Настройка звука

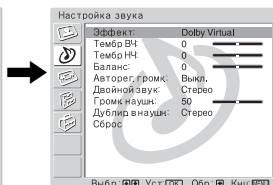
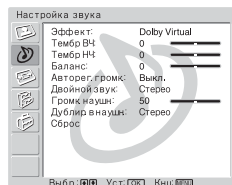
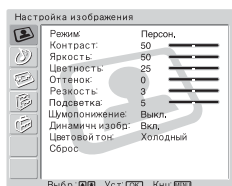

Используя меню “Настройка звука”, можно изменить регулировки звука.

Для этого следует выполнить следующие действия:

Выбрав элемент, который требуется изменить, нажмите кнопку **↵**, затем несколько раз нажмите кнопку **↓ / ↑ / ← / →** или **↵**, чтобы выполнить его регулировку.

RU

Эффект

Выкл.
Без эффекта.
Естествен.

Увеличивает четкость, детальность и эффект присутствия звука путем использования функции “BBE High Definition Sound system”.

Динамичный

Функция “BBE High Definition Sound system” усиливает четкость и эффект присутствия звука для наилучшей вынятности и музыкального реализма.

*

Dolby Virtual

Использует телевизионные громкоговорители для имитации эффекта объемного звучания, производимого многоканальной системой.



Если для параметра “Авторег. громк.” установлено значение “Вкл.,” когда выбрано **Dolby Virtual**, параметр **Эффект** автоматически изменится на **Естествен.**

Система “BBE High Definition Sound system” произведена корпорацией Sony Corporation по лицензии компании BBE Sound, Inc. Она защищена патентами США № 4638258 и № 4482866. Слово “BBE” и знак BBE являются товарными знаками звука BBE.

*

Изготовлено по лицензии компании Dolby Laboratories.

“Долби”, “Pro Logic” и знак в виде двойной буквы D являются товарными знаками компании Dolby Laboratories.





Тембр ВЧ

Нажмите кнопку **↓** или **←**, чтобы ослабить звучание высоких частот.
Нажмите кнопку **↑** или **→**, чтобы усилить звучание высоких частот.

Тембр НЧ

Нажмите кнопку **↓** или **←**, чтобы ослабить звучание низких частот.
Нажмите кнопку **↑** или **→**, чтобы усилить звучание низких частот.

(продолжение на следующей странице)

Баланс Нажмите кнопку  или , чтобы усилить звук левого громкоговорителя.
Нажмите кнопку  или , чтобы усилить звук правого громкоговорителя.

Авторег. громк. Вкл./Выкл. Уровень громкости каналов останется на прежнем уровне, независимо от громкости транслируемого сигнала (например, в случае рекламы).

 Если для параметра “Эффект” установить значение “Dolby Virtual”, то **Выкл.** выбирается автоматически.

Двойной звук **Моно/Сtereo**
Для телетрансляции выберите **Сtereo** или **Моно**.
Моно/А/В
Для двуязычных трансляций выберите **А** для звукового канала 1, **В** для звукового канала 2 или **Моно** для монофонического канала, если они транслируются.

 Если выбрано другое оборудование, подключенное к телевизору, установите для параметра **Двойной звук** значение **Сtereo, А** или **В**.

Громк. наушн. Нажмите кнопку  или , чтобы уменьшить громкость наушников.
Нажмите кнопку  или , чтобы увеличить громкость наушников.

 Даже если к телевизору подключены наушники, звук громкоговорителей также будет слышен.

Дублир. в наушн. Выбирает параметр “Двойной звук” наушников.
Моно/Сtereo
Для телетрансляции выберите **Сtereo** или **Моно**.
Моно/А/В
Для двуязычных трансляций выберите **А** для звукового канала 1, **В** для звукового канала 2 или **Моно** для монофонического канала, если они транслируются.

 Если выбрано другое оборудование, подключенное к телевизору, установите для параметра **Дублир. в наушн.** значение **Сtereo, А** или **В**.

Сброс **Отказ/ОК**
Выберите **ОК**, чтобы восстановить настройки звука, предварительно установленные на заводе.

Управление экраном

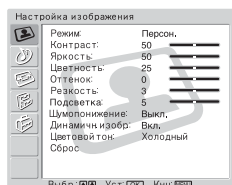

(KLV-17HR2)

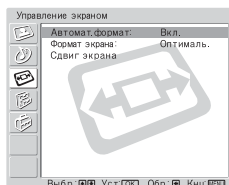
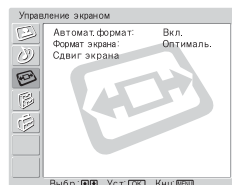

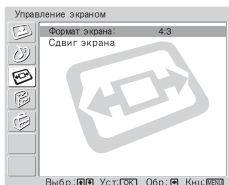
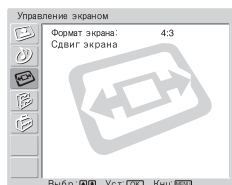

(KLV-15SR2)



Автомат. формат (только для модели KLV-17HR2)

Используя параметр “Автомат. формат”, можно автоматически изменять форматное соотношение сторон экрана.

Для этого следует выполнить следующие действия:

- 1 После выбора этого параметра нажмите кнопку .
- 2 Нажмите кнопку  или , чтобы выбрать **Вкл.** (если требуется, чтобы телевизор автоматически переключался на формат экрана в соответствии с входным видеосигналом) или **Выкл.** (если требуется сохранять собственное форматное соотношение).



Даже если выбраны значения **Вкл.** или **Выкл.** в параметре **Автомат. формат**, всегда можно изменить формат экрана, нажимая кнопку  на пульте дистанционного управления.

(продолжение на следующей странице)

Формат экрана

Используя параметр “Формат экрана”, можно изменять формат экрана.

Для этого следует выполнить следующие действия (для модели **KLV-17HR2**):

- 1 После выбора этого параметра нажмите кнопку **→**.
- 2 Нажмите кнопку **↓** или **↑**, чтобы выбрать требуемый формат экрана, и нажмите кнопку **OK**.

Оптималь.

Имитация широкоэкрannого эффекта для телепередач, транслируемых с использованием формата 4:3.



4:3

Обычный размер изображения 4:3 с полной передачей данных изображения.

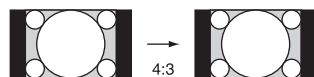

14:9

Промежуточный размер изображения, средний между 4:3 и 16:9.

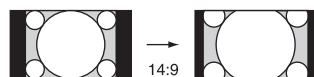

Увелич.

Широкоэкранный формат для фильмов формата letterbox.



Широкоэкр.

Для телепередач, транслируемых с использованием формата 16:9.



Для этого следует выполнить следующие действия (для модели **KLV-15SR2**):

- 1 После выбора этого параметра нажмите кнопку **→**.
- 2 Нажмите кнопку **↓** или **↑**, чтобы выбрать требуемый формат экрана, и нажмите кнопку **OK**.

4:3

Обычный размер изображения 4:3.

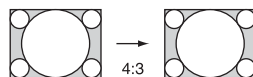

16:9

Для телепередач, транслируемых с использованием формата 16:9.

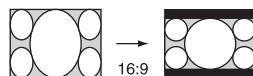









Можно отрегулировать положение изображения, когда выбрано **Оптималь.**, **14:9** или **Увелич.**. Если верхняя и нижняя части экрана обрезаны, нажмите кнопку **↑** или **↓**, чтобы отрегулировать положение изображения на экране по вертикали (например, для чтения субтитров).



Сдвиг экрана

Используя параметр “Сдвиг экрана”, можно регулировать положение изображения для каждого формата экрана.



Для этого следует выполнить следующие действия:

- 1 После выбора этого параметра нажмите кнопку .
- 2 Нажмите кнопку  или  для выбора параметра и нажмите кнопку . Затем нажмите // или  для настройки положения изображения.

В сдвиг (Сдвиг по вертикали) (только для модели KLV-17HR2)

Нажмите кнопку , чтобы переместить экран вверх.
Нажмите кнопку , чтобы переместить экран вниз.

Г сдвиг (Сдвиг по горизонтали)

Нажмите кнопку , чтобы переместить экран влево.
Нажмите кнопку , чтобы переместить экран вправо.

Сброс

Выберите **ОК**, чтобы восстановить настройки, предварительно установленные на заводе.



- Элемент **Г сдвиг** (Сдвиг по горизонтали) можно настроить только для входного сигнала RGB, передаваемого через разъем Scart .
- Если для параметра “Формат экрана” установлено значение “4:3” или “Широкоэкр.”, **В сдвиг** (Сдвиг по вертикали) нельзя настроить.

Используя меню “Функции”, можно выполнять различные настройки телевизора.

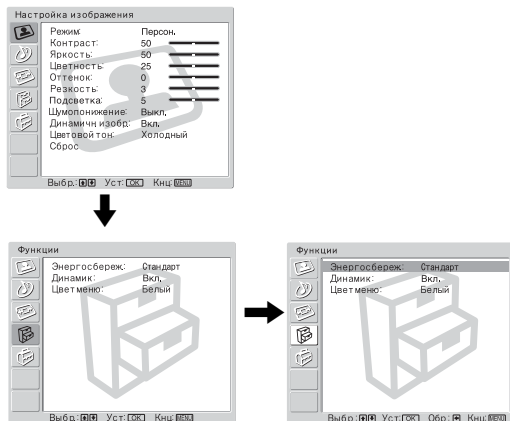

Энергосбереж.

Используя параметр “Энергосбереж.”, можно снизить потребление питания данным телевизором.

Для этого следует выполнить следующие действия:

- 1 После выбора этого параметра нажмите кнопку **↗**.
- 2 Нажмите кнопку **↘** или **↕**, чтобы выбрать значение **Пониженное**.



Если выключить, а затем снова включить телевизор, когда для параметра **Энергосбереж.** установлено значение **Пониженное**, настройки не изменятся.

Динамик

Используя параметр “Динамик”, можно управлять звуком громкоговорителей телевизора, когда подключена внешняя аудиоаппаратура.

Для этого следует выполнить следующие действия:

- 1 После выбора этого параметра нажмите кнопку **↗**.
- 2 Нажмите кнопку **↘** или **↕**, чтобы выбрать нужный выход.

Вкл.

Звук с телевизора выводится через громкоговорители телевизора.

Выкл.

Звук с телевизора не выводится через громкоговорители телевизора.

Цвет меню

Используя параметр “Цвет меню”, можно изменять цвет фона меню.

Для этого следует выполнить следующие действия:

- 1 После выбора этого параметра нажмите кнопку **↗**.
- 2 Нажмите кнопку **↘** или **↕**, чтобы выбрать значение **Белый** или **Черный**.

Используя меню “Установка”, можно изменять различные параметры телевизора.

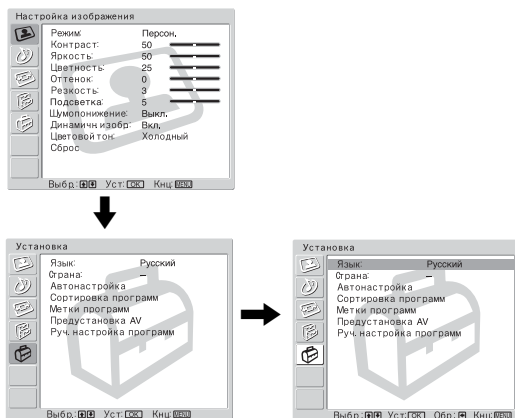

Язык

Используя параметр “Язык”, можно выбрать язык, на котором будут отображаться меню.

Для этого следует выполнить следующие действия:

- 1 После выбора этого параметра нажмите кнопку ➡.
- 2 Выполните шаг 3 раздела “Включение телевизора и автоматическая настройка телевизора” на стр. 31.

Страна

Используя параметр “Страна”, можно выбрать страну/регион, где используется телевизор.

Для этого следует выполнить следующие действия:

- 1 После выбора этого параметра нажмите кнопку ➡.
- 2 Выполните шаг 4 раздела “Включение телевизора и автоматическая настройка телевизора” на стр. 31.

Автонастройка

Используя параметр “Автонастройка”, можно выполнить автоматический поиск и сохранение всех доступных каналов (телевизионных станций).

Для этого следует выполнить следующие действия:

- 1 После выбора этого параметра нажмите кнопку ➡.
- 2 Выполните шаги 5 и 6 раздела “Включение телевизора и автоматическая настройка телевизора” на стр. 31.

Сортировка программ

Используя параметр “Сортировка программ”, можно изменять порядок отображения каналов (телевизионных станций) на экране.

Для этого следует выполнить следующие действия:

- 1 После выбора этого параметра нажмите кнопку ➡.
- 2 Выполните шаг 7 В) раздела “Включение телевизора и автоматическая настройка телевизора” на стр. 31.

Метки программ Используя параметр “Метки программ”, можно называть каналы, используя до пяти символов (букв или цифр).

Для этого следует выполнить следующие действия:

- 1 После выбора этого параметра нажмите кнопку **►**.
 - 2 Нажмите кнопку **▼** или **▲**, чтобы выбрать номер программы канала, который необходимо назвать, затем нажмите кнопку **OK**.
 - 3 Нажмите кнопку **▼/▲/◀** или **▶**, чтобы выбрать символ, затем нажмите кнопку **OK**.
 - 4 По окончании нажмите **▼/▲/◀** или **▶**, чтобы выбрать слово “Кнц” на экране, и нажмите кнопку **OK**, чтобы выйти из меню ввода символов.
- Если был введен неверный символ, выберите нужный с помощью **◀** или **▶** на экране. Затем нажмите **▼/▲/◀** или **▶**, чтобы выбрать нужный символ, и нажмите **OK**.
 - Чтобы оставить пробел, выберите **□** на экране и нажмите кнопку **OK**.

Предустановка AV Используя параметр “Предустановка AV”, можно назначить название для любой внешней аппаратуры, подключенной к данному телевизору.

Для этого следует выполнить следующие действия:

















- 1 После выбора этого параметра нажмите кнопку **►**.
 - 2 Нажмите кнопку **▼** или **▲**, чтобы выбрать источник, которому нужно присвоить название, затем нажмите кнопку **►**.
 - 3 В столбце для метки автоматически появится метка.
 - a) Если требуется использовать предварительно заданные метки, нажмите **▼** или **▲**, чтобы выбрать необходимую метку: **AV1/AV2, ВИДЕО, DVD, КАБЕЛЬ, ИГРА, КАМЕРА** или **СПУТН**.
 - b) Если требуется задать другую метку, выберите значение **Изм.** и нажмите кнопку **OK**. Затем, выделив первый элемент, нажмите **▼/▲/◀** или **▶**, чтобы выбрать символ, затем нажмите кнопку **OK**. По окончании нажмите **▼/▲/◀** или **▶**, чтобы выбрать слово “Кнц” на экране, и нажмите кнопку **OK**, чтобы выйти из меню ввода символов.
- Если был введен неверный символ, выберите нужный с помощью **◀** или **▶** на экране. Затем нажмите **▼/▲/◀** или **▶**, чтобы выбрать нужный символ, и нажмите **OK**.
 - Чтобы оставить пробел, выберите **□** на экране и нажмите кнопку **OK**.

Руч. настройка программ

Используя параметр “Руч. настройка программ” (A-E), можно выполнять следующие действия:

A) Сохранить каналы по одному в нужной последовательности.

















Для этого следует выполнить следующие действия:

- 1 После выбора этого параметра нажмите кнопку .
- 2 Выделите элемент **Программа** и нажмите кнопку .
- 3 Нажмите кнопку  или , чтобы выбрать программируемый номер для сохранения канала. Затем нажмите кнопку . Если вы не хотите сохранять другие параметры для канала, нажмите кнопку **OK** вместо  и перейдите к шагу 8.
- 4 После выбора параметра **Система** нажмите кнопку .
 В зависимости от страны/региона, которые выбраны в параметре “Страна”, этот параметр может быть недоступен (см. стр. 43).
- 5 Нажмите кнопку  или , чтобы выбрать систему телевидения (**V/G** - для стран/регионов Западной Европы, **D/K** - для стран Восточной Европы, **I** - для Великобритании или **L** - для Франции), затем нажмите кнопку . Если вы не хотите сохранять другие параметры для канала, нажмите кнопку **OK** вместо  и перейдите к шагу 8.
- 6 После выбора параметра **Канал** нажмите кнопку .
- 7 Нажмите кнопку  или , чтобы выбрать тип канала, на который выполняется настройка (**S** - для кабельных каналов или **C** - для широкоэмитательных каналов), затем нажмите . Затем нажмите номерные кнопки, чтобы непосредственно перейти к номеру канала телевидения. Если вы не знаете номер канала, нажмите кнопку  или , чтобы выполнить его поиск.
После настройки на нужный канал, нажмите кнопку **OK**.
- 8 Выделите элемент **Подтвер.** и нажмите кнопку **OK**. Затем нажмите , чтобы выбрать **OK**, и, наконец, нажмите кнопку **OK**, чтобы сохранить настройки каналов.

Повторите все вышеперечисленные шаги, чтобы настроить и сохранить другие каналы.

B) Создать метку канала, используя до пяти символов (букв или цифр).

Для этого следует выполнить следующие действия:

- 1 Нажмите **PROG +/-**, чтобы выбрать номер программы с каналом, которому требуется присвоить название.
 Нельзя выбрать номер программы, для которой установлен параметр “Пропуск” (см. шаг D на стр. 46).
- 2 Когда программа, которой требуется присвоить название, появится на экране, выберите параметр **Метка** и нажмите кнопку .
- 3 Нажмите кнопку  /  /  или , чтобы выбрать первый символ, а затем нажмите кнопку **OK**.
- 4 По окончании нажмите  /  /  или , чтобы выбрать слово “Кнц” на экране, и нажмите кнопку **OK**, чтобы выйти из меню ввода символов.
 - Если был введен неверный символ, выберите нужный с помощью  или  на экране. Затем нажмите  /  /  или , чтобы выбрать нужный символ, и нажмите **OK**.
 - Чтобы оставить пробел, выберите  на экране и нажмите кнопку **OK**.

(продолжение на следующей странице)

С) Обычно с помощью параметра автоматической подстройки частоты (АПЧ) можно получить наилучшее изображение, однако, если на изображении имеются помехи, можно выполнить точную настройку телевизора вручную, чтобы улучшить качество изображения.

Для этого следует выполнить следующие действия:

1 Нажмите кнопку **PROG +/-**, чтобы выбрать номер программы канала, для которого необходимо выполнить точную настройку вручную.

 Нельзя выбрать номер программы, для которой установлен параметр “Пропуск” (см. шаг D на стр. 46).

2 Когда на экране появится программа, для которой требуется выполнить точную настройку, выберите параметр **АПЧ** и нажмите кнопку **↔**.

3 Нажмите **▼** или **▲**, чтобы выполнить точную настройку (в диапазоне от -15 до +15), и нажмите кнопку **OK**.

4 Выделите элемент **Подтвер.** и нажмите кнопку **OK**. Затем нажмите **▼**, чтобы выбрать **OK**, и, наконец, нажмите кнопку **OK**, чтобы сохранить настройки.

*Чтобы восстановить точную автоматическую настройку, выберите **Вкл.** в шаге 3 вышеописанной процедуры.*

D) Пропустить все ненужные номера программ, которые выбраны с помощью кнопок **PROG +/-**.

Для этого следует выполнить следующие действия:



1 Выделите элемент **Программа** и нажмите кнопку **↔**. Затем нажмите кнопку **▼** или **▲**, чтобы выбрать номер программы, который требуется пропустить.

2 Когда программа, которую требуется пропустить, появится на экране, выберите параметр **Пропуск** и нажмите кнопку **↔**.

3 Нажмите кнопку **▼** или **▲**, чтобы выбрать **Да**, и нажмите кнопку **OK**.

4 Выделите элемент **Подтвер.** и нажмите кнопку **OK**. Затем нажмите **▼**, чтобы выбрать **OK**, и, наконец, нажмите кнопку **OK**, чтобы сохранить настройки.

*Чтобы впоследствии отключить эту функцию, выберите **Нет** вместо **Да** при выполнении шага 3 вышеописанной процедуры.*

-
- Е)** Просматривать и записывать кодированные каналы при использовании декодера, подсоединенного к разъему  1/  напрямую или через видеомэгнитофон.







В зависимости от страны/региона, которые выбраны в параметре “Страна”, этот параметр может быть недоступен (см. стр. 43).

Для этого следует выполнить следующие действия:

- 1** Нажмите кнопку **PROG +/-**, чтобы выбрать номер программы кодированного канала, который требуется просмотреть.



Нельзя выбрать номер программы, для которой установлен параметр “Пропуск” (см. шаг D на стр. 46).

- 2** Когда на экране появится программа, которую требуется просмотреть, выберите параметр **Декодер** и нажмите кнопку .
- 3** Нажмите кнопку  или , чтобы выбрать **Вкл.**, и нажмите кнопку **ОК**.
- 4** Выделите элемент **Подтвер.** и нажмите кнопку **ОК**. Затем нажмите , чтобы выбрать **ОК**, и, наконец, нажмите кнопку **ОК**, чтобы сохранить настройки.

*Чтобы впоследствии отключить эту функцию, выберите **Выкл.** вместо **Вкл.** при выполнении шага 3 вышеописанной процедуры.*



RU

Другие функции

Функция Таймер выкл.



 Функция Таймер выкл. позволяет установить период времени, по истечении которого телевизор автоматически переключится в режим ожидания. В качестве промежутка времени можно выбрать циклически изменяющиеся значения 30 минут, 60 минут, 90 минут и 120 минут.

Для установки функции Таймер выкл.

Нажмите несколько раз кнопку  на пульте дистанционного управления, пока на экране не появится требуемый промежуток времени (“30мин”, “60мин”, “90мин” или “120мин”). Когда функция Таймер выкл. включена, индикатор  (ожидание/отключение) на телевизоре горит красным.

Для отмены функции Таймер выкл.

Нажмите кнопку  несколько раз, пока на экране не появится индикация “Выкл.”.

-  Если выключить, а затем снова включить телевизор, для функции Таймер выкл. будет восстановлено значение “Выкл.”.
- На экране появится сообщение “Таймер США заканчивается. ТВ будет выключен.” за одну минуту до того, как телевизор переключится в режим ожидания.
- Если на пульте дистанционного управления нажать кнопку  / , то, прежде чем телевизор переключится в режим ожидания, на экране будет отображаться оставшееся время в минутах.

Телетекст

i Телетекст - это информационная служба, транслируемая большинством телестанций. На индексной странице службы телетекста (обычно имеющей номер 100) приводится информация о том, как пользоваться службой. Для работы с телетекстом используйте кнопки на пульте дистанционного управления, как показано ниже.

A Убедитесь, что используется канал (телетрансляция) с сильным сигналом, иначе могут возникать ошибки телетекста.

Включение телетекста

После выбора телеканала, передающего необходимый для просмотра телетекст, нажмите кнопку .

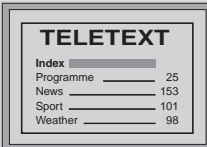

TELETEXT	
Index	_____
Programme	_____ 25
News	_____ 153
Sport	_____ 101
Weather	_____ 98

RU



i При каждом нажатии кнопки  изображение на экране циклически изменяется следующим образом: режим телетекста → режим отображения телетекста поверх телеизображения → режим телевизора → режим телетекста → (повтор).

Выбор страницы телетекста

Введите трехзначный номер страницы, используя номерные кнопки.

- Если при вводе будет допущена ошибка, введите правильный номер страницы еще раз.
- Если счетчик на экране будет продолжать отсчет, значит, данная страница недоступна. В этом случае введите другой номер страницы.



Доступ к следующей или предыдущей странице

Нажмите кнопку **PROG +** () или **PROG -** () .



Отображение телетекста поверх телеизображения

Во время просмотра телетекста нажмите кнопку  . Нажмите ее еще раз, чтобы выйти из режима телетекста.



Фиксация страницы телетекста

Для некоторых страниц телетекста имеются дополнительные страницы, переход к которым осуществляется автоматически. Чтобы отменить автоматический переход, нажмите кнопку  /  . Нажмите ее еще раз, чтобы отменить фиксацию.

Отображение скрытой информации (например, ответа на вопрос викторины)

Нажмите кнопку  /  . Нажмите ее еще раз, чтобы скрыть информацию.

Выбор подстраницы

Страница телетекста может состоять из нескольких страниц. В этом случае цвет номера страницы, расположенного в левом верхнем углу экрана, изменится с белого на зеленый, и рядом с ним появятся одна или несколько стрелок. Нажимая кнопку  или  на пульте дистанционного управления, найдите нужную страницу.

Отключение телетекста

Нажмите кнопку .

Служба Fastext

i Служба Fastext позволяет заходить на страницы с помощью одного нажатия кнопки. Когда включен режим телетекста и транслируется служба Fastext, в нижней части страницы телетекста отображается меню с цветной кодировкой. Нажмите кнопку (красную, зеленую, желтую или синюю), чтобы перейти к соответствующей странице.

Служба NexTVView*

* При ее наличии.

 Служба NexTVView - это выводимая на экран электронная программа телепередач, предоставляющая информацию о программах различных телевещательных станций. Поиск информации можно осуществлять по тематике (спорт, искусство и т.д.) или по дате.

 Во время просмотра службы NexTVView на экране могут появляться непонятные символы, если язык, используемый службой NexTVView, не совпадает с языком, установленным на телевизоре. Чтобы устранить эту проблему, выберите параметр “Язык” в меню “Установка” и установите тот же язык, который используется службой NexTVView. Также выберите параметр “Страна” в меню “Установка” и установите страну/регион, где предоставляются услуги службы NexTVView (см. стр. 43).

Отображение службы NexTVView

1 Выберите телевизионный канал, на котором транслируется служба NexTVView. В этом случае на экране отобразится индикация “NexTVView”, как только данные службы станут доступными.

2 Для просмотра службы NexTVView существует два различных типа интерфейса NexTVView, в зависимости от % имеющихся в них данных:

а) Интерфейс “Programme List”:





Во время просмотра телепередач, когда на экране отобразилась индикация оранжевого цвета “NexTVView”, нажмите кнопку  на пульте дистанционного управления для просмотра интерфейса “Programme List” (см. рис. 1 на стр. 51).

б) Интерфейс “Overview”:

Во время просмотра телепередач, когда свыше 50% данных службы NexTVView станут доступными (в некоторых зонах приема не все 100% данных могут быть доступными), на экране отобразится индикация черного или белого цвета “NexTVView”. (Цвет индикации “NexTVView” может быть различным и зависит от того, какое значение выбрано для параметра Цвет меню (см. стр. 42)). Нажмите кнопку  на пульте дистанционного управления для просмотра интерфейса “Overview” (см. рис. 2 на стр. 51).

 При входе в режим приема службы NexTVView в левом нижнем углу экрана будет отображаться % доступных данных службы NexTVView. Когда выполнен вход в эту службу, дальнейшего увеличения % доступных данных не будет.

3 Перемещение по интерфейсу службы NexTVView:

- для перемещения вправо или влево нажимайте кнопки  или .
- для перемещения вверх или вниз нажимайте кнопки  или .
- для подтверждения выбора нажмите кнопку **OK**.

4 Чтобы отключить службу NexTVView, нажмите кнопку  на пульте дистанционного управления.

Интерфейс “Programme List” (рис. 1)

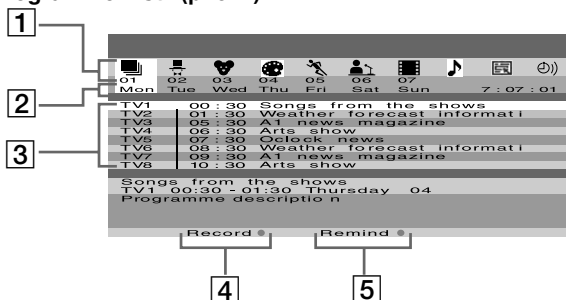

Интерфейс “Overview” (рис. 2)

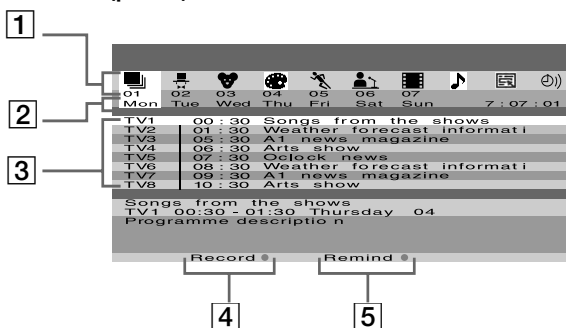

RU

1 Пиктограммы, обозначающие различные тематики
См. раздел “Обозначения пиктограмм” на стр. 52.

2 Дата

3 Список программ

4 Record



Данная функция работает, только если подключен видеомэгнитофон, поддерживающий функции SmartLink и Timer Programming (Программирование таймера).

Если необходимо записать выбранную программу, нажмите красную кнопку на пульте дистанционного управления.

5 Remind

Если необходимо получить напоминание о начале трансляции выбранной программы, нажмите зеленую кнопку на пульте дистанционного управления. Когда наступит время начала трансляции выбранной программы, сообщение с напоминанием об этом отобразится на экране телевизора.



- Функции “Record” и “Remind” отобразятся на экране при выборе программы, однако они не будут отображаться при просмотре службы NextView на телеканале, который не является поставщиком услуг NextView.
- Функции “Record” и “Remind” будут недоступны, если трансляция выбранной программы уже началась.

(продолжение на следующей странице)

Обозначения пиктограмм



список полной выборки
отображается информация обо всех программах с сортировкой по времени трансляции и телевизионным каналам.



выбор каналов
если поставщик услуг NexTVView посылает информацию о более чем восьми телеканалах, можно выбрать восемь из них, чтобы создать свой персональный список. После создания персонального списка можно восстановить список, посылаемый по умолчанию. Чтобы восстановить его, выберите “Авто ►” нажатием кнопки ► на пульте дистанционного управления.



развлекательные передачи



передачи для детей



передачи об искусстве



спортивные передачи



новости



фильмы



музыка



список напоминаний
отображается список со всеми программами (максимальное количество - пять программ), которые выбраны для выдачи напоминания о них.

Дополнительная информация

Подключение дополнительного оборудования

i Следуя приведенным ниже инструкциям, к телевизору можно подключить широкий спектр дополнительного оборудования. (Соединительные кабели в комплект не входят.)

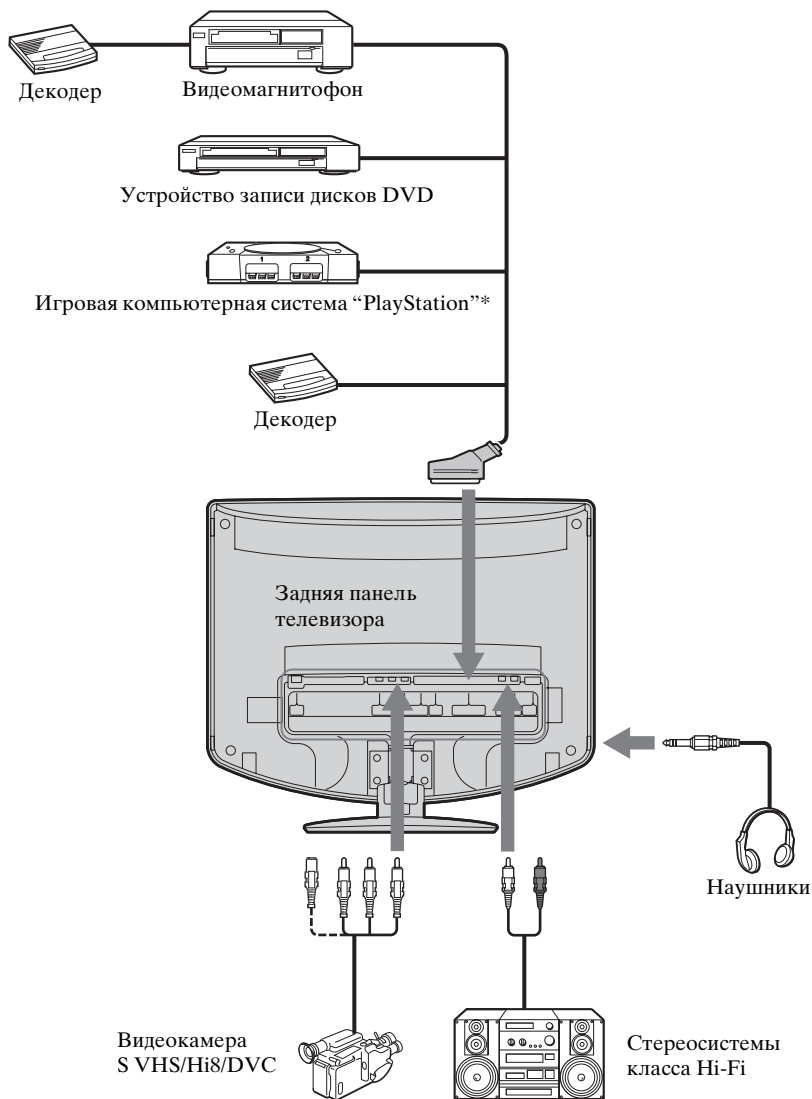

* "PlayStation" является продуктом корпорации Sony Computer Entertainment, Inc.

* "PlayStation" является товарным знаком корпорации Sony Computer Entertainment, Inc.

(продолжение на следующей странице)

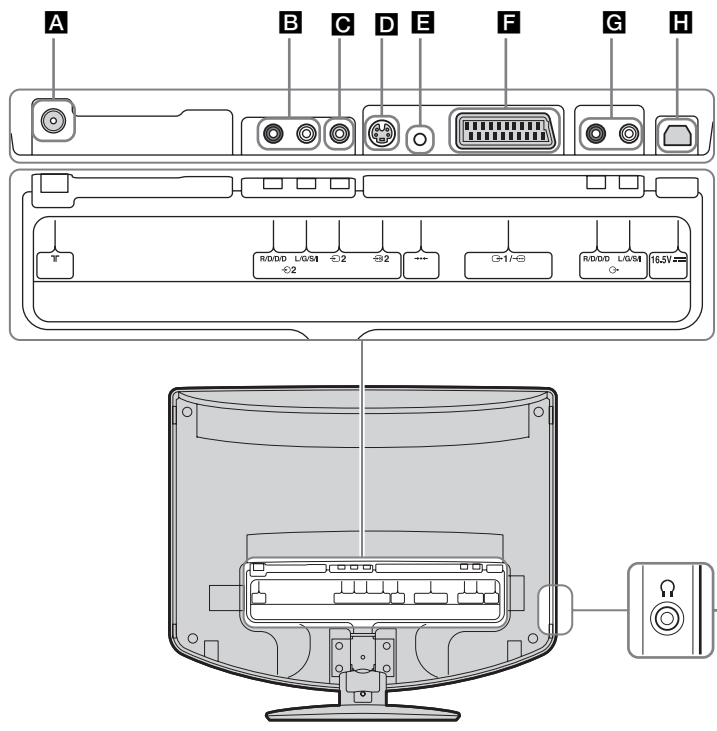

- A** Подсоедините прилагаемый коаксиальный кабель.
- B** Ⓜ2: гнезда аудиовхода для AV2
- C** Ⓜ2: гнездо видеовхода для AV2
- D** Ⓜ2: входное гнездо S video для AV2
- E** ⏪: кнопка автозапуска
- F** Ⓜ1/Ⓜ2: разъем Scart для AV1 (SmartLink)
- G** Ⓜ2: гнезда аудиовыхода
- H** Подсоедините прилагаемый кабель питания.
- I** Ⓜ2: гнездо для наушников

- i** • Чтобы избежать появления шумов и помех в изображении, не подключайте внешнее оборудование к разъемам **C** и **D** одновременно.
- Даже если к телевизору подключены наушники, звук будет также слышен через громкоговорители.
- Обратите внимание на то, что некоторые кабели с разъемами Scart могут не соответствовать разъему на телевизоре.



Подключение видеомагнитофона

Чтобы выполнить подключение видеомагнитофона, см. раздел “Подсоединение антенны и видеомагнитофона” на стр. 28. Рекомендуется подключать видеомагнитофон, используя кабель с разъемами Scart. При отсутствии кабеля с разъемами Scart настройтесь на тестовый сигнал видеомагнитофона в телевизионной программе с номером “0”, используя функцию “Руч. настройка программ”. Подробные сведения о том, как выполнить ручную настройку программ, см. в шаге А на стр. 45.



Информацию о том, как обнаружить выходной канал видеомагнитофона, см. в руководстве по эксплуатации видеомагнитофона.



Подключение видеомагнитофона или устройства записи дисков DVD, поддерживающих соединение SmartLink

 SmartLink - это прямое соединение между телевизором и видеомагнитофоном или устройством записи дисков DVD. Для получения дополнительной информации о соединении SmartLink см. руководство по эксплуатации видеомагнитофона или устройства записи дисков DVD.

При использовании видеомагнитофона или устройства записи дисков DVD, поддерживающих соединение SmartLink, подключите видеомагнитофон или устройство записи дисков DVD с помощью кабеля с разъемами Scart к разъему Scart  1/  ().

Подключение декодера



Если декодер подключен к разъему Scart  1/  () или видеомагнитофону, подключенному к этому разъему Scart

Выберите элемент “Руч. настройка программ” в меню “Установка” и, войдя в параметр “Декодер”*, выберите “Вкл.” (используя кнопки  или ). Повторите ввод этого параметра для каждого кодированного сигнала.

 В зависимости от страны/региона, которые выбраны в параметре “Страна”, этот параметр может быть недоступен (см. стр. 43).

Подключение внешнего аудиооборудования



Чтобы прослушивать звук с телевизора на оборудовании класса Hi-Fi





Если требуется усилить мощность звука, выходящего с телевизора, подключите оборудование класса Hi-Fi к гнездам вывода звука  (). Затем с помощью системы меню в меню “Функции” установите для параметра “Динамик” значение “Выкл.” (см. стр. 42).

Использование дополнительного оборудования

1 Подключите оборудование к соответствующим гнездам телевизора, как указано на стр. 53 - 55.





2 Включите подключенное оборудование.

3 Для просмотра изображения с подсоединенного оборудования, несколько раз нажмите кнопку  /  на пульте дистанционного управления, пока на экране не появится нужный значок входа.

Значок	Входные сигналы
 1	• Входной аудио-/видеосигнал через разъем Scart F .
 1	• Входной сигнал RGB через разъем Scart F . Этот значок появляется только при подсоединении источника RGB.
 2	• Входной видеосигнал через линейное гнездо C и входной аудиосигнал через B .
 2	• Входной сигнал S Video через входное гнездо D и входной аудиосигнал через B .

4 Нажмите кнопку  на пульте дистанционного управления для возврата к обычному изображению на телеэкране.

Для монофонического оборудования

Подсоедините аудиостекер к гнезду L/G/S/1 и нажмите кнопку  /  несколько раз, пока на экране не отобразится значок входа  2 или  2.

В меню “Настройка звука” установите для параметра “Двойной звук” значение “А” (см. стр. 38).

Настройка пульта дистанционного управления для управления видеомагнитофоном/проигрывателем DVD

Данный пульт дистанционного управления по умолчанию настроен для управления основными функциями этого телевизора фирмы Sony, большинством проигрывателей DVD фирмы Sony и видеомагнитофонов фирмы Sony при первоначальной установке батареек в пульт. Для управления видеомагнитофонами и проигрывателями DVD других известных марок, а также отдельными моделями видеомагнитофонов фирмы Sony выполните следующие действия:

i Перед тем, как начать их выполнение, найдите 3-значный цифровой код, соответствующий имеющейся марке проигрывателя DVD или видеомагнитофона, в списке на стр. 58. Для марок, для которых указано больше одного кода, введите первый из приведенных кодов.

1 Нажимайте кнопку переключателя устройств на пульте дистанционного управления до тех пор, пока не загорится нужный зеленый индикатор видеомагнитофона или проигрывателя DVD.

A Если переключатель устройств находится в положении TV, номера кодов не будут сохранены.

2 Прежде чем зеленый индикатор погаснет, нажмите желтую кнопку и удерживайте ее нажатой в течение примерно шести секунд, пока не начнет мигать зеленый индикатор.

3 Пока мигает зеленый индикатор, введите трехзначный код марки (см. стр. 58), используя номерные кнопки на пульте дистанционного управления.

i Если выбранный код введен верно, все три зеленые индикатора на некоторое время загорятся.

4 Включите видеомагнитофон или проигрыватель DVD и проверьте работу их основных функций.

- A** Если не работает устройство или его отдельные функции, проверьте правильность ввода кода или попробуйте ввести другой код, указанный для данной марки (см. стр. 58).
- Коды марок могут быть сброшены в случае, если разряженные батарейки не заменить в течение нескольких минут. Чтобы заново установить номера кодов проигрывателя DVD или видеомагнитофона, снова выполните указанные выше действия. На внутренней стороне крышки отделения для батареек имеется небольшая этикетка, на которой можно записать коды вашей марки.
- Список действителен не для всех марок и не для всех моделей каждой из марок.

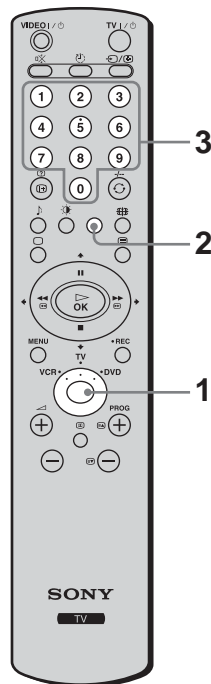

(продолжение на следующей странице)

Список марок видеомэгнофонов		Список марок проигрывателей DVD	
Марка	Код	Марка	Код
SONY (VHS)	301, 302, 303, 308, 309	SONY	001
SONY (BETA)	303, 307, 310	AIWA*	021
SONY (DV)	304, 305, 306	DENON	018, 027, 020, 002
AIWA*	325, 331, 351	GRUNDIG	009, 028, 023, 024, 016, 003
AKAI	326, 329, 330	HITACHI	025, 026, 015, 004
DAEWOO	342, 343	JVC	006, 017
GRUNDIG	358, 355, 360, 361, 320, 351	KENWOOD	008
HITACHI	327, 333, 334	LG	015, 014
JVC	314, 315, 322, 344, 352, 353, 354, 348, 349	LOEWE	009, 028, 023, 024, 016, 003
LG	332, 338	MATSUI	013, 016
LOEWE	358, 355, 360, 361, 320, 351	ONKYO	022
MATSUI	356, 357	PANASONIC	018, 027, 020, 002
ORION	328	PHILIPS	009, 028, 023, 024, 016, 003, 362
PANASONIC	321, 323	PIONEER	004
PHILIPS	311, 312, 313, 316, 317, 318, 358, 359	SAMSUNG	011, 014
SAMSUNG	339, 340, 341, 345	SANYO	007
SANYO	335, 336	SHARP	019, 027
SHARP	324	THOMSON	012
THOMSON	319, 350	TOSHIBA	003
TOSHIBA	337	YAMAHA	018, 027, 020, 002

* Если видеомэгнофон или проигрыватель DVD фирмы AIWA не работает, даже если введен код для AIWA, то введите вместо него код для SONY.

Технические характеристики

Дисплей:

(KLV-17HR2)

- Требования к источнику питания:
100-240 В переменного тока;
50/60 Гц
- Размер экрана:
17 дюймов
прибл. 43,4 см по диагонали
- Разрешение экрана:
1280 точек (по горизонтали) ×
768 строк (по вертикали)
- Потребляемая мощность:
55 Вт
- Потребляемая мощность в режиме ожидания:
1 Вт
- Габариты (ш × в × г):
прибл. 46,0 × 39,7 × 14,9 см
(с подставкой)
прибл. 46,0 × 36,3 × 8,9 см
(без подставки)
- Вес:
прибл. 5,7 кг (с подставкой)
прибл. 5,1 кг (без подставки)

(KLV-15SR2)

- Требования к источнику питания:
100-240 В переменного тока;
50/60 Гц
- Размер экрана:
15 дюймов
прибл. 38,0 см по диагонали
- Разрешение экрана:
1024 точек (по горизонтали) ×
768 строк (по вертикали)
- Потребляемая мощность:
50 Вт
- Потребляемая мощность в режиме ожидания:
1 Вт
- Габариты (ш × в × г):
прибл. 39,1 × 40,2 × 14,9 см
(с подставкой)
прибл. 39,1 × 37,0 × 8,9 см
(без подставки)
- Вес:
прибл. 5,0 кг (с подставкой)
прибл. 4,4 кг (без подставки)

Система панели отображения:

ЖК-панель

Система телевидения:

в зависимости от выбранной страны/региона:
В/Г/Н, D/К, L, I

Система цветности:

PAL, SECAM
NTSC 3,58, 4,43 (только в режиме Video In)

Антенна:

внешний разъем для VHF/UHF (75 Ом)



Диапазон каналов:

VHF: E2–E12
UHF: E21–E69
CATV: S1–S20
HYPER: S21–S41
D/К: R1–R12, R21–R69
L: F2–F10, B–Q, F21–F69
I: UHF B21–B69

RU

(продолжение на следующей странице)

Разъемы:

 1/  (SMARTLINK)
21-штырьковый разъем Scart
(стандарта CENELEC), включающий
аудио-/видеовход, вход RGB,
телевизионный выход и интерфейс
SmartLink.

 2
Вход S video (4-штырьковый мини-
разъем DIN)

 2
видеовход (линейный разъем)

 2
аудиовход (линейные разъемы)

 аудио выход (левый/правый)
(линейные разъемы)

 гнездо для наушников

Выходная мощность звука:

Широкополосные громкоговорители:
3 Вт × 2

Прилагаемые принадлежности:

- Пульт дистанционного управления (RM-Y1101) (1)
- Батарейки размера AA (тип R6) (2)
- Коаксиальный кабель (1)
- Кабель питания (тип C-6) (1)
- Кабель питания (тип BF) (1)
- Адаптер переменного тока (AC-FD004E) (1)

 Кабель питания типа BF может не
поставляться в отдельные страны/
регионы.

Дополнительные принадлежности:

Настенный монтажный кронштейн SU-W100

RU

Другие функции:

- Телетекст, службы Fasttext и TOPtext
- Таймер отключения
- SmartLink (прямое соединение между телевизором и совместимым видеомагнитофоном или устройством записи дисков DVD. Для получения дополнительной информации о соединении SmartLink см. руководство по эксплуатации видеомагнитофона или устройства записи дисков DVD.)
- Автоматическое распознавание системы телевидения
- Автомат. формат (только для модели KLV-17HR2)
- NexTVView (при ее наличии)



Made in Spain

Printed in Spain
Sony Spain S. A.
Pol. Ind. Can Mitjans s/n
08232 Viladecavalls (Barcelona) Spain

Сделано в Испании

Отпечатано в Испании
Сони Спэин С.А. завод в Барселоне
Пол.Кан Митьянс с/н 08232
Виладекавальс, Барселона, Испания

Устранение неисправностей

Функция самодиагностики

Данный телевизор оборудован функцией самодиагностики. Если в телевизоре имеется неисправность, индикатор  (ожидание/отключение) начнет часто мигать красным. Если указать длительность периода миганий и интервал между миганиями, эта информация поможет специалистам дилерской компании или сервисного центра Sony определить неисправность телевизора.

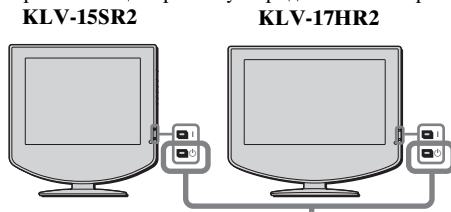





Индикатор  (ожидание/отключение) (мигает красным)

- 1 Измерьте время, в течение которого индикатор  (ожидание/отключение) мигает, и время, когда он не мигает.
Например, индикатор мигает в течение двух секунд, прекращает мигать на одну секунду, а затем вновь мигает в течение двух секунд.
- 2 Выключите телевизор с помощью переключателя **I** (питание) на телевизоре, отсоедините кабель питания и сообщите специалистам дилерской компании или сервисного центра Sony характер миганий индикатора (длительность и интервал между ними).



Симптомы неполадок и способы их устранения

-  • Вот некоторые простые решения по исправлению неполадок, которые могут повлиять на качество изображения и звука.
- Если проблемы устранить не удалось, дальнейшее техническое обслуживание и ремонт телевизора должны производиться квалифицированным персоналом в сервисном центре. Никогда не открывайте корпус телевизора самостоятельно.

Проблема	Возможные способы устранения
Нет изображения	
Нет ни изображения (темный экран), ни звука	<ul style="list-style-type: none">• Проверьте подсоединение антенны.• Включите телевизор в электросеть и нажмите переключатель I (питание) на телевизоре.• Если индикатор  (ожидание/отключение) загорится красным, нажмите кнопку TV  на пульте дистанционного управления.
Телевизор автоматически отключается (телевизор переходит в режим ожидания).	<ul style="list-style-type: none">• Проверьте, не активизирована ли функция Таймер выкл. (стр. 48).• Если в течение 10 минут отсутствует сигнал или в режиме телевизора не выполняются никакие операции, телевизор автоматически переключается в режим ожидания.
Нет изображения или информации в меню от оборудования, подключенного к разъему Scart	<ul style="list-style-type: none">• Проверьте, включено ли дополнительное оборудование, и нажимайте кнопку   на пульте дистанционного управления до тех пор, пока на экране не отобразится нужный значок входа.• Проверьте соединение между дополнительным оборудованием и телевизором.

(продолжение на следующей странице)

Проблема	Возможные способы устранения
Изображение низкого качества/ Нестабильное изображение	
Двоение или посторонние силуэты на изображении	<ul style="list-style-type: none"> • Проверьте подсоединения антенны/кабелей. • Проверьте расположение антенны и ее направленность.
На экране виден только “снег” и помехи.	<ul style="list-style-type: none"> • Проверьте, не сломана и не погнута ли антенна. • Проверьте, не закончился ли срок эксплуатации антенны (от трех до пяти лет в обычных условиях, от одного года до двух лет на морском побережье).
Пунктирные линии или полосы	<ul style="list-style-type: none"> • Установите телевизор на значительном расстоянии от источников электрических помех, таких как автомашины, мотоциклы или фены.
Отсутствует цветность на каналах, вещающих в цветном изображении	<ul style="list-style-type: none"> • С помощью системы меню в меню “Настройка изображения” выберите параметр “Сброс” для возврата к заводским установкам (стр. 36). • Если для функции “Энергосбереж.” установлено значение “Пониженное”, цвета в изображении могут стать менее яркими (стр. 42).
Отдельные маленькие темные и/или яркие точки на экране	<ul style="list-style-type: none"> • Изображение на экране состоит из точек. Маленькие темные и/или яркие точки (пиксели) на экране не являются признаком неисправности.
Изображение слишком яркое.	<ul style="list-style-type: none"> • С помощью системы меню в меню “Настройка изображения” выберите параметр “Режим”. Затем выберите нужный режим изображения (стр. 35).
Помехи на изображении (полосы)	<ul style="list-style-type: none"> • Убедитесь, что антенна подсоединена с помощью прилагаемого коаксиального кабеля. • Антенный кабель не должен находиться рядом с другими соединительными кабелями. • Не используйте двухпроводные кабели сопротивлением 300 Ом, поскольку они вызывают помехи.
Искаженное изображение и помехи звука	<ul style="list-style-type: none"> • Проверьте, не установлено ли какое-либо подсоединенное дополнительное оборудование перед телевизором или рядом с ним. Дополнительное оборудование следует устанавливать на некотором расстоянии от телевизора.
Помехи в виде полос на изображении во время воспроизведения/записи через видеомagneфон	<ul style="list-style-type: none"> • На видеоголовку влияют помехи. Установите видеомagneфон на некотором расстоянии от телевизора. • Установите видеомagneфон и телевизор на расстоянии 30 см друг от друга, чтобы избежать появления помех. • Ни в коем случае не устанавливайте видеомagneфон перед телевизором или рядом с ним.
Изображение низкого качества или отсутствует (темный экран), а звук обычного качества	<ul style="list-style-type: none"> • С помощью системы меню в меню “Настройка изображения” выберите параметр “Сброс” для возврата к заводским установкам (стр. 36).
При просмотре телеканала на изображении имеются помехи	<ul style="list-style-type: none"> • С помощью системы меню выберите параметр “Руч. настройка программ” в меню “Установка” и выполните точную настройку с помощью “АПЧ” (автоматическая подстройка частоты), чтобы достичь приема изображения с лучшим качеством (стр. 46). • С помощью системы меню установите параметр “Шумопонижение” (Снижение уровня помех) в меню “Настройка изображения” для снижения уровня помех изображения (стр. 36).

Проблема	Возможные способы устранения
Искажение изображения при переключении программ или выборе телетекста	<ul style="list-style-type: none"> • Выключите все оборудование, подключенное к разъему Scart на задней панели телевизора.
Во время просмотра телетекста появляются непонятные символы.	<ul style="list-style-type: none"> • С помощью системы меню выберите параметры “Язык” и “Страна” в меню “Установка” и установите язык и страну/регион, где осуществляется просмотр телетекста (стр. 43). Для языков, использующих кириллические алфавиты, рекомендуется выбирать Russia (Россия) в случае, если ваша страна/регион отсутствует в списке.
Во время просмотра службы NextView появляются непонятные символы.	<ul style="list-style-type: none"> • С помощью системы меню войдите в параметры “Язык” и “Страна” в меню “Установка” и выберите страну/регион, где транслируется служба NextView (стр. 43).
Нет звука/Звук с помехами	<p data-bbox="145 502 481 526">Хорошее изображение, но нет звука</p> <ul style="list-style-type: none"> • Нажмите кнопку  +/- или  (отключение звука) на пульте дистанционного управления. • Проверьте, установлено ли для параметра “Динамик” значение “Вкл.” в меню “Функции” (стр. 42).
Звуковые помехи	<ul style="list-style-type: none"> • Убедитесь, что антенна подсоединена с помощью прилагаемого коаксиального кабеля. • Антенный кабель не должен находиться рядом с другими соединительными кабелями. • Не используйте двухпроводные кабели сопротивлением 300 Ом, поскольку они вызывают помехи.
Не отображается пункт меню.	<ul style="list-style-type: none"> • Некоторые пункты меню невозможно выбрать в зависимости от сигнала или других настроек. См. инструкции по каждому элементу меню.
Странный звук	<p data-bbox="145 869 481 893">Корпус телевизора скрипит.</p> <ul style="list-style-type: none"> • Изменения температуры в помещении иногда приводят к расширению или сжатию корпуса телевизора, который при этом может издавать негромкие звуки. Это не является признаком неисправности.
Телевизор издает “тикающие” звуки.	<ul style="list-style-type: none"> • При включении телевизора внутри него активируется электрическая цепь. Это не является признаком неисправности.
Телевизор издает “жужжащий” звук.	<ul style="list-style-type: none"> • При включении телевизора может появиться звук, который сопровождается скачок напряжения. Это не является признаком неисправности.
Не работает пульт дистанционного управления.	<ul style="list-style-type: none"> • Убедитесь, что пульт дистанционного управления правильно установлен для устройства, которое в данный момент используется (видеомагнитофон, телевизор или проигрыватель DVD). • Если с помощью пульта дистанционного управления невозможно управлять видеомагнитофоном или проигрывателем DVD, даже если пульт дистанционного управления правильно установлен для видеомагнитофона или проигрывателя DVD, введите необходимый код, как указано в разделе “Настройка пульта дистанционного управления для управления видеомагнитофоном/проигрывателем DVD” (стр. 57). • Замените батарейки.
Индикатор  (ожидание/отключение) на телевизоре мигает.	<ul style="list-style-type: none"> • См. раздел “Функция самодиагностики” (стр. 61) и обратитесь в ближайший сервисный центр Sony.

Szybkie rozpoczęcie
Instrukcja obsługi

PL

OSTRZEŻENIE

- Aby uniknąć ryzyka pożaru lub porażenia prądem elektrycznym, nie należy narażać urządzenia na działanie deszczu ani wilgoci.
- Wewnątrz urządzenia występuje niebezpiecznie wysokie napięcie. Nie należy otwierać obudowy urządzenia. Naprawy należy zlecać wyłącznie osobom wykwalifikowanym.

Wprowadzenie

Dziękujemy za wybranie kolorowego odbiornika telewizyjnego LCD firmy Sony.

Przed rozpoczęciem eksploatacji tego telewizora należy dokładnie zapoznać się z treścią niniejszej instrukcji oraz zachować ją do wykorzystania w przyszłości.

Symbole użyte w niniejszym podręczniku



..... Ważne informacje.



..... Przyciemnione przyciski na pilocie oznaczają przyciski, które należy nacisnąć, postępując według podanych instrukcji.



..... Informacje dotyczące określonej funkcji.

1, 2..... Kolejność instrukcji.



..... Informuje o wyniku wykonywanych instrukcji.

* W niniejszej instrukcji obsługi na ilustracjach jest przedstawiony model KLV-17HR2, chyba że określono inaczej.

Spis treści

Szybkie rozpoczęcie 4

Instrukcja obsługi 12

Informacje dotyczące bezpieczeństwa 12

Środki ostrożności 18

Przegląd

Sprawdzanie dostarczonego wyposażenia .. 20

Przyciski i wskaźniki odbiornika TV –

przegląd 21

Przyciski pilota – przegląd 22

Instalacja

Wkładanie baterii do pilota 24

Zdejmowanie tylnej pokrywy 25

Podłączanie anteny i magnetowidu 26

Pierwsze uruchomienie

Włączanie i automatyczne strojenie
telewizora 29

System menu

System menu – opis i korzystanie 31

Regulacja obrazu 32

Regulacja dźwięku 34

Ustawienia ekranu 36

Funkcje 39

Ustawienia 40

Pozostałe funkcje

Timer wyłączania 44

Teletext 45

NexTVView 46

Informacje dodatkowe

Podłączanie dodatkowego sprzętu 49

Korzystanie z dodatkowego sprzętu 52

Konfigurowanie pilota do obsługi
magnetowidu i odtwarzacza DVD 53

Dane techniczne 55

Rozwiązywanie problemów 57

PL

Szybkie rozpoczęcie

Dziękujemy za dokonanie zakupu tego produktu firmy Sony.

Postępując zgodnie ze szczegółowymi instrukcjami zawartymi w tym przewodniku, można:

- włożyć baterie do pilota;
- zdjąć tylną pokrywę;
- podłączyć do telewizora antenę, magnetowid i przewód zasilający;
- wybrać język menu;
- wybrać kraj lub region, w którym telewizor ma być używany;
- dostroić telewizor;
- zmienić kolejność zaprogramowanych kanałów.

1

Sprawdzanie dostarczonego wyposażenia

**Pilot
(RM-Y1101) (1):**

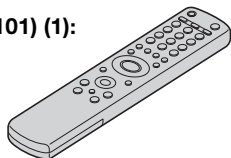

**Baterie rozmiaru AA
(typu R6) (2):**



**Kabel koncentryczny (1): Przewód zasilający
(typu C-6) (1):**



Nie należy usuwać rdzeni ferrytowych.



⚠ Ten przewód zasilający jest przeznaczony do użytku poza Wielką Brytanią.

**Przewód zasilający
(typu BF) (1):**



⚠

- Ten przewód zasilający jest przeznaczony do użytku w Wielkiej Brytanii.
- W niektórych krajach/regionach ten przewód zasilający może nie być dołączony do zestawu.

**Zasilacz sieciowy
(AC-FD004E) (1):**

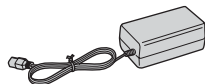

2

Wkładanie baterii do pilota



- Wkładając dołączone baterie, należy zwrócić uwagę na prawidłowe zorientowanie biegunów.
- Zawsze należy pamiętać, aby zużytych baterii pozbywać się w sposób, który nie zaszkodzi środowisku naturalnemu.
- Nie należy używać różnych typów baterii jednocześnie ani łączyć starych baterii z nowymi.

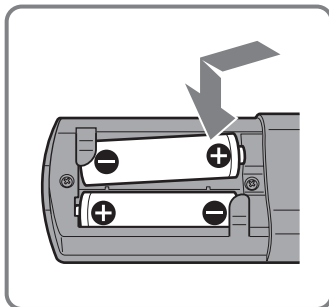
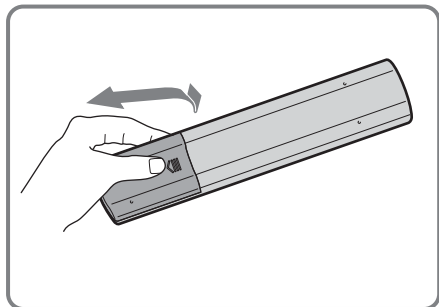

3

Zdejmowanie tylnej pokrywy



Podczas podłączania kabli należy zdjąć tylną pokrywę telewizora. Należy pamiętać, aby założyć tylną pokrywę telewizora po podłączeniu wszystkich kabli.

Zdejmowanie tylnej pokrywy

Chwyć tylną pokrywę w sposób pokazany na poniższej ilustracji i pociągnij do siebie jej dolną część. Następnie odłącz od telewizora górną część pokrywy.

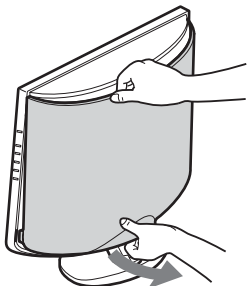

Mocowanie tylnej pokrywy

Chwyć tylną pokrywę w sposób pokazany na poniższej ilustracji, dopasowując cztery zatrzaski, które znajdują się na tylnej pokrywie, do odpowiednich otworów w obudowie telewizora, a następnie dociśnij pokrywę do telewizora.

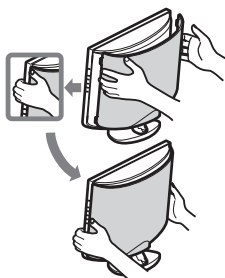

(ciąg dalszy)

4 Podłączenie do telewizora anteny, magnetowidu i przewodu zasilającego

- i** Do podłączenia należy użyć dostarczonego przewodu zasilającego (typu C-6 lub BF, zobacz strona 4).
- Do podłączenia anteny należy użyć dostarczonego kabla koncentrycznego.

⚠ Nie należy podłączać urządzenia do sieci zasilającej przed wykonaniem wszystkich połączeń.

Podłączenie anteny

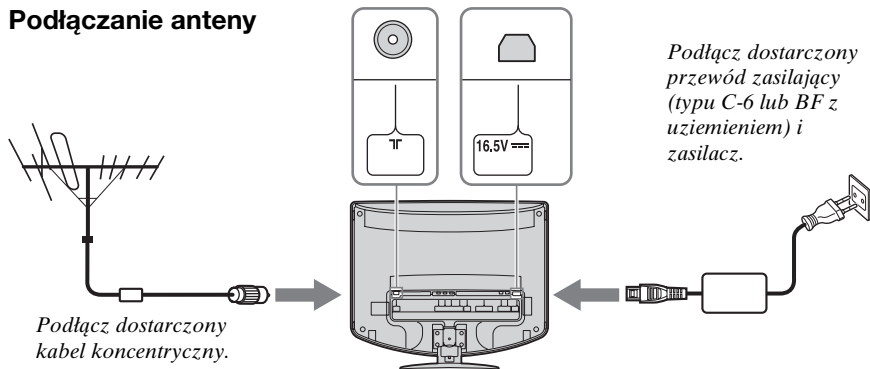

Podłączenie magnetowidu z anteną

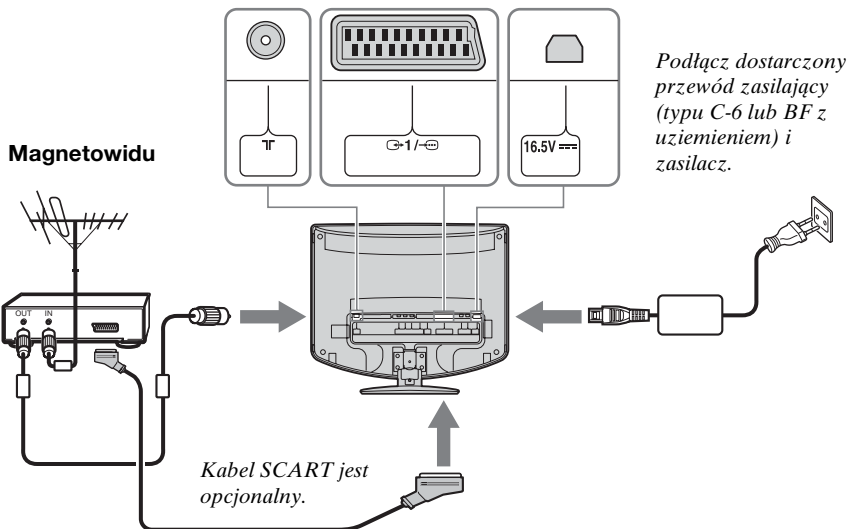

- i** Więcej szczegółów na temat podłączenia magnetowidu można znaleźć w rozdziale „Podłączenie dodatkowego sprzętu” na stronie 49.
- Należy zwrócić uwagę, że niektóre kable Scart mogą nie pasować do złącza w telewizorze.

5

Zbieranie wszystkich kabli w wiązkę

i Wszystkie kable można umieścić z tyłu telewizora.

- 1** Zbierz przewody w wiązkę i przelóż je przez środkowy otwór.

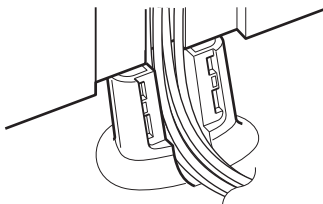

- 2** Nałóż pokrywę kabli na podstawę telewizora, dopasowując znajdujące się w pokrywie wypustki do otworów w podstawie. Następnie dociśnij pokrywę, aby ją zamocować.

i Aby zdjąć pokrywę kabli, pociągnij do siebie jej wystającą część.

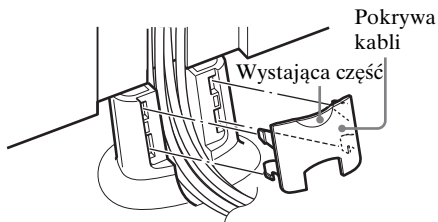

- i** • Jeśli kable są zbyt grube, ich przymocowanie przy użyciu pokrywy może nie być możliwe.
- Jeśli nie wszystkie kable mieszczą się w środku, niektóre z nich mogą zwiisać po obu stronach telewizora.

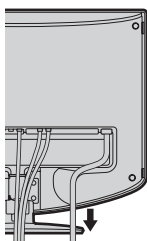

(ciąg dalszy)

6 Włączanie telewizora

- 1 Podłącz telewizor do gniazda zasilania (prąd zmienny 100-240 V, 50/60 Hz).

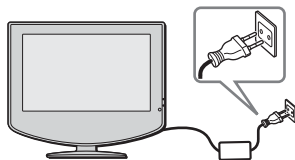

- 2 Naciśnij przełącznik I (zasilanie), aby włączyć telewizor.

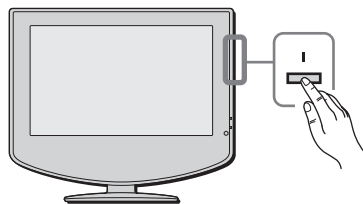

Ustawianie kąta nachylenia telewizora

Można wyregulować kąt nachylenia odbiornika, aby uniknąć odbić światła i poprawić komfort oglądania programów telewizyjnych.

-  Ustawiając kąt nachylenia, należy chwycić jedną ręką za stojak, aby nie odpadł od telewizora. Należy uważać, aby nie wkładać palców między telewizor a stojak.

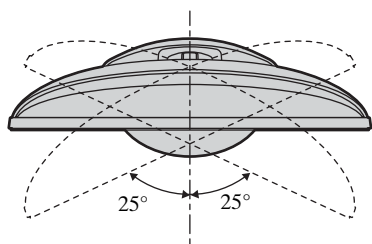

Kierunek poziomy

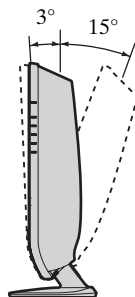

Kierunek przód-tył

7 Wybieranie języka ekranów menu i kraju/regionu

Niniejszy telewizor jest obsługiwany za pomocą menu ekranowego. Wykonując poniższe czynności, można wybrać żądany język, w jakim będzie wyświetlane menu, oraz kraj/region, w którym telewizor ma być używany.

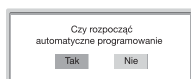
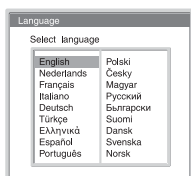
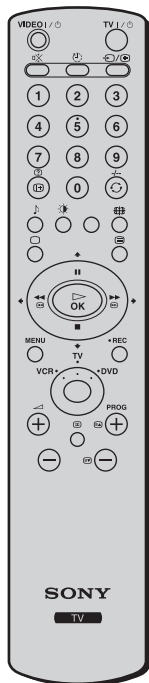

Po włączeniu telewizora po raz pierwszy na ekranie zostanie automatycznie wyświetlone menu **Language** (konfiguracja automatyczna).

1 Naciśnij na pilocie przycisk \downarrow / \uparrow / \leftarrow lub \rightarrow , aby wybrać język, a następnie naciśnij przycisk **OK**, aby potwierdzić wybór. Od tej pory wszystkie menu będą wyświetlane w wybranym języku.

2 Na ekranie zostanie automatycznie wyświetlone menu **Kraj**. Naciśnij przycisk \downarrow lub \uparrow , aby wybrać kraj lub region, gdzie będzie użytkowany telewizor, a następnie naciśnij przycisk **OK**, aby potwierdzić wybór.

i Jeśli kraju lub regionu, gdzie telewizor ma być używany, nie ma na liście, wybierz opcję „-”.

Na ekranie zostanie automatycznie wyświetlone menu **Autoprogramowanie**.

i Aby przeprowadzić automatyczną konfigurację w późniejszym terminie, należy nacisnąć przycisk ******* na tylnym panelu telewizora.

PL

Szybkie rozpoczęcie

(ciąg dalszy)

8

Automatyczne strojenie telewizora

Aby odbierać kanały (stacje) telewizyjne, należy dostroić telewizor. Po wykonaniu opisanych czynności zostaną automatycznie wyszukane i zapamiętane wszystkie dostępne kanały telewizyjne.

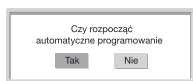
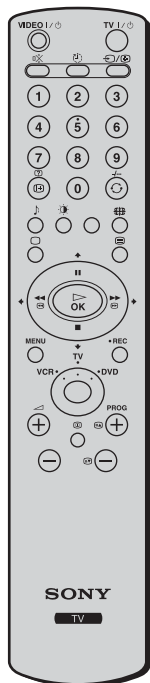

1 Naciśnij przycisk **OK**, aby wybrać opcję **Tak**.

2 Telewizor automatycznie rozpocznie wyszukiwanie i zapisywanie wszystkich dostępnych kanałów telewizyjnych.



- Ten proces może potrwać kilka minut. Należy zachować cierpliwość i nie naciskać żadnych przycisków podczas automatycznego strojenia, ponieważ w przeciwnym razie nie zostanie ono poprawnie ukończone.
- Jeśli podczas automatycznego strojenia nie zostanie znaleziony żaden kanał, na ekranie automatycznie zostanie wyświetlone nowe menu z monitem o podłączenie anteny. Należy podłączyć antenę (zobacz strona 6) i nacisnąć przycisk **OK**. Automatyczne strojenie rozpocznie się ponownie.

Gdy automatyczne strojenie zostanie zakończone, na ekranie zostanie wyświetlone menu **Sortowanie programów**.

9

Zmiana kolejności nadawanych kanałów

Wykonując poniższe czynności, można zmienić kolejność wyświetlania kanałów telewizyjnych na ekranie.

A) Aby zachować dostrojoną kolejność kanałów telewizyjnych

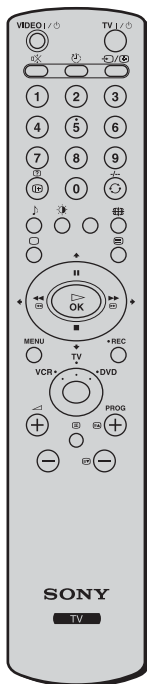

Naciśnij przycisk **MENU**, aby wyłączyć menu i powrócić do wyświetlania zwykłego obrazu telewizyjnego.

B) Aby zapisać kanały telewizyjne w innej kolejności

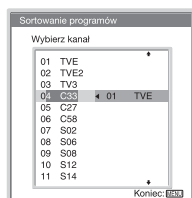

1 Naciśnij przycisk **▼** lub **▲** w celu wybrania numeru kanału, którego numer kolejny ma zostać zmieniony, a następnie naciśnij przycisk **▶**.

2 Naciśnij przycisk **▼** lub **▲**, aby wybrać nowy numer dla wybranego kanału, a następnie naciśnij przycisk **◀**.

i Wybrany kanał zostanie przeniesiony na nowo zaprogramowaną pozycję, a pozostałe kanały zostaną odpowiednio przesunięte.

3 Powtórz czynności 1 i 2, aby zmienić kolejność pozostałych kanałów.

4 Naciśnij przycisk **MENU**, aby wyłączyć menu i powrócić do wyświetlania zwykłego obrazu telewizyjnego.

 **Telewizor jest gotowy do pracy.**

Instrukcja obsługi

Informacje dotyczące bezpieczeństwa

Informacje dotyczące bezpieczeństwa

Przewód zasilający

Przenosząc urządzenie, należy odłączyć przewód zasilający. Nie należy przenosić urządzenia z dołączonym przewodem zasilającym. Może to spowodować uszkodzenie tego przewodu i pożar lub porażenie prądem elektrycznym. Jeśli odbiornik został upuszczony lub uległ uszkodzeniu, należy niezwłocznie zlecić jego sprawdzenie wykwalifikowanym pracownikom serwisu.



Placówki medyczne

Nie należy instalować tego urządzenia w miejscach, gdzie użytkowany jest sprzęt medyczny. Może ono spowodować wadliwe działanie urządzeń medycznych.

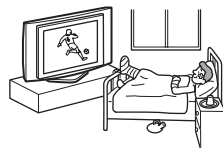

Instalacja

Montaż odbiornika na ścianie powinien być przeprowadzony przez wykwalifikowanych pracowników serwisu. Niewłaściwy montaż może doprowadzić do wypadku w razie wystąpienia zdarzeń, takich jak np. trzęsienie ziemi.



Przenoszenie

- Przed rozpoczęciem przenoszenia telewizora należy odłączyć od niego wszystkie kable.
- Odbiornik powinien być przenoszony w sposób pokazany na ilustracji po prawej stronie. Nie wolno chwytać za samą tylną pokrywą. Może się ona łatwo odłączyć i spowodować upadek odbiornika, a w konsekwencji jego uszkodzenie lub poważne obrażenia przenoszących go osób.
- Podczas transportu odbiornik nie powinien być narażony na wstrząsy mechaniczne i nadmierne wibracje. Telewizor może upaść i zostać uszkodzony lub może spowodować poważne obrażenia.
- Jeśli odbiornik jest przenoszony do naprawy lub podczas przeprowadzki, należy zapakować go w oryginalny karton i elementy opakowania.

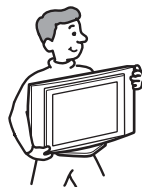

Instalacja i przenoszenie

Wentylacja

Nie wolno zastaniać otworów wentylacyjnych na obudowie. Może to spowodować przegrzanie urządzenia i pożar. Jeśli odpowiedni przepływ powietrza nie zostanie zapewniony, na urządzeniu może zbierać się kurz, powodując jego zabrudzenie. W celu zapewnienia właściwej wentylacji należy przestrzegać następujących zasad:

- Nie należy ustawiać urządzenia odwróconego tyłem lub w bok.
- Nie należy ustawiać urządzenia do góry nogami.
- Nie należy ustawiać urządzenia na półce lub w szafce.
- Nie należy ustawiać urządzenia na dywanie lub na łóżku.
- Nie należy zakrywać urządzenia materiałami, np. zasłonami, lub takimi przedmiotami, jak gazety itp.



Użytkowanie urządzenia na zewnątrz pomieszczeń

Nie należy umieszczać urządzenia na otwartym powietrzu. Narażenie urządzenia na deszcz może stać się przyczyną pożaru lub porażenia prądem elektrycznym. Wystawianie urządzenia na bezpośrednie działanie promieni słonecznych może prowadzić do jego przegrzania i uszkodzenia.

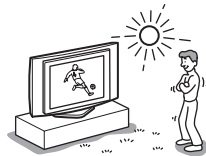

Instalowanie urządzenia w pojeździe lub na suficie

Nie należy instalować urządzenia w pojeździe. Ruch pojazdu może spowodować upadek urządzenia, a w wyniku tego obrażenia ciała. Urządzenia nie należy wieszać na suficie.

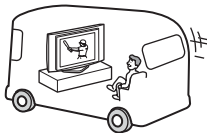

Instalowanie urządzenia na statkach i innych jednostkach pływających

Nie należy instalować urządzenia na statku lub innej jednostce pływającej. Wystawianie urządzenia na działanie wody morskiej może być przyczyną pożaru lub porażenia prądem elektrycznym.

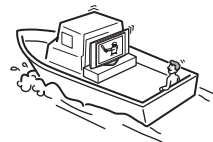

PL

Woda i wilgoć

Nie należy użytkować urządzenia w pobliżu wody – np. obok wanny lub kabiny prysznicowej. Nie należy także wystawiać urządzenia na deszcz, wilgoć lub dym. Może to spowodować pożar lub porażenie prądem elektrycznym. Nie należy używać tego urządzenia w miejscach, w których do wnętrza mogą dostawać się owady.

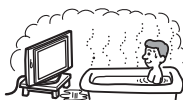

Zabezpieczenie urządzenia przed upadkiem

Telewizor należy umieścić na stabilnej, bezpiecznej podstawie. Na odborniku nie należy zawieszать żadnych przedmiotów. Niezastosowanie się do tych wskazówek może spowodować upadek urządzenia ze stojaka lub ze wspornika ściennego, wywołując szkody materialne lub poważne obrażenia ciała. Nie należy pozwalać, aby na urządzenie wspinają się dzieci.



Wypożyczenie dodatkowe

Podczas instalowania odbiornika na stojaku lub wsporniku ściennym należy przestrzegać następujących zasad. Niezachowanie tych zasad może spowodować upadek wyświetlacza i poważne obrażenia.

- Podczas instalowania urządzenia należy postępować zgodnie z instrukcjami dołączonymi do stojaka lub wspornika ściennego.
- Należy pamiętać o dołączeniu wsporników dostarczanych razem z stojakiem.



(ciąg dalszy)

Źródła zasilania

Przeciążenie

Urządzenie może być zasilane wyłącznie prądem zmiennym o napięciu 100–240 V. Nie należy podłączać zbyt wielu urządzeń do tego samego gniazda zasilania, ponieważ może to spowodować pożar lub porażenie prądem elektrycznym.

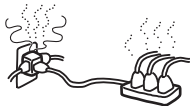

Ochrona przewodu zasilającego

Przewód zasilający należy odłączać, ciągnąc za wtyczkę. Nie wolno ciągnąć za sam przewód.

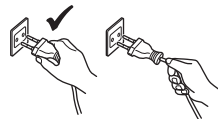

Zasilanie

Nie należy używać gniazd sieciowych słabo trzymających wtyczkę. Wtyczka powinna być całkowicie włożona do gniazda. Luźno włożona wtyczka może spowodować iskrzenie i pożar. W celu wymiany gniazda zasilającego należy skontaktować się z elektrykiem.



Podłączenie przewodów

Podczas podłączania kabli należy odłączyć przewód zasilający. Podczas dokonywania połączeń należy odłączyć przewód zasilający w celu zachowania bezpieczeństwa.

Wilgoć

Nie wolno dotykać przewodu zasilającego mokrą ręką. Włączanie i wyłączanie przewodu zasilającego mokrą ręką może spowodować porażenie prądem elektrycznym.



Czyszczenie

Wtyczkę przewodu zasilającego należy okresowo czyścić. Jeśli wtyczka będzie pokryta kurzem i wilgocią, izolacja będzie gorsza, co może być przyczyną pożaru. Wtyczkę zasilania należy okresowo odłączać i czyścić.



Wyładowania atmosferyczne

Dla własnego bezpieczeństwa podczas burzy z piorunami nie wolno dotykać żadnych części urządzenia, przewodu zasilającego ani anteny.

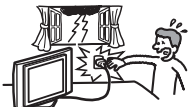

Użytkowanie

Uszkodzenia wymagające naprawy serwisowej

Jeśli pęknie powierzchnia urządzenia, nie należy jej dotykać, zanim nie zostanie odłączony przewód zasilający. Nieprzestrzeganie powyższego zalecenia może doprowadzić do porażenia prądem elektrycznym.

Naprawy

Nie należy otwierać obudowy urządzenia. Wykonywanie napraw należy zlecać wyłącznie osobom wykwalifikowanym.



Otworki wentylacyjne

Nie należy niczego wkładać do otworów wentylacyjnych. Jeśli w te otworki dostanie się metalowy przedmiot lub substancja palna, może to spowodować pożar lub porażenie prądem elektrycznym.

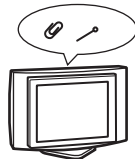

Wilgoć i

przedmioty palne

- Nie należy dopuścić do zamoczenia urządzenia. Nie wolno rozlewać na urządzeniu żadnych płynów. Jeśli do wnętrza urządzenia dostanie się obcy przedmiot lub ciecz, nie wolno włączać urządzenia. Może to spowodować jego uszkodzenie lub porażenie prądem elektrycznym. Należy niezwłocznie zlecić sprawdzenie urządzenia wykwalifikowanym pracownikom serwisu.
- Aby uniknąć ryzyka pożaru, urządzenie należy trzymać z dala od przedmiotów palnych i otwartego ognia (np. świec).



Dodatkowe informacje dotyczące bezpieczeństwa

Porażenie prądem elektrycznym

Nie należy dotykać urządzenia mokrymi rękami. Może to spowodować jego uszkodzenie lub porażenie prądem elektrycznym.

Niewłaściwe umiejscowienie

Nie należy ustawiać wyświetlacza w miejscach, gdzie może on zawadzać. Stawianie wyświetlacza w niższej podanych miejscach może być przyczyną obrażenia ciała.

- Nie należy ustawiać urządzenia w miejscu, gdzie będzie ono wystawać, np. na filarze lub za nim.
 - Nie należy ustawiać urządzenia w miejscu, gdzie można uderzyć w nie głową.
-

Umiejscowienie

Nigdy nie należy umieszczać telewizora w miejscach gorących, wilgotnych lub nadmiernie zapylnych. Nie należy używać tego urządzenia w miejscach, w których do wnętrza mogą dostawać się owady. Urządzenia nie należy instalować w miejscach, w których może być narażone na działanie wibracji mechanicznych.



Wyposażenie

Odbiornik powinien być właściwie zabezpieczony. Źle zabezpieczone urządzenie może upaść i spowodować obrażenia. Aby temu zapobiec, należy użyć stojaka lub innego elementu umieszczanego na podłodze lub na ścianie w sposób określony przez instrukcję obsługi dołączoną do stojaka.

Utylizacja odbiornika

- Nie należy wyrzucać odbiornika razem z odpadkami komunalnymi.
 - Wyświetlacz LCD zawiera niewielką ilość ciekłych kryształów i rtęci. Lampa fluorescencyjna umieszczona w urządzeniu także zawiera rtęć. Podczas utylizacji urządzenia należy przestrzegać lokalnych zaleceń i przepisów.
-

Oleje

Nie należy instalować urządzenia w restauracjach, gdzie używany jest olej. Kurz przesycony olejem może dostać się do wnętrza urządzenia i spowodować jego uszkodzenie.

Korozja

W przypadku użytkowania urządzenia blisko morza sól może spowodować korozję metalowych części i uszkodzenie urządzenia lub pożar. Może też to być przyczyną skrócenia jego trwałości. W miarę możliwości należy w miejscu ustawienia urządzenia zmniejszyć wilgotność i temperaturę.

Czyszczenie

Przed przystąpieniem do czyszczenia urządzenia należy odłączyć przewód zasilający. Nieprzestrzeganie powyższego zalecenia może doprowadzić do porażenia prądem elektrycznym.

Zalecane miejsce

ustawienia urządzenia

Odbiornik należy ustawić na stabilnej, płaskiej powierzchni. W przeciwnym wypadku może on spaść i spowodować obrażenia.



Ekran LCD

- Choć ekran LCD został wykonany z wykorzystaniem wyjątkowo precyzyjnej technologii, dzięki której w rzeczywistym użyciu jest ponad 99,99% pikseli, na ekranie LCD mogą być stale widoczne czarne lub jasne punkty (czerwone, niebieskie lub zielone). Jest to jednak właściwość wynikająca z konstrukcji panelu LCD i nie oznacza usterki.
- Nie należy narażać powierzchni ekranu LCD na bezpośrednie działanie promieni słonecznych. Może to spowodować uszkodzenie powierzchni ekranu.
- Nie wolno naciskać ani drapać przedniego filtra ani umieszczać na urządzeniu żadnych przedmiotów. Może to spowodować zniekształcenia obrazu lub uszkodzenie panelu LCD.
- Jeśli urządzenie jest używane w zimnym miejscu, na obrazie mogą wystąpić plamy lub obraz może stać się ciemny.
Nie oznacza to uszkodzenia. Zjawiska te zanikają wraz ze wzrostem temperatury.
- Długotrwałe wyświetlanie obrazów nieruchomych może spowodować wystąpienie obrazów wtórnych (tzw. zjawy). Mogą one zniknąć po krótkiej chwili.
- Ekran i obudowa nagrzewają się podczas pracy urządzenia. Nie oznacza to uszkodzenia.

Lampa fluorescencyjna

Jako źródło światła w tym urządzeniu zastosowano specjalną lampę fluorescencyjną. Jeśli obraz na ekranie staje się ciemny, miga lub w ogóle nie jest wyświetlany, oznacza to, że lampa fluorescencyjna uległa zużyciu i należy ją wymienić. W celu wymiany należy skonsultować się z wykwalifikowanymi pracownikami serwisu.

Ciepło

Nie należy dotykać powierzchni odbiornika. Pozostaje ona gorąca, nawet jeśli telewizor był wyłączony przez pewien czas.

Czyszczenie powierzchni ekranu

Powierzchnia ekranu jest pokryta specjalną powłoką chroniącą przed silnymi odbiciami światła. Aby nie uszkodzić tej powłoki, należy przestrzegać następujących środków ostrożności.

- Aby usunąć kurz z powierzchni ekranu, należy wytrzeć go delikatnie za pomocą miękkiej ściereczki. Jeśli nie można usunąć kurzu, należy wytrzeć ekran za pomocą miękkiej ściereczki lekko zwilżonej rozcieńczonym roztworem delikatnego detergentu. Ściereczkę czyszczącą można prać i używać wielokrotnie.
- Nie należy używać szorstkich gąbek, środków czyszczących opartych na silnych zasadach lub kwasach, proszków do czyszczenia ani rozpuszczalników, takich jak alkohol, benzyna czy rozcieńczalnik.

Ustawianie kąta nachylenia telewizora

Przy dostosowywaniu kąta nachylenia należy przytrzymać ręką stojak, aby zabezpieczyć go przed odłączeniem lub odpadnięciem od odbiornika. Należy uważać, aby nie wkładać palców między telewizor a stojak.

Przewód zasilający

Uszkodzenie przewodu zasilającego może stać się przyczyną pożaru lub porażenia prądem elektrycznym.



- Należy uważać, aby nie przycisnąć, nie zgiąć ani nie skrócić nadmiernie przewodu zasilającego. Może nastąpić uszkodzenie izolacji lub urwanie żył przewodu i zwarcie, co może spowodować pożar lub porażenie prądem elektrycznym.
- Nie należy przerabiać ani uszkadzać przewodu zasilającego.
- Na przewód zasilający nie należy stawiać ciężkich przedmiotów. Nie wolno ciągnąć za przewód zasilający.
- Należy trzymać przewód zasilający z dala od źródeł ciepła.
- W celu wyjęcia przewodu zasilającego z gniazda sieciowego należy chwycić przewód za wtyczkę. Jeśli przewód zasilający jest uszkodzony, nie należy go dłużej używać. Należy zwrócić się z prośbą o jego wymianę do punktu sprzedaży lub punktu serwisowego firmy Sony.

Gdy urządzenie nie jest używane

Ze względu na bezpieczeństwo i oszczędność energii zaleca się, aby nieużywane urządzenie wyłączać, a nie pozostawiać w trybie oczekiwania. W takim wypadku należy odłączyć przewód zasilający.



Kable

Należy uważać, aby nie zaczepić nogą o kable. Może to spowodować uszkodzenie urządzenia.

Instalacja

Nie należy stawiać urządzeń dodatkowych zbyt blisko odbiornika. Urządzenia dodatkowe powinny być oddalone przynajmniej 30 cm od telewizora. Jeśli magnetowid zostanie ustawiony z przodu lub po prawej stronie urządzenia, obraz może ulec zniekształceniu.

Środki ostrożności

Środki ostrożności dotyczące wentylacji

Wokół urządzenia należy pozostawić wolne miejsce. W przeciwnym wypadku może dojść do zablokowania prawidłowego obiegu powietrza, a w konsekwencji do przegrzania, które może spowodować pożar lub uszkodzenie urządzenia.

W przypadku instalowania odbiornika na ścianie

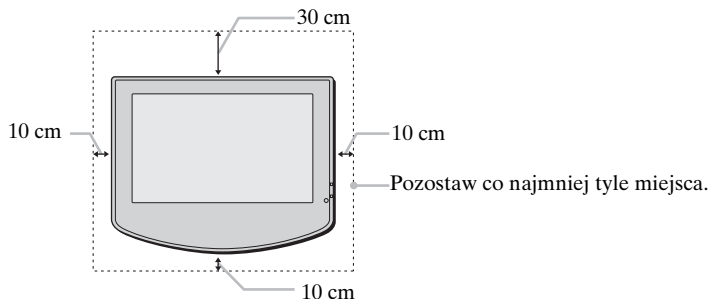

W przypadku instalowania odbiornika na stojaku

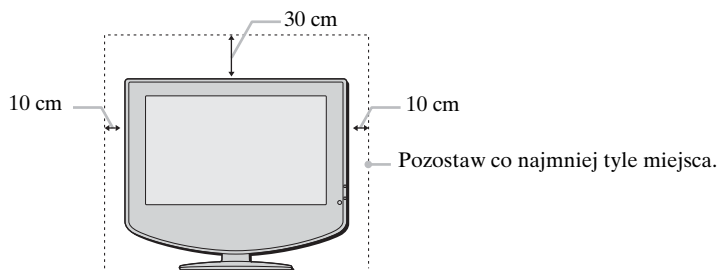

Nie wolno instalować urządzenia w następujący sposób:

Obieg powietrza jest zablokowany.

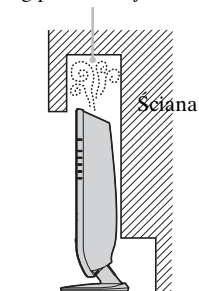

Obieg powietrza jest zablokowany.

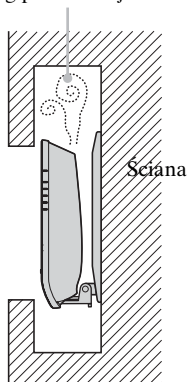

Wygodne oglądanie programu telewizyjnego

- W celu zapewnienia wygodnego oglądania programu telewizyjnego zaleca się zachowanie odległości od odbiornika równej czterokrotnej do siedmiokrotnej wysokości ekranu.
- Program telewizyjny powinien być oglądany w pomieszczeniu o umiarkowanym oświetleniu, ponieważ oglądanie go w słabym świetle jest męczące dla oczu. Nieprzerwane patrzenie na ekran przez dłuższy czas także męczy wzrok.

Instalacja odbiornika telewizyjnego

Należy użyć specjalnego wspornika montowanego na ścianie lub stojaka.

- Nie należy ustawiać odbiornika w miejscach narażonych na działanie wysokiej temperatury, na przykład bezpośrednio na słońcu, w pobliżu grzejnika lub nadmuchu ciepłego powietrza. Jeśli będzie on narażony na wysoką temperaturę, może ulec przegrzaniu, jego obudowa może ulec odkształceniu lub może on ulec uszkodzeniu.
- Aby obraz był czysty, oświetlenie lub światło słoneczne nie może padać bezpośrednio na ekran. W miarę możliwości należy stosować oświetlenie punktowe skierowane z sufitu.
- Wyłączenie telewizora nie powoduje jego odłączenia od sieci elektrycznej. W celu pełnego odłączenia odbiornika należy wyjąć wtyczkę z gniazda sieciowego.

Regulacja głośności

- Należy ustawić taki poziom głośności, aby nie przeszkadzać sąsiadom. W nocy dźwięk jest bardzo dobrze słyszalny. Z tego powodu zaleca się zamykanie okien lub korzystanie ze słuchawek.
- Podczas korzystania ze słuchawek należy unikać ustawiania nadmiernego poziomu głośności ze względu na możliwość uszkodzenia słuchu.

Sposób korzystania z pilota

- Należy ostrożnie obchodzić się z pilotem. Pilota nie należy upuszczać, nie należy na niego następować, wylewać płynów itp.
- Nie należy kłaść pilota w pobliżu źródeł ciepła, w miejscach narażonych na bezpośrednie działanie promieni słonecznych ani w pomieszczeniu wilgotnym.

Obchodzenie się z powierzchnią ekranu wyświetlacza i jej czyszczenie

Aby uniknąć uszkodzenia ekranu, należy przestrzegać poniższych zaleceń. Nie wolno naciskać ani drapać ekranu twardymi przedmiotami ani nie należy w ekran niczym rzucać. Ekran może zostać uszkodzony.

- Przed przystąpieniem do czyszczenia należy odłączyć przewód zasilający odbiornika.
- Po dłuższym okresie nieprzerwanej pracy nie należy dotykać panelu wyświetlacza, ponieważ jego powierzchnia staje się gorąca.
- Zaleca się ograniczenie do minimum dotykania powierzchni ekranu.
- Ekran należy czyścić miękką szmatką.
- Nigdy nie należy używać szorstkich gąbek, proszków do czyszczenia ani rozpuszczalników, takich jak alkohol czy benzyna. Tego typu środki mogą uszkodzić powierzchnię ekranu.

Czyszczenie obudowy

- Przed przystąpieniem do czyszczenia należy odłączyć przewód zasilający odbiornika.
- Obudowę należy czyścić miękką szmatką.
- Należy pamiętać, że jeśli telewizor zostanie narażony na działanie lotnych rozpuszczalników, takich jak alkohol, rozcieńczalnik, benzyna lub środek owadobójczy, a także na dłuższy kontakt z gumą lub materiałami winylowymi, może nastąpić uszkodzenie materiału obudowy lub warstwy powlekającej ekran.
- W otworach wentylacyjnych z czasem gromadzi się kurz. Aby zapewnić właściwą wentylację, zalecane jest okresowe usuwanie kurzu (raz w miesiącu) za pomocą odkurzacza.

Przeгляд

Sprawdzanie dostarczonego wyposazenia

**Pilot
(RM-Y1101) (1):**

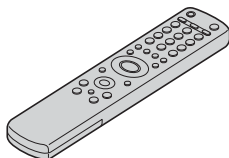

**Baterie rozmiaru AA
(typu R6) (2):**



Kabel koncentryczny (1):

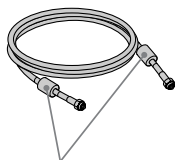

Nie nalezy usuwac rdzeni ferrytowych.

**Zasilacz sieciowy
(AC-FD004E) (1):**

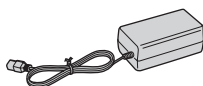

**Przewod zasilajacy
(typu C-6) (1):**



 Ten przewod zasilajacy jest przeznaczony do uzytku poza Wielka Brytania.

**Przewod zasilajacy
(typu BF) (1):**



 • Ten przewod zasilajacy jest przeznaczony do uzytku w Wielkiej Brytanii.
• W niektorych krajach ten przewod zasilajacy moze nie byc dołączony do zestawu.

Przyciski i wskaźniki odbiornika TV – przegląd

KLV-17HR2/15SR2

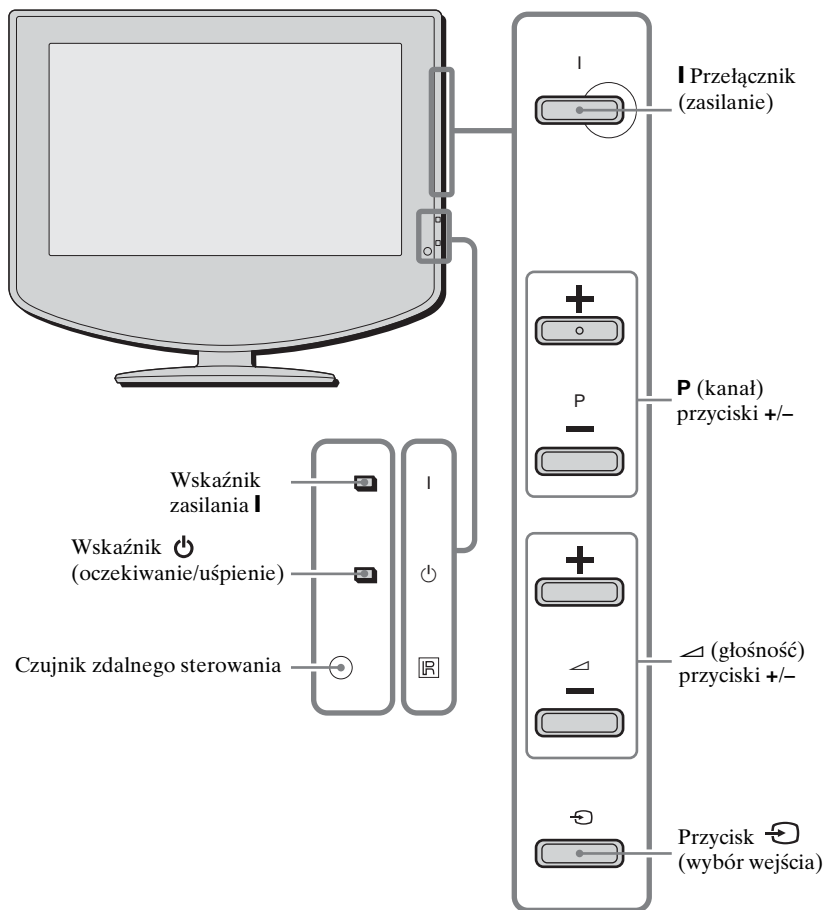

PL

Stan wskaźników

Wskaźnik zasilania I świeci na czerwono.

Zasilanie telewizora jest włączone.

Wskaźnik (oczekiwania/uśpienia) świeci na czerwono.

Telewizor znajduje się w trybie oczekiwania.

Funkcja Timer wyłączenia działa, gdy telewizor jest włączony.

Wskaźnik (oczekiwania/uśpienia) miga na czerwono.

Telewizor odbiera sygnały z pilota.

Wskaźnik (oczekiwania/uśpienia) miga na czerwono, a wskaźnik I zasilania jest wyłączony.

Występuje problem z telewizorem. Więcej szczegółów można znaleźć w rozdziale „Funkcja autodiagnostyki” na stronie 57.



Informacje o złączach znajdujących się na tylnym panelu odbiornika TV można znaleźć w rozdziale „Podłączanie dodatkowego sprzętu” na stronie 49.

Przyciski pilota – przegląd

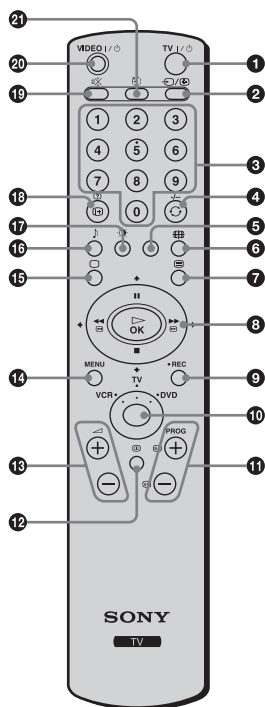

1 Przelączenie telewizora w tryb oczekiwania:

Ten przycisk umożliwi czasowe wyłączenie telewizora i przełączenie go do trybu oczekiwania (wskaznik  (oczekiwanie/uśpienie) na telewizorze świeci na czerwono). Ponowne naciśnięcie tego przycisku powoduje włączenie telewizora znajdującego się w trybie oczekiwania. W celu zaoszczędzenia energii zaleca się całkowite wyłączenie telewizora, gdy nie jest on używany.



Jeśli w ciągu 10 minut nie zostanie odebrany żaden sygnał ani nie zostanie wykonana żadna czynność, telewizor automatycznie przejdzie do trybu oczekiwania.

2 Wybór źródła sygnału wejściowego:

Ten przycisk należy nacisnąć kilkakrotnie, aż na ekranie telewizora pojawi się odpowiedni symbol wejścia.

3 Wybór kanałów:

Ten przycisk służy do wybierania kanałów. W przypadku dwucyfrowych numerów kanałów drugą cyfrę należy wprowadzić w ciągu 2,5 sekundy.

4 a) Jeśli za pomocą przycisku wyboru urządzenia wybrano opcję TV:

Ten przycisk służy do wybrania ostatnio oglądanego kanału (ostatniego kanału oglądanego przez co najmniej 5 sekund).

b) Jeśli za pomocą przycisku wyboru urządzenia wybrano opcję VCR:

W przypadku dwucyfrowych numerów kanałów w magnetowidzie firmy Sony, na przykład 23, należy najpierw nacisnąć ten przycisk, a następnie przyciski 2 i 3.

5 Programowanie pilota:

Ten przycisk umożliwia programowanie pilota, aby można było używać go do sterowania magnetowidem lub odtwarzaczem DVD. Więcej szczegółów można znaleźć w rozdziale „Konfigurowanie pilota do obsługi magnetowidu i odtwarzacza DVD” na stronie 53.

6 Wybór formatu ekranu:



Kilkukrotne naciśnięcie tego przycisku powoduje zmianę formatu obrazu. Więcej szczegółów można znaleźć w rozdziale „Ustawienia ekranu” na stronie 36.

7 Wybór funkcji teletekstu:

Ten przycisk służy do włączania funkcji teletekstu. Więcej szczegółów można znaleźć w rozdziale „Teletekst” na stronie 45.

8 Przyciski / / /

a) Jeśli za pomocą przycisku wyboru urządzenia wybrano opcję TV:

- Gdy wybrany jest tryb menu, przyciski te umożliwiają posługiwanie się systemem menu. Więcej szczegółów można znaleźć w rozdziale „System menu — opis i korzystanie” na stronie 31.
- Gdy tryb menu jest wyłączony, należy nacisnąć przycisk **OK**, aby wyświetlić przegląd wszystkich kanałów telewizyjnych. Potem należy nacisnąć przycisk  lub , aby wybrać kanał, a następnie przycisk **OK**, aby oglądać wybrany kanał.

b) Jeśli za pomocą przycisku wyboru urządzenia wybrano opcję VCR lub DVD:

Za pomocą tych przycisków można sterować głównymi funkcjami magnetowidu i odtwarzacza DVD.

9 Nagrywanie programów telewizyjnych na magnetowidzie:

Jeśli za pomocą przycisku wyboru urządzenia wybrano opcję VCR, naciśnij ten przycisk, aby nagrać program telewizyjny.

10 Wybór magnetowidu, telewizora lub odtwarzacza DVD (przycisk wyboru urządzenia):

Za pomocą tego pilota można nie tylko obsługiwać telewizor, ale także sterować głównymi funkcjami magnetowidu i odtwarzacza DVD.

Należy włączyć urządzenie, które ma być obsługiwane, a następnie nacisnąć kilkakrotnie ten przycisk, aby wybrać magnetowid, telewizor lub odtwarzacz DVD. Przez moment zaświeci się zielony wskaźnik umieszczony nad symbolem danego urządzenia.



W celu zsynchronizowania pilota z magnetowidem lub odtwarzaczem DVD niezbędne jest przeprowadzenie procedury jego początkowej konfiguracji. Procedura konfiguracji zależy od producenta posiadanego sprzętu. Więcej szczegółów można znaleźć w rozdziale „Konfigurowanie pilota do obsługi magnetowidu i odtwarzacza DVD” na stronie 53.

11 Wybór kanałów:

Te przyciski należy nacisnąć, aby wybrać następny lub poprzedni kanał.

12 Wyświetlanie informacji NexTVView:

Aby uzyskać więcej szczegółów, patrz rozdział „NexTVView”, strona 46.

13 Ustawianie poziomu głośności telewizora:

Te przyciski służą do regulowania poziomu głośności telewizora.

14 Wyświetlanie systemu menu:

Ten przycisk służy do wyświetlenia menu na ekranie telewizora. Po ponownym naciśnięciu tego przycisku menu zniknie z ekranu telewizora.

15 Wybór trybu TV:

Ten przycisk służy do wyłączania funkcji teletekstu lub wejścia wideo.

16 Wybór efektu dźwiękowego:

Kilkukrotne naciśnięcie tego przycisku umożliwia zmianę brzmienia dźwięku w telewizorze. Szczegółowe informacje na temat dostępnych rodzajów brzmienia, można znaleźć w rozdziale „Regulacja dźwięku” na stronie 34.

17 Wybór trybu obrazu:

Ten przycisk należy nacisnąć kilkakrotnie, aby zmienić tryb obrazu. Więcej szczegółów można znaleźć w rozdziale „Regulacja obrazu” na stronie 32.

18 Wyświetlanie informacji ekranowych:

Ten przycisk służy do wyświetlania wszystkich wskaźników informacji ekranowych. Aby anulować tę funkcję, należy nacisnąć ten przycisk ponownie.

19 Wyciszanie dźwięku:

Ten przycisk należy nacisnąć, aby wyciszyć dźwięk telewizyjny. Aby przywrócić dźwięk, należy nacisnąć ten przycisk ponownie.



20 Włączanie/wyłączanie magnetowidu lub odtwarzacza DVD:

Ten przycisk służy do włączania lub wyłączania magnetowidu lub odtwarzacza DVD.

21 Włączanie funkcji Timer wyłączenia:

Przycisk ten służy do zaprogramowania odbiornika tak, aby po upływie określonego czasu automatycznie przełączał się w tryb oczekiwania. Więcej szczegółów można znaleźć w rozdziale „Timer wyłączenia” na stronie 44.



Wszystkie kolorowe przyciski oprócz funkcji telewizora obsługują także funkcje teletekstu. Do tego celu służą również przyciski z zielonymi symbolami (oprócz przycisków  (NexTVView) i  (zasilanie/oczekiwanie)). Więcej szczegółów można znaleźć w rozdziale „Teletekst” na stronie 45.

Instalacja

Wkładanie baterii do pilota



- Wkładając dołączone baterie, należy zwrócić uwagę na prawidłowe zorientowanie biegunów.
- Zawsze należy pamiętać, aby zużytych baterii pozbywać się w sposób, który nie zaszkodzi środowisku naturalnemu.
- Nie należy używać różnych typów baterii jednocześnie ani łączyć starych baterii z nowymi.

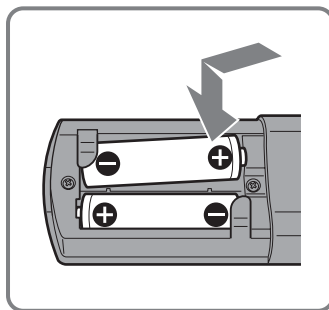
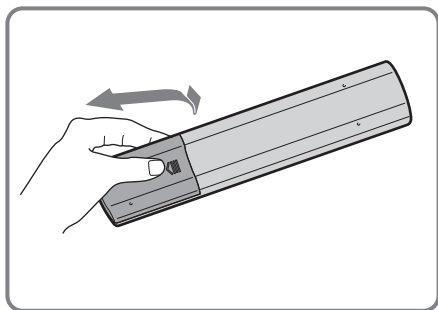

Zdejmowanie tylnej pokrywy

 Podłączając kable, należy zdjąć tylną pokrywę telewizora. Należy pamiętać o tym, aby założyć ją z powrotem po podłączeniu wszystkich kabli.

Zdejmowanie tylnej pokrywy

Chwyć tylną pokrywę w sposób pokazany na poniższej ilustracji i pociągnij do siebie jej dolną część. Następnie odłącz od telewizora górną część pokrywy.

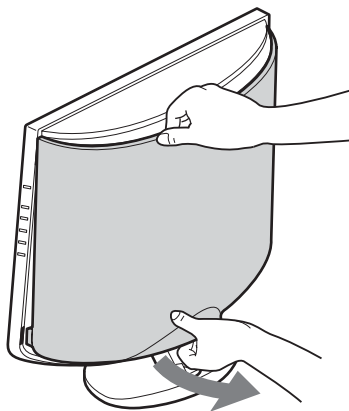



PL

Mocowanie tylnej pokrywy

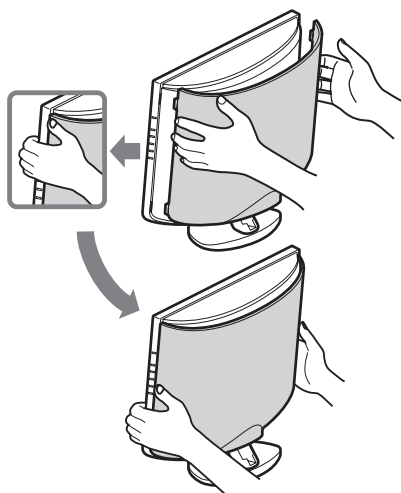
Chwyć tylną pokrywę w sposób pokazany na poniższej ilustracji, dopasowując cztery zatrzaski, które znajdują się na tylnej pokrywie, do odpowiednich otworów w obudowie telewizora, a następnie dociśnij pokrywę do telewizora.



Podłączanie anteny i magnetowidu

-  Do podłączenia należy użyć dostarczonego przewodu zasilającego (typu C-6 lub BF, zobacz strona 20).
 - Do podłączenia anteny należy użyć dostarczonego kabla koncentrycznego.
-  Nie należy podłączać urządzenia do sieci zasilającej przed wykonaniem wszystkich połączeń.

Podłączanie anteny

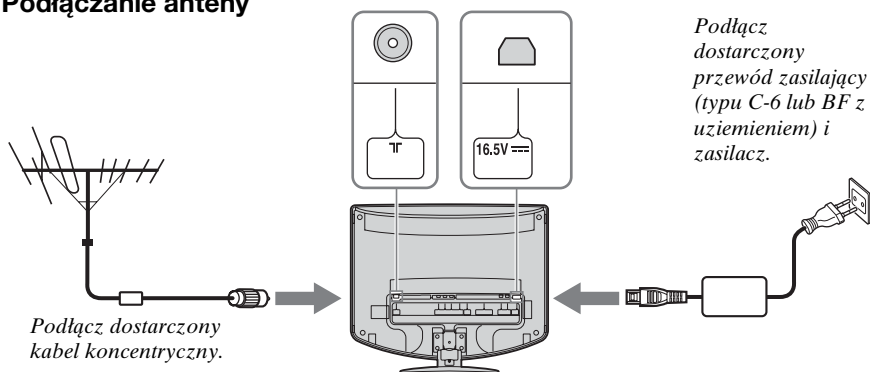

Podłączanie magnetowidu z anteną

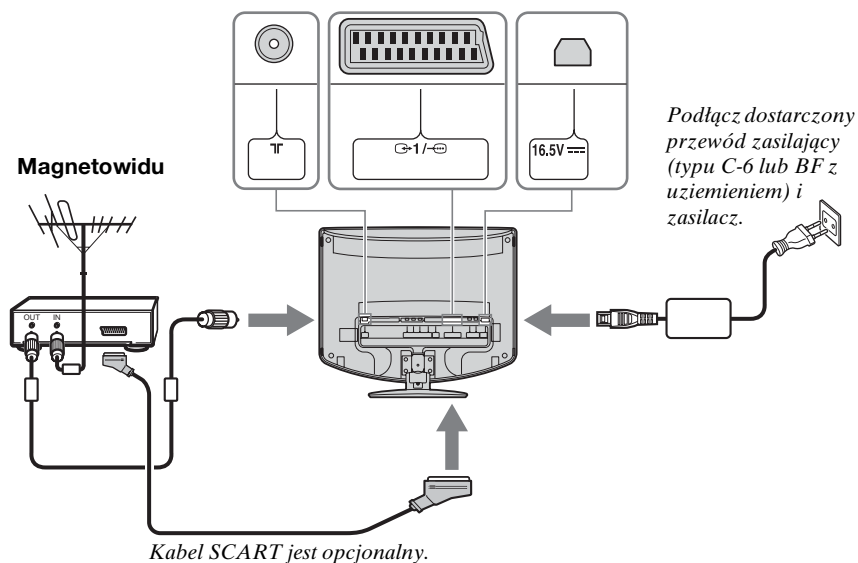

-  Więcej szczegółów na temat podłączania magnetowidu można znaleźć w rozdziale „Podłączanie dodatkowego sprzętu” na stronie 49.
- Należy zwrócić uwagę, że niektóre kable Scart mogą nie pasować do złącza w telewizorze.

Zbieranie wszystkich kabli w wiązkę

Wszystkie kable można umieścić z tyłu telewizora.

- 1 Zbierz przewody w wiązkę i przełóż je przez środkowy otwór.

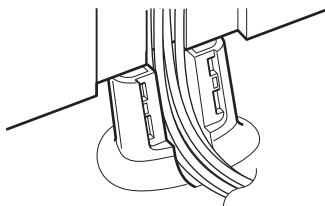

- 2 Nałóż pokrywę kabli na podstawę telewizora, dopasowując znajdujące się w pokrywie wypustki do otworów w podstawie. Następnie dociśnij pokrywę, aby ją zamocować.

 Aby zdjąć pokrywę kabli, pociągnij do siebie jej wystającą część.

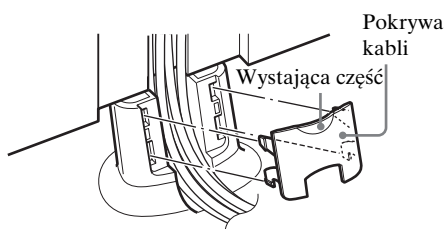

PL

-  • Jeśli kable są zbyt grube, ich przymocowanie przy użyciu pokrywy może nie być możliwe.
- Jeśli nie wszystkie kable mieszczą się w środku, niektóre z nich mogą zwisać po obu stronach telewizora.

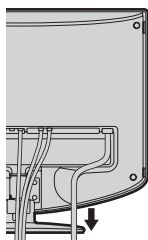

(ciąg dalszy)

Ustawianie kąta nachylenia telewizora

Można wyregulować kąt nachylenia odbiornika, aby uniknąć odbić światła i poprawić komfort oglądania programów telewizyjnych.

- ⚠ Przy dostosowywaniu kąta nachylenia należy przytrzymać ręką stojak, aby zabezpieczyć go przed odłączeniem lub odpadnięciem od odbiornika. Należy uważać, aby nie wkładać palców między telewizor a stojak.

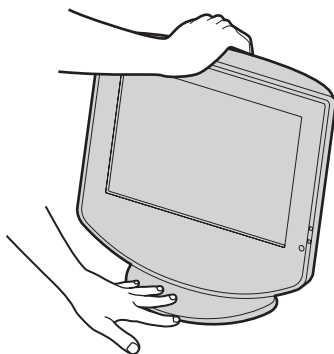

Kierunek przód-tył

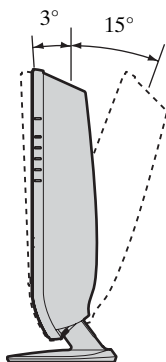

Kierunek poziomy

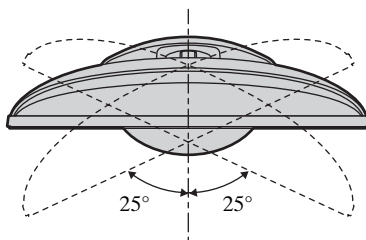

Pierwsze uruchomienie

Włączanie i automatyczne strojenie telewizora

i Po włączeniu telewizora po raz pierwszy wyświetlane są kolejno ekrany menu umożliwiające: 1) wybór języka ekranu menu, 2) wybór kraju/regionu, w którym telewizor będzie użytkowany, 3) wyszukanie i zapisanie wszystkich dostępnych kanałów telewizyjnych (przekaz telewizyjny) i 4) zmianę kolejności wyświetlania kanałów telewizyjnych (przekaz telewizyjny) na ekranie.

Jednak gdyby w późniejszym czasie zachodziła konieczność zmiany niektórych z tych ustawień, będzie można tego dokonać, wybierając odpowiednią opcję w menu „Ustawienia” (zobacz strona 40).

- 1** Podłącz telewizor do gniazda zasilania (prąd zmienny 100-240 V, 50/60 Hz).

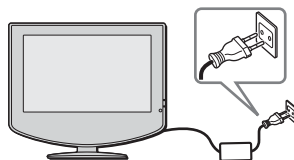

PL

- 2** Naciśnij przełącznik **I** (zasilanie), aby włączyć telewizor.

Po włączeniu telewizora po raz pierwszy na ekranie zostanie automatycznie wyświetlone menu **Language** (konfiguracja automatyczna).

i Aby przeprowadzić automatyczną konfigurację w późniejszym terminie, należy nacisnąć przycisk **↔** na tylnym panelu telewizora.

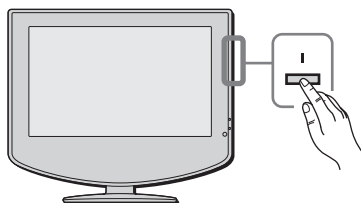

- 3** Naciśnij na pilocie przycisk **↓** / **↑** / **←** lub **→**, aby wybrać język, a następnie naciśnij przycisk **OK**, aby potwierdzić wybór.

Od tej pory wszystkie menu będą wyświetlane w wybranym języku.

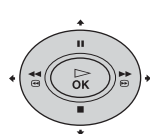

- 4** Na ekranie zostanie automatycznie wyświetlone menu **Kraj**.

Naciśnij przycisk **↓** lub **↑**, aby wybrać kraj lub region, gdzie będzie użytkowany telewizor, a następnie naciśnij przycisk **OK**, aby potwierdzić wybór.

i Jeśli kraju lub regionu, gdzie telewizor ma być używany, nie ma na liście, wybierz opcję „—”.

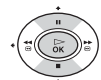

(ciąg dalszy)

- 5** Na ekranie zostanie automatycznie wyświetlone menu **Autoprogramowanie**.
Naciśnij przycisk **OK**, aby wybrać opcję **Tak**.

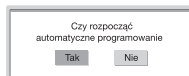

- 6** Telewizor automatycznie rozpocznie wyszukiwanie i zapisywanie wszystkich dostępnych kanałów telewizyjnych.



- Ten proces może potrwać kilka minut. Należy zachować cierpliwość i nie naciskać żadnych przycisków podczas automatycznego strojenia, ponieważ w przeciwnym razie nie zostanie ono poprawnie ukończone.
- Jeśli podczas automatycznego strojenia nie zostanie znaleziony żaden kanał, na ekranie automatycznie zostanie wyświetlone nowe menu z monitem o podłączenie anteny. Należy podłączyć antenę (zobacz strona 26) i nacisnąć przycisk **OK**. Automatyczne strojenie rozpocznie się ponownie.



- 7** Gdy automatyczne strojenie zostanie zakończone, na ekranie zostanie automatycznie wyświetlone menu **Sortowanie programów**.

A) Aby pozostawić kanały telewizyjne w kolejności, w jakiej zostały dostrojone, należy przejść do punktu 8.

B) Aby zapisać kanały telewizyjne w innej kolejności:

- 1 Naciśnij przycisk **↓** lub **↑** w celu wybrania numeru kanału, którego numer kolejny ma zostać zmieniony, a następnie naciśnij przycisk **→**.
- 2 Naciśnij przycisk **↓** lub **↑**, aby wybrać nowy numer dla wybranego kanału, a następnie naciśnij przycisk **←**.



Wybrany kanał zostanie przeniesiony na nowo zaprogramowaną pozycję, a pozostałe kanały zostaną odpowiednio przesunięte.

- 3 Powtórz czynności 1 i 2, aby zmienić kolejność pozostałych kanałów.

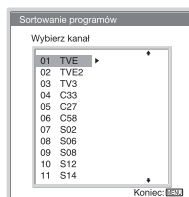

- 8** Naciśnij przycisk **MENU**, aby wyłączyć wyświetlanie menu.

MENU



Telewizor jest gotowy do pracy.

System menu

System menu – opis i korzystanie

i W telewizorze zastosowano system menu ekranowego, stanowiący pomoc w obsłudze. Do obsługi systemu menu służą następujące przyciski:

1 Naciśnij przycisk **MENU**, aby włączyć pierwszy poziom menu.

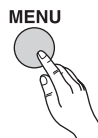

2 Podczas korzystania z systemu menu:

- Aby podświetlić żądane menu lub opcję, naciśnij przycisk **↓** lub **↑**.
- Aby otworzyć wybrane menu lub opcję, naciśnij przycisk **→**.
- Aby powrócić do poprzedniego menu lub opcji, naciśnij przycisk **←**.
- Aby zmienić ustawienia wybranej opcji, naciśnij przycisk **↓** / **↑** / **←** lub **→**.
- Aby potwierdzić wybór, naciśnij przycisk **OK**.

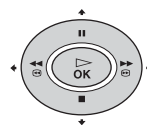

PL

3 Naciśnij przycisk **MENU**, aby wyłączyć wyświetlanie menu.

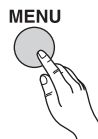

Regulacja obrazu

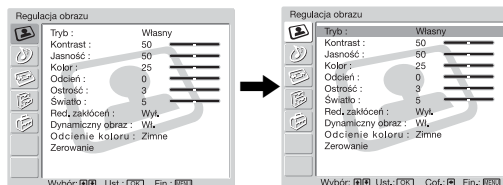

Menu „Regulacja obrazu” umożliwia zmianę ustawień obrazu.

W tym celu:

Po wybraniu elementu, który ma zostać zmieniony, naciśnij przycisk

↴, a następnie naciskaj przyciski ↵ /

↲ / ↳ lub ↲ / ↳, aby wybrać odpowiednie wartości.

To menu umożliwia także dostosowanie jakości obrazu w trybie „Własny” w zależności od oglądanego programu.

Tryb	Żywy zapewnia zwiększony kontrast i ostrość obrazu. Film zapewnia uzyskanie precyzyjnego obrazu o dużej liczbie szczegółów. Własny własne ustawienia użytkownika.
Kontrast	Naciśnij przycisk ↵ lub ↲, aby zmniejszyć kontrast obrazu. Naciśnij przycisk ↲ lub ↳, aby zwiększyć kontrast obrazu.
Jasność	Naciśnij przycisk ↵ lub ↲, aby przyciemnić obraz. Naciśnij przycisk ↲ lub ↳, aby rozjaśnić obraz.
Kolor	Naciśnij przycisk ↵ lub ↲, aby zmniejszyć intensywność koloru. Naciśnij przycisk ↲ lub ↳, aby zwiększyć intensywność koloru.
Odcień	Naciśnij przycisk ↵ lub ↲, aby zmniejszyć intensywność zielonych tonów. Naciśnij przycisk ↲ lub ↳, aby zwiększyć intensywność zielonych tonów.
 Ustawienie Odcień może być zmieniane tylko w przypadku sygnału kolorowego NTSC (np. amerykańskie taśmy wideo).	
Ostrość	Naciśnij przycisk ↵ lub ↲, aby wygładzić obraz. Naciśnij przycisk ↲ lub ↳, aby wyostrzyć obraz.
Światło	Naciśnij przycisk ↵ lub ↲, aby zmniejszyć jasność podświetlenia. Naciśnij przycisk ↲ lub ↳, aby zwiększyć jasność podświetlenia.

Red. zakłóceń (redukcja zakłóceń)	Auto/Wył. Wybierz, aby zmniejszyć poziom szumu.
Dynamiczny obraz	Wł./Wył. Wybierz, aby zwiększyć kontrast obrazu.
Odcienie koloru	Zimne/Normalne/Ciepłe Wybierz, aby jasnym kolorom nadać czerwony odcień (ustawienie można zmieniać od wartości Zimne do wartości Ciepłe).
Zerowanie	Anuluj/OK Wybierz przycisk OK , aby przywrócić fabryczne ustawienia obrazu.





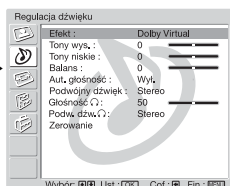
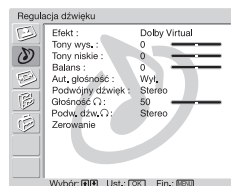
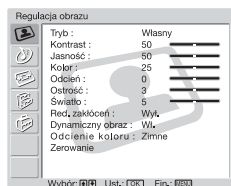

Gdy dla opcji „Tryb” wybrano ustawienie „Żywy” lub „Film”, można zmieniać tylko ustawienia „Tryb”, „Kontrast” i „Zerowanie”.

Regulacja dźwięku



Menu „Regulacja dźwięku” umożliwia zmianę ustawień dźwięku.

W tym celu:

Po wybraniu elementu, który ma zostać zmieniony, naciśnij przycisk , a następnie naciskaj przyciski  /  /  lub , aby wybrać odpowiednie wartości.

Efekt

Wyl.

niezmieniony.

Naturalny

zwiększa klarowność, wyrazistość szczegółów i wrażenie obecności dźwięku dzięki zastosowaniu systemu „BBE High Definition Sound”.

Dynamiczny

system „BBE High Definition Sound” wzmacnia klarowność i wrażenie obecności dźwięku, zapewniając lepszą czystość i naturalność dźwięku.

* Dolby Virtual

wykorzystuje głośniki telewizora do symulacji efektu przestrzennego uzyskiwanego w systemie wielokanałowym.







Jeśli przy wybranej opcji **Dolby Virtual** dla opcji „Aut. głośność” zostanie wybrane ustawienie „Wl.”, dla opcji **Efekt** zostanie automatycznie wybrane ustawienie **Naturalny**.

System „BBE High Definition Sound” został opracowany przez firmę Sony Corporation na licencji firmy BBE Sound, Inc. Jest on objęty patentem USA nr 4 638 258 oraz nr 4 482 866. Termin „BBE” i symbol BBE są znakami towarowymi firmy BBE Sound.





* Wyprodukowano na licencji firmy Dolby Laboratories.

„Dolby”, „Pro Logic” oraz symbol podwójnego D są znakami handlowymi firmy Dolby Laboratories.





Tony wys.

Naciśnij przycisk  lub , aby osłabić dźwięki o wysokiej częstotliwości. Naciśnij przycisk  lub , aby wzmocnić dźwięki o wysokiej częstotliwości.

Tony niskie

Naciśnij przycisk  lub , aby osłabić dźwięki o niskiej częstotliwości. Naciśnij przycisk  lub , aby wzmocnić dźwięki o niskiej częstotliwości.

Balans

Naciśnij przycisk  lub , aby głośniejszy dźwięk dochodził z lewego głośnika. Naciśnij przycisk  lub , aby głośniejszy dźwięk dochodził z prawego głośnika.

Aut. głośność **Wł./Wył.**
Poziom głośności obu kanałów pozostanie niezmienny, niezależnie od nadawanego sygnału (np. w przypadku reklam).

 Gdy opcja „Efekt” zostanie ustawiona jako „Dolby Virtual”, automatycznie ustawiana jest wartość **Wył.**



Podwójny dźwięk **Mono/Stereo**
W przypadku programu stereofonicznego wybierz ustawienie **Stereo** lub **Mono**.
Mono/A/B
W przypadku programu dwujęzycznego wybierz ustawienie **A** dla kanału dźwiękowego 1, **B** dla kanału dźwiękowego 2 lub **Mono** dla kanału monofonicznego, o ile jest dostępny.

 Jeśli wybrane zostanie inne urządzenie podłączone do telewizora, opcję **Podwójny dźwięk** należy ustawić jako **Stereo**, **A** lub **B**.

Głośność  Naciśnij przycisk **▼** lub **⬅**, aby zmniejszyć poziom głośności w słuchawkach.
Naciśnij przycisk **▲** lub **➡**, aby zwiększyć poziom głośności w słuchawkach.

 Nawet jeśli do telewizora są podłączone słuchawki, dźwięk będzie odtwarzany również przez głośniki.

Podw. dźw.  Wybierz opcję „Podwójny dźwięk” dla słuchawek.
Mono/Stereo
W przypadku programu stereofonicznego wybierz ustawienie **Stereo** lub **Mono**.
Mono/A/B
W przypadku programu dwujęzycznego wybierz ustawienie **A** dla kanału dźwiękowego 1, **B** dla kanału dźwiękowego 2 lub **Mono** dla kanału monofonicznego, o ile jest dostępny.

 Jeśli wybrane zostanie inne urządzenie podłączone do telewizora, opcję **Podw. dźw.**  należy ustawić jako **Stereo**, **A** lub **B**.

Zerowanie **Anuluj/OK**
Wybierz opcję **OK**, aby przywrócić fabryczne ustawienia dźwięku.

Ustawienia ekranu

Menu „Ustawienia ekranu” umożliwia zmianę ustawień ekranu.

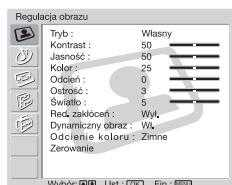

(KLV-17HR2)

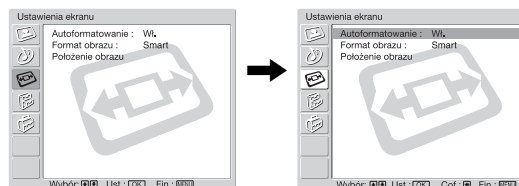

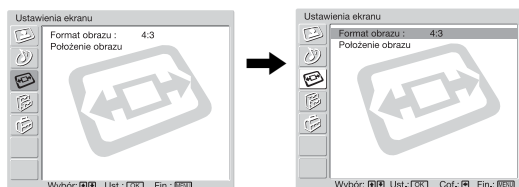

(KLV-15SR2)



Autoformatowanie (tylko KLV-17HR2)

Opcja „Autoformatowanie” umożliwia automatyczną zmianę proporcji obrazu.

W tym celu:

- 1 Po wybraniu tej opcji naciśnij przycisk .
- 2 Naciśnij przycisk  lub , aby wybrać ustawienie **Wł.** (jeśli chcesz, aby telewizor automatycznie wybierał format ekranu w zależności od wejściowego sygnału wideo) lub **Wył.** (jeśli chcesz korzystać z własnych ustawień).



Nawet po wybraniu ustawienia **Wł.** lub **Wył.** dla opcji **Autoformatowanie** istnieje możliwość zmiany formatu ekranu przez kilkukrotne naciśnięcie przycisku  na pilocie.

Format obrazu

Opcja „Format obrazu” umożliwia zmianę formatu ekranu.

W tym celu (KLV-17HR2):

- 1 Po wybraniu tej opcji naciśnij przycisk ➔ .
- 2 Naciśnij przycisk ▼ lub ▲ , aby wybrać żądany format ekranu, a następnie naciśnij przycisk **OK**.

Smart

Imitacja trybu panoramicznego dla sygnału w formacie 4:3.



4:3

Zwykły format obrazu 4:3, pełne dane obrazu.

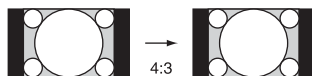

14:9

Kompromis między formatem obrazu 4:3 a 16:9.



Zoom

Format szerokoekranowy dla filmów w formacie letterbox.



Wide

Dla sygnału w formacie 16:9.

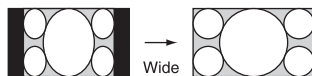

PL

W tym celu (KLV-15SR2):

- 1 Po wybraniu tej opcji naciśnij przycisk ➔ .
- 2 Naciśnij przycisk ▼ lub ▲ , aby wybrać żądany format ekranu, a następnie naciśnij przycisk **OK**.

4:3

Zwykły format obrazu 4:3.

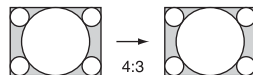

16:9

Dla sygnału w formacie 16:9.











Położenie obrazu można regulować, gdy jest wybrana opcja **Smart**, **14:9** lub **Zoom**. Jeśli górna i dolna część ekranu są ucięte, naciśnij przycisk ▲ lub ▼ , aby przesunąć obraz w górę lub w dół (np. w celu czytania napisów dialogowych).

(ciąg dalszy)

Położenie obrazu

Opcja „Położenie obrazu” umożliwia ustawienie położenia obrazu dla poszczególnych formatów ekranu.

W tym celu:

- 1 Po wybraniu tej opcji naciśnij przycisk .
- 2 Naciśnij przycisk  lub , aby wybrać żądaną opcję, a następnie naciśnij przycisk . Następnie naciśnij przycisk  /  /  lub , aby ustawić położenie obrazu.

Poł. pionowe (przesunięcie w pionie) **(tylko KLV-17HR2)**

Naciśnij przycisk , aby przesunąć ekran w górę.

Naciśnij przycisk , aby przesunąć ekran w dół.

Poł. poziome (przesunięcie w poziomie)



Naciśnij przycisk , aby przesunąć ekran w lewo.

Naciśnij przycisk , aby przesunąć ekran w prawo.

Zerowanie

Wybierz opcję **OK**, aby przywrócić fabryczne ustawienia.



- Ustawienie **Poł. poziome** (przesunięcie w poziomie) może być zmieniane tylko w przypadku sygnału wejściowego RGB na złączu Scart  1/... .
 - Gdy dla opcji „Format obrazu” wybrano ustawienie „4:3” lub „Wide”, ustawienia opcji **Poł. pionowe** (przesunięcie w pionie) nie można zmieniać.
-

Menu „Funkcje” umożliwia zmianę różnych ustawień telewizora.

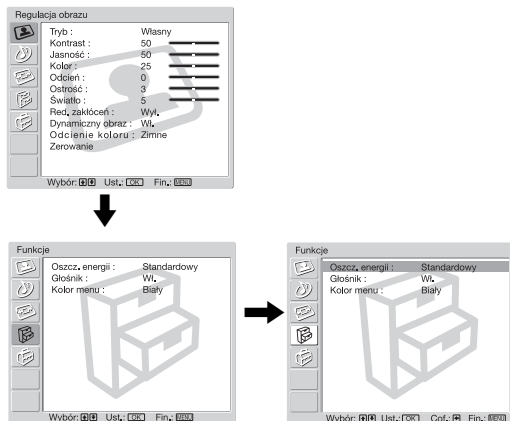

Oszcz. energii

Opcja „Oszcz. energii” umożliwia zmniejszenie poboru mocy przez telewizor.

W tym celu:

- 1 Po wybraniu tej opcji naciśnij przycisk **➔**.
- 2 Naciśnij przycisk **▼** lub **▲**, aby wybrać ustawienie **Oszczędzanie**.



Jeśli telewizor zostanie wyłączony i ponownie włączony, gdy dla opcji **Oszcz. energii** wybrano ustawienie **Oszczędzanie**, ustawienie to pozostanie niezmienione.

Głośnik

Opcja „Głośnik” umożliwia regulację dźwięku odtwarzanego przez głośniki telewizora, gdy podłączone jest zewnętrzne urządzenie audio.

W tym celu:

- 1 Po wybraniu tej opcji naciśnij przycisk **➔**.
- 2 Naciśnij przycisk **▼** lub **▲**, aby wybrać żądane ustawienie.

Wł.

Dźwięk z telewizora jest odtwarzany przez jego głośniki.

Wył.

Dźwięk z telewizora nie jest odtwarzany przez wbudowane w niego głośniki.

Kolor menu

Opcja „Kolor menu” umożliwia zmianę koloru tła menu.

W tym celu:

- 1 Po wybraniu tej opcji naciśnij przycisk **➔**.
- 2 Naciśnij przycisk **▼** lub **▲**, aby wybrać ustawienie **Biały** lub **Czarny**.

Ustawienia

Menu „Ustawienia” umożliwia zmianę różnych opcji telewizora.

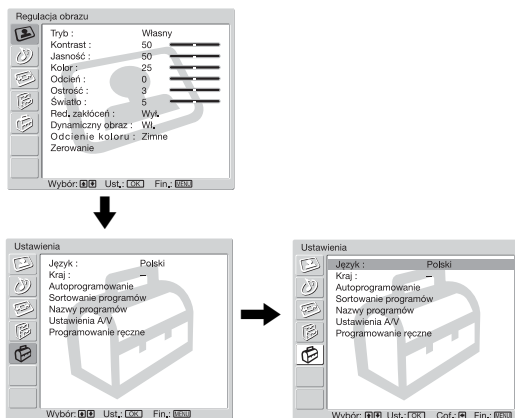

Język

Opcja „Język” umożliwia wybór języka, w którym są wyświetlane wszystkie menu.

W tym celu:

- 1 Po wybraniu tej opcji naciśnij przycisk ➔.
- 2 Wykonaj czynności podane w punkcie 3 w rozdziale „Włączanie i automatyczne strojenie telewizora” na stronie 29.

Kraj

Opcja „Kraj” umożliwia wybór kraju lub regionu, w którym telewizor ma być używany.

W tym celu:

- 1 Po wybraniu tej opcji naciśnij przycisk ➔.
- 2 Wykonaj czynności podane w punkcie 4 w rozdziale „Włączanie i automatyczne strojenie telewizora” na stronie 29.

Autoprogramowanie Opcja „Autoprogramowanie” umożliwia automatyczne wyszukanie i zapisanie wszystkich dostępnych kanałów telewizyjnych.

W tym celu:

- 1 Po wybraniu tej opcji naciśnij przycisk ➔.
- 2 Wykonaj czynności podane w punktach 5 i 6 w rozdziale „Włączanie i automatyczne strojenie telewizora” na stronie 29.

Sortowanie programów

Opcja „Sortowanie programów” umożliwia zmianę kolejności wyświetlania kanałów (stacji telewizyjnych) na ekranie.

W tym celu:

- 1 Po wybraniu tej opcji naciśnij przycisk ➔.
 - 2 Wykonaj czynności podane w punkcie 7 B) w rozdziale „Włączanie i automatyczne strojenie telewizora” na stronie 29.
-

Nazwy programów Opcja „Nazwy programów” umożliwia nadawanie kanałom pięciodzinkowych nazw (składających się z liter lub cyfr).

W tym celu:

- 1 Po wybraniu tej opcji naciśnij przycisk **↵**.
 - 2 Przy użyciu przycisku **↵** lub **⬆** wybierz numer kanału, któremu chcesz nadać nazwę, a następnie naciśnij przycisk **OK**.
 - 3 Przy użyciu przycisków **↵** / **⬆** / **⬅** lub **➡** wybierz poszczególne znaki, a następnie naciśnij przycisk **OK**.
 - 4 Po zakończeniu przy użyciu przycisków **↵** / **⬆** / **⬅** lub **➡** wybierz na ekranie słowo „Fin.” i naciśnij przycisk **OK**, aby wyłączyć ekran wpisywania znaków.
- Aby poprawić błędnie wprowadzony znak, należy wybrać go na ekranie przy użyciu przycisku **⏪** lub **⏩**. Następnie przy użyciu przycisków **↵** / **⬆** / **⬅** lub **➡** należy wybrać właściwy znak i nacisnąć przycisk **OK**.
 - Aby wprowadzić spację, należy wybrać na ekranie symbol **□** i nacisnąć przycisk **OK**.

Ustawienia A/V Opcja „Ustawienia A/V” umożliwia nadawanie nazw zewnętrznym urządzeniom podłączonym do telewizora.

W tym celu:

- 1 Po wybraniu tej opcji naciśnij przycisk **↵**.
 - 2 Naciśnij przycisk **↵** lub **⬆**, aby wybrać źródło sygnału wejściowego, któremu ma zostać nadana nazwa, a następnie naciśnij przycisk **➡**.
 - 3 W kolumnie etykiet automatycznie zostanie wyświetlona nazwa.
 - a) Aby użyć jednej ze zdefiniowanych nazw, naciśnij przycisk **↵** lub **⬆**, aby wybrać odpowiednią nazwę: **AV1/AV2, WIDEO, DVD, KABEL, GRA, KAMERA** lub **TV SAT**.
 - b) Aby wprowadzić inną nazwę, wybierz opcję **EDYCJA**, a następnie naciśnij przycisk **OK**. Gdy pierwszy element jest podświetlony, naciśnij przycisk **↵** / **⬆** / **⬅** lub **➡**, aby wybrać odpowiedni znak, i naciśnij przycisk **OK**.
Po zakończeniu przy użyciu przycisków **↵** / **⬆** / **⬅** lub **➡** wybierz na ekranie słowo „Fin.” i naciśnij przycisk **OK**, aby wyłączyć ekran wpisywania znaków.
- Aby poprawić błędnie wprowadzony znak, należy wybrać go na ekranie przy użyciu przycisku **⏪** lub **⏩**. Następnie przy użyciu przycisków **↵** / **⬆** / **⬅** lub **➡** należy wybrać właściwy znak i nacisnąć przycisk **OK**.
 - Aby wprowadzić spację, należy wybrać na ekranie symbol **□** i nacisnąć przycisk **OK**.

PL



















(ciąg dalszy)

Programowanie ręczne

Opcja „Programowanie ręczne” (A–E) pozwala na:

A) Zaprogramowanie poszczególnych kanałów w wybranej kolejności.

















W tym celu:

- 1 Po wybraniu tej opcji naciśnij przycisk .
- 2 Zaznacz opcję **Program** i naciśnij przycisk .
- 3 Naciśnij przycisk  lub , aby wybrać numer programu, który ma zostać przydzielony danemu kanałowi, a następnie naciśnij przycisk . Jeśli nie chcesz programować dla tego kanału innych opcji, naciśnij przycisk **OK** zamiast przycisku  i przejdź do punktu 8.
- 4 Po wybraniu opcji **System** naciśnij przycisk .
 Opcja ta może być niedostępna w zależności od kraju lub regionu wybranego w opcji „Kraj” (zobacz strona 40).
- 5 Naciśnij przycisk  lub , aby wybrać system przekazu telewizyjnego (**B/G** dla krajów Europy Zachodniej, **D/K** dla krajów Europy Wschodniej, **I** dla Wielkiej Brytanii lub **L** dla Francji), a następnie naciśnij przycisk . Jeśli nie chcesz programować dla tego kanału innych opcji, naciśnij przycisk **OK** zamiast przycisku  i przejdź do punktu 8.
- 6 Po wybraniu opcji **Kanał** naciśnij przycisk .
- 7 Naciśnij przycisk  lub , aby wybrać typ kanału, który ma zostać dostrojony (**S** dla kanałów telewizji kablowej lub **C** dla kanałów telewizji naziemnej), a następnie naciśnij przycisk . Następnie naciśnij odpowiednie przyciski numeryczne, aby wprowadzić bezpośrednio numer kanału określonej stacji telewizyjnej. Jeśli nie znasz numeru kanału, naciśnij przycisk  lub , aby go znaleźć. Po dostrojeniużądanego kanału naciśnij przycisk **OK**.
- 8 Zaznacz opcję **Potwierdź** i naciśnij przycisk **OK**. Następnie naciśnij przycisk , aby wybrać opcję **OK**, a na koniec naciśnij **OK**, aby zapisać ustawienia kanałów.

Powtórz wszystkie powyższe czynności, aby dostroić i zapisać pozostałe kanały.

B) Nadanie kanałowi nazwy składającej się z maksymalnie pięciu znaków (liter lub cyfr).

W tym celu:

- 1 Naciskając przyciski **PROG +/-**, wybierz numer programu, któremu chcesz nadać nazwę.
 Nie można wybrać programu, którego numer ustawiono w opcji „Pomiń” jako przeznaczony do pomijania (patrz punkt D w rozdziale strona 43).
- 2 Po wyświetleniu na ekranieżądanego programu, który ma zostać nazwany, wybierz opcję **Nazwa** i naciśnij przycisk .
- 3 Przy użyciu przycisków // lub  wybierz pierwszy znak, a następnie naciśnij przycisk **OK**.
- 4 Po zakończeniu przy użyciu przycisków // lub  wybierz na ekranie słowo „End” i naciśnij przycisk **OK**, aby wyłączyć ekran wpisywania znaków.
 - Aby poprawić błędnie wprowadzony znak, należy wybrać go na ekranie przy użyciu przycisku  lub . Następnie przy użyciu przycisków // lub  należy wybrać właściwy znak i nacisnąć przycisk **OK**.
 - Aby wprowadzić spację, należy wybrać na ekranie symbol  i nacisnąć przycisk **OK**.

-
- C)** Zwykle automatyczne strojenie (ARC) zapewnia najlepszą możliwą jakość obrazu, jeśli jednak odbiór sygnału jest zniekształcony, można dostroić telewizor ręcznie, aby uzyskać lepszy obraz.

W tym celu:

- 1 Naciskając przyciski **PROG +/-**, wybierz numer programu do dostrojenia.



Nie można wybrać programu, którego numer ustawiono w opcji „Pomiń” jako przeznaczony do pomijania (patrz punkt D w rozdziale strona 43).

- 2 Po wyświetleniu na ekranie programu, który ma zostać dostrojony, wybierz opcję **ARC** i naciśnij przycisk **▶**.
- 3 Naciskając przycisk **▼** lub **▲** dokonaj strojenia sygnału w zakresie między -15 a +15 i naciśnij przycisk **OK**.
- 4 Zaznacz opcję **Potwierdź** i naciśnij przycisk **OK**. Następnie naciśnij przycisk **▼**, aby wybrać opcję **OK**, a na koniec naciśnij **OK**, aby zapisać ustawienia.



*Aby przywrócić automatyczne strojenie, w punkcie 3 powyżej wybierz ustawienie **Wł.***

-
- D)** Pomijanie niepożądanych numerów programów przy przeglądaniu programów za pomocą przycisków **PROG +/-**.

W tym celu:

- 1 Zaznacz opcję **Program** i naciśnij przycisk **▶**. Następnie naciśnij przycisk **▼** lub **▲**, aby wybrać numer programu, który ma być pomijany.
- 2 Po wyświetleniu na ekranie programu, który ma być pomijany, wybierz opcję **Pomiń** i naciśnij przycisk **▶**.
- 3 Naciśnij przycisk **▼** lub **▲**, aby wybrać opcję **Tak** i naciśnij przycisk **OK**.
- 4 Zaznacz opcję **Potwierdź** i naciśnij przycisk **OK**. Następnie naciśnij przycisk **▼**, aby wybrać opcję **OK**, a na koniec naciśnij **OK**, aby zapisać ustawienia.

*Aby później wyłączyć tę funkcję, w punkcie 3 należy wybrać opcję **Nie** zamiast opcji **Tak**.*

-
- E)** Wyświetlanie i rejestrowanie kodowanych kanałów telewizyjnych przy użyciu dekodera podłączonego do złącza Scart  1/- albo bezpośrednio, albo za pośrednictwem magnetowidu.



Opcja ta może być niedostępna w zależności od kraju lub regionu wybranego w opcji „Kraj” (zobacz strona 40).

W tym celu:

- 1 Naciskając przyciski **PROG +/-**, wybierz numer programu kodowanego kanału, który chcesz wyświetlić.
 Nie można wybrać programu, którego numer ustawiono w opcji „Pomiń” jako przeznaczony do pomijania (patrz punkt D w rozdziale strona 43).
- 2 Po wyświetleniu na ekranie żądanego programu wybierz opcję **Dekoder** i naciśnij przycisk **▶**.
- 3 Naciśnij przycisk **▼** lub **▲**, aby wybrać opcję **Wł.**, i naciśnij przycisk **OK**.
- 4 Zaznacz opcję **Potwierdź** i naciśnij przycisk **OK**. Następnie naciśnij przycisk **▼**, aby wybrać opcję **OK**, a na koniec naciśnij **OK**, aby zapisać ustawienia.

*Aby później wyłączyć tę funkcję, w punkcie 3 należy wybrać opcję **Wył.** zamiast opcji **Wł.***

Pozostałe funkcje

Timer wyłączenia

 Funkcja Timer wyłączenia umożliwia ustawienie określonego czasu, po upływie którego telewizor automatycznie zostanie przełączony w tryb oczekiwania. Dostępne są następujące ustawienia: 30 minut, 60 minut, 90 minut i 120 minut.



Aby ustawić funkcję Timer wyłączenia

Naciśnij kilkakrotnie przycisk  na pilocie, aż na ekranie zostanie wyświetlony żądany czas („30 min”, „60 min”, „90 min” lub „120 min”).

Po włączeniu tej funkcji wskaźnik  (oczekiwanie/uśpienie) będzie się świecić na czerwono.

Aby wyłączyć funkcję Timer wyłączenia

Naciśnij kilkakrotnie przycisk , aż na ekranie pojawi się słowo „Wył.”.

-  • Jeśli telewizor zostanie wyłączony i ponownie włączony, ustawienie funkcji Timer wyłączenia zostanie przywrócone do wartości „Wył.”.
- Komunikat „Timer wkrótce wyłączy zasilanie.” zostanie wyświetlony na ekranie na jedną minutę przed przełączeniem telewizora w tryb oczekiwania.
- Po naciśnięciu na pilocie przycisku  /  na ekranie zostanie wyświetlona liczba minut, które pozostały do przełączenia telewizora w tryb oczekiwania.

Teletekst

i Teletekst jest usługą informacyjną transmitowaną przez większość stacji telewizyjnych. Informacje na temat korzystania z tej usługi można znaleźć na stronie indeksu usługi teletekstowej (zazwyczaj jest to strona 100). Funkcje teletekstu są obsługiwane za pomocą przycisków pilota w sposób opisany poniżej.

A Kanał (stacja telewizyjna) powinien mieć silny sygnał, inaczej w teletekście mogą wystąpić błędy.

Aby włączyć teletekst

Po wybraniu kanału telewizyjnego, w którym nadawany jest serwis teletekstowy, naciśnij przycisk .

i Po każdorazowym naciśnięciu przycisku  ekran zmienia się w następujący sposób: tryb teletekstowy → tryb nakładania teletekstu na obraz telewizyjny → tryb telewizyjny → tryb teletekstowy → (powtórnie).

TELETEXT	
Index	_____
Programme	_____ 25
News	_____ 153
Sport	_____ 101
Weather	_____ 98



Aby wybrać stronę teletekstu

Za pomocą przycisków numerycznych należy wprowadzić trzy cyfry odpowiadające numerowi strony.

- *W razie pomyłki należy ponownie wprowadzić prawidłowy numer strony.*
- *Jeśli licznik na ekranie wskazuje ciągle wyszukiwanie, może to być spowodowane tym, że dana strona jest niedostępna. W takim wypadku należy wprowadzić inny numer strony.*

PL



Aby uzyskać dostęp do następnej lub poprzedniej strony

Naciśnij przycisk **PROG +** () lub **PROG -** ()



Aby nałożyć teletekst na obraz telewizyjny

Podczas wyświetlania teletekstu naciśnij przycisk . Naciśnij ten przycisk jeszcze raz, aby anulować tryb teletekstu.



Aby zatrzymać stronę teletekstu

Niektóre strony teletekstu mają strony podrzędne, które są automatycznie wyświetlane. Aby je zatrzymać, naciśnij przycisk /. Aby anulować tryb zatrzymania, należy nacisnąć ten przycisk ponownie.

Aby wyświetlić ukryte informacje (np. odpowiedzi na zagadki)

Naciśnij przycisk /. Aby ukryć te informacje, należy nacisnąć ten przycisk ponownie.

Aby wybrać stronę podrzędną teletekstu

Strona teletekstu może zawierać kilka stron podrzędnych. W takim przypadku numer strony, który jest wyświetlany w lewym górnym rogu ekranu, zmieni kolor z białego na zielony, a obok niego pojawi się jedna lub więcej strzałek. Naciśnij kilkakrotnie przycisk  lub  na pilocie, aby wyświetlić żądaną stronę.

Aby wyłączyć teletekst

Naciśnij przycisk .

Fastext

i Usługa Fastext umożliwia dostęp do określonych stron za pomocą jednego naciśnięcia przycisku. Jeśli telewizor znajduje się w trybie teletekstu, a metodą nadawania jest Fastext, na dole strony wyświetlane jest menu z opcjami oznaczonymi odpowiednimi kolorami. Aby uzyskać dostęp do odpowiedniej strony, należy nacisnąć przycisk oznaczony odpowiadającym jej kolorem (czerwonym, zielonym, żółtym lub niebieskim).

NexTView*

* Dostępność usługi zależy od nadawcy programu.

 NexTView to ekranowy program telewizyjny, zawierający informacje o audycjach nadawanych przez różne stacje. Informacje te można przeszukiwać według kategorii (sport, sztuka itd.) lub dat.

 Jeśli w wyświetlanych informacjach NexTView występują błędne znaki, oznacza to, że usługa NexTView korzysta z innego języka niż ustawiony w telewizorze. Aby rozwiązać ten problem, należy z menu „Ustawienia” wybrać opcję „Język” i ustawić ten sam język, który jest stosowany w przypadku usługi NexTView. Ponadto należy wybrać z menu „Ustawienia” opcję „Kraj” i ustawić kraj lub region, w którym informacje NexTView są nadawane (zobacz strona 40).

Wyświetlanie informacji NexTView

1 Wybierz kanał telewizyjny z usługą NexTView. Taki kanał jest oznaczony napisem „NexTView” wyświetlanym natychmiast po odebraniu danych.

2 Informacje NexTView można przeglądać w interfejsach dwóch różnych typów w zależności od ilości dostępnych danych:

a) Interfejs „Lista programów”





Gdy podczas oglądania telewizji na ekranie zostanie wyświetlony pomarańczowy napis „NexTView”, naciśnięcie na pilocie przycisku  spowoduje wyświetlenie interfejsu „Lista programów” (zobacz rys. 1 na stronie 47).

b) Interfejs „Przegląd”

Gdy podczas oglądania telewizji zostanie odebranych ponad 50% danych NexTView (na niektórych obszarach 100% danych może nie być dostępne), na ekranie zostanie wyświetlony czarny lub biały napis „NexTView”. (Kolor napisu „NexTView” może się różnić w zależności od wybranej opcji Kolor menu. Patrz strona 39). W takiej sytuacji naciśnięcie na pilocie przycisku  spowoduje wyświetlenie interfejsu „Przegląd” (zobacz rys. 2 na stronie 47).

 Natychmiast po wejściu w tryb usługi NexTView w lewym dolnym rogu ekranu zostanie pokazany procent dostępnych danych NexTView. Od chwili wejścia w tryb tej usługi procent danych już się nie zwiększy.

3 Przeglądanie informacji NexTView:

- Do przesuwania się w lewo i w prawo służą przyciski  i .
- Do przesuwania się w górę i w dół służą przyciski  i .
- Do potwierdzania wyboru służy przycisk **OK**.

4 Aby wyłączyć usługę NexTView, naciśnij na pilocie przycisk .

Interfejs „Lista programów” (rys. 1)

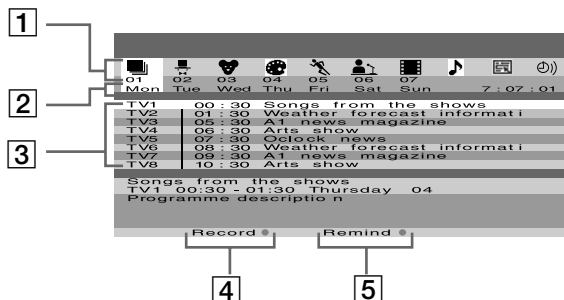

Interfejs „Przegląd” (rys. 2)

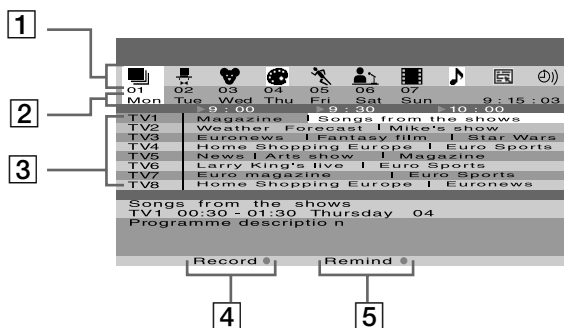

PL

1 Ikony poszczególnych kategorii
Zobacz „Legenda ikon” na stronie 48.

2 Data

3 Lista programów

4 Record (nagrywanie)



Ta funkcja działa tylko wtedy, gdy podłączony jest magnetowid obsługujący funkcje SmartLink i Timer Programming.

Jeśli wybrany program ma zostać nagrany, należy nacisnąć na pilocie czerwony przycisk.

5 Remind (przypomnienie)

Aby zostało wyświetlone przypomnienie o nadawaniu wybranego programu, należy nacisnąć na pilocie zielony przycisk. Komunikat przypominający o emisji zostanie wyświetlony na ekranie o godzinie, w której wybrany program powinien się rozpocząć.



- Opcje „Record (nagrywanie)” i „Remind (przypomnienie)” są wyświetlane na ekranie natychmiast po wybraniu programu. Nie są jednak pokazywane, jeśli w trybie usługi NexTView oglądany jest kanał, w którym nie są nadawane informacje NexTView.
- Opcje „Record (nagrywanie)” i „Remind (przypomnienie)” nie są dostępne, jeśli wybrany program już się rozpoczął.

(ciąg dalszy)

Legenda ikon



Pełna lista

Wymieniane są wszystkie informacje o programach, uporządkowane według godziny emisji i kanału.



Wybór kanału

Jeśli nadawca informacji NexTView dostarcza informacji o więcej niż ośmiu kanałach telewizyjnych, można wybrać osiem z nich i utworzyć w ten sposób osobistą listę kanałów.

Po utworzeniu osobistej listy można przywrócić listę standardową. Aby ją przywrócić, należy wybrać opcję „Auto ▶”, naciskając na pilocie przycisk ➔ .



Rozrywka



Dzieci



Sztuka



Sport



Wiadomości



Filmy



Muzyka



Lista przypomnień

Powoduje wyświetlenie listy wszystkich programów (maksymalnie 5), o emisji których mają być wyświetlane przypomnienia.

Informacje dodatkowe

Podłączanie dodatkowego sprzętu

i Postępując zgodnie z poniższymi instrukcjami, do telewizora można podłączyć szereg dodatkowych urządzeń. (Kable połączeniowe nie są dostarczane w zestawie z telewizorem).

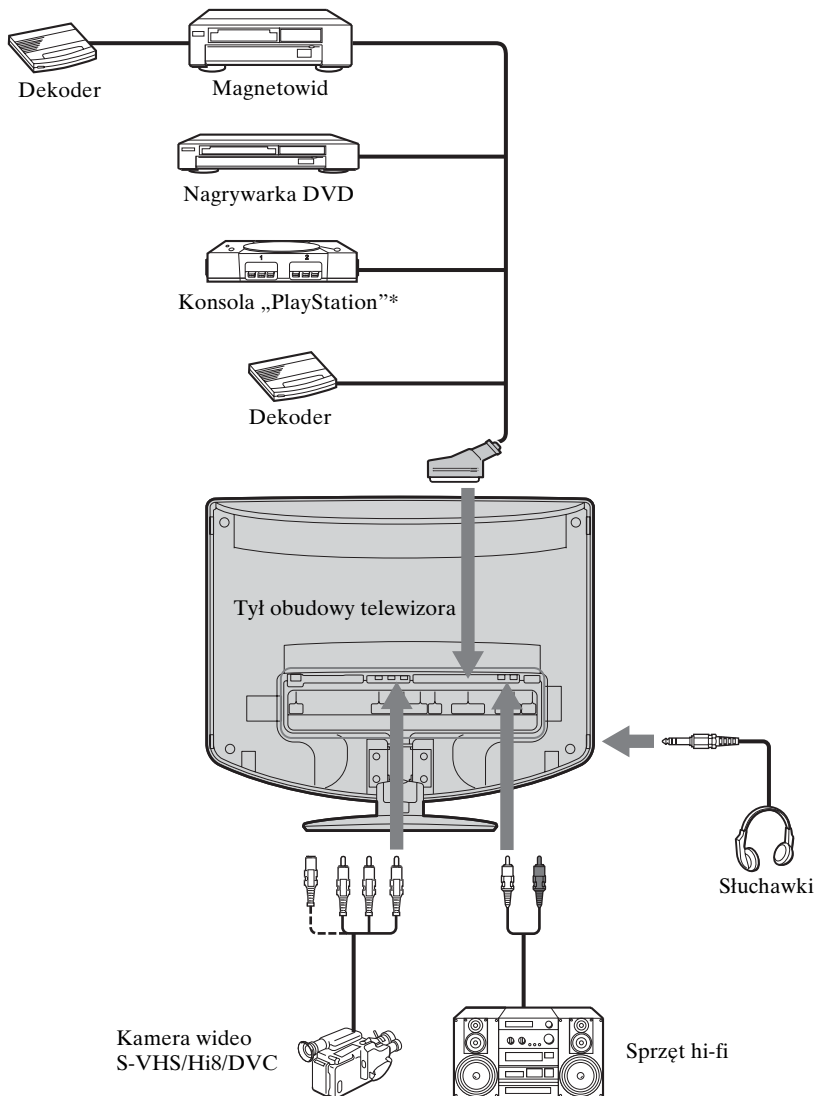

PL

* „PlayStation” jest produktem firmy Sony Computer Entertainment, Inc.

* „PlayStation” jest znakiem towarowym firmy Sony Computer Entertainment, Inc.

(ciąg dalszy)

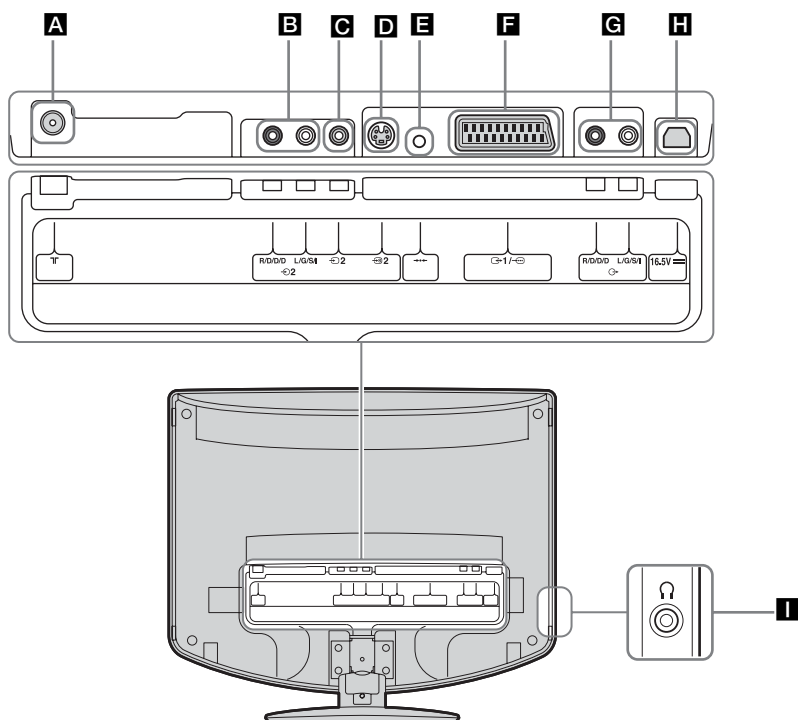

A Podłącz dostarczony kabel koncentryczny.

B ↻2: gniazda wejściowe audio AV2

C ↻2: gniazdo wejściowe wideo AV2

D ↻S2: gniazdo wejściowe S Video AV2 S

E ⇄: przycisk automatycznej konfiguracji

F ↻1/↻: złącze Scart AV1 (SmartLink)

G ↻: gniazda wyjściowe audio

H Podłącz dostarczony przewód zasilający.

I ↻: gniazdo słuchawek

- i** Aby uniknąć zakłóceń obrazu, nie należy jednocześnie podłączać urządzeń do złączy **C** i **D**.
- Nawet jeśli do telewizora są podłączone słuchawki, dźwięk będzie odtwarzany również przez głośniki.
- Należy zwrócić uwagę, że niektóre kable Scart mogą nie pasować do złącza w telewizorze.



Podłączanie magnetowidu

Aby podłączyć magnetowid, należy zapoznać się z instrukcjami podanymi w rozdziale „Podłączanie anteny i magnetowidu” na stronie 26. Do podłączania magnetowidu zalecany jest kabel Scart. W razie braku kabla Scart program „0” w telewizorze należy dostroić do sygnału testowego magnetowidu przy użyciu opcji „Programowanie ręczne”. Aby uzyskać szczegółowe informacje o ręcznym ustawianiu programów, patrz strona 42, punkt A.

Informacje o kanale wyjściowym magnetowidu można znaleźć w instrukcji jego obsługi.



Podłączanie magnetowidu lub nagrywarki DVD obsługujących połączenie SmartLink

 SmartLink jest to bezpośrednie połączenie między telewizorem a magnetowidem lub nagrywką DVD. Więcej informacji o połączeniu SmartLink można znaleźć w instrukcji obsługi magnetowidu lub nagrywarki DVD.

Jeśli magnetowid lub nagrywarka DVD obsługują połączenie SmartLink, urządzenia te należy podłączyć do złącza Scart  1/  (F) przy użyciu kabla Scart.

Podłączanie dekodera

Jeśli dekodery jest bezpośrednio podłączony do złącza Scart  1/  (F) lub poprzez magnetowid podłączony do tego złącza

Wybierz opcję „Ustawienia” w menu „Programowanie ręczne”, a następnie dla opcji „Dekoder”* wybierz ustawienie „Wł.” (korzystając z przycisku  lub ). Powtórz te czynności dla każdego zakodowanego sygnału.

 Ta opcja jest dostępna w zależności od kraju lub regionu wybranego w opcji „Kraj” (zobacz strona 40).

Podłączanie zewnętrznego sprzętu audio



Aby słuchać dźwięku z telewizora na sprzęcie hi-fi:





Aby wzmocnić dźwięk pochodzący z telewizora przy użyciu sprzętu hi-fi, należy go podłączyć do wyjściowych gniazd audio  (G). Następnie w systemie menu należy wybrać menu „Funkcje” i dla opcji „Głośnik” wybrać ustawienie „Wyl.” (zobacz strona 39).

Korzystanie z dodatkowego sprzętu

1 Podłącz urządzenie do odpowiedniego gniazda telewizora według wskazówek podanych na stronach od 49 do 51.





2 Włącz podłączone urządzenie.

3 Aby wyświetlić obraz pochodzący z podłączonego urządzenia, naciśnij przycisk  /  na pilocie, aż na ekranie zostanie wyświetlony odpowiedni symbol urządzenia wejściowego.

Symbol	Sygnaly wejściowe
 1	• Sygnał wejściowy audio-wideo ze złącza Scart F .
 1	• Sygnał wejściowy RGB ze złącza Scart F . Ten symbol jest wyświetlany tylko wtedy, gdy jest podłączone źródło sygnału RGB.
 2	• Wejściowy sygnał wideo z gniazda C oraz wejściowy sygnał audio z gniazd B .
 2	• Wejściowy sygnał S Video z gniazda wejściowego S Video D oraz wejściowy sygnał audio z gniazd B .

4 Naciśnij na pilocie przycisk , aby powrócić do zwykłego obrazu telewizyjnego.

Sprzęt monofoniczny

Włóż wtyczkę RCA do gniazda L/G/S/I i naciśnij przycisk  / , aż zostanie wyświetlony symbol urządzenia wejściowego  2 lub  2.

Wybierz menu „Regulacja dźwięku”, a następnie dla opcji „Podwójny dźwięk” wybierz ustawienie „A” (zobacz strona 35).

Konfigurowanie pilota do obsługi magnetowidu i odtwarzacza DVD

Pilot jest fabrycznie skonfigurowany tak, aby po włożeniu do niego baterii obsługiwał podstawowe funkcje tego telewizora firmy Sony oraz większości odtwarzaczy DVD i magnetowidów firmy Sony. Aby można było sterować magnetowidami i odtwarzaczami DVD najbardziej znanych marek i niektórymi modelami magnetowidów firmy Sony, należy wykonać poniższe czynności:

i Najpierw na liście zamieszczonej na stronie 54 należy odszukać 3-cyfrowy kod marki odtwarzacza DVD lub magnetowidu. W przypadku marek, którym przypisano więcej niż jeden kod, należy wprowadzić pierwszy z numerów kodowych.

1 Naciskaj na pilocie przycisk wyboru urządzenia, aż zaświeci się odpowiedni zielony wskaźnik — magnetowidu (VCR) lub odtwarzacza DVD.

A Jeśli wybranym urządzeniem będzie TV, numery kodowe nie zostaną zapisane.

2 Przed zgaśnięciem zielonego wskaźnika naciśnij żółty przycisk i przytrzymaj go przez około sześć sekund, aż zielony wskaźnik zacznie migać.

3 Gdy zielony wskaźnik miga, za pomocą przycisków numerycznych pilota wprowadź wszystkie trzy cyfry kodu danej marki urządzenia (zobacz strona 54).

i Jeśli wybrany kod zostanie poprawnie wprowadzony, na chwilę zaświecą się wszystkie trzy zielone wskaźniki.

4 Włącz magnetowid lub odtwarzacz DVD i sprawdź, czy działają podstawowe funkcje sterowania.

- A** Jeśli sprzęt lub niektóre jego funkcje nie działają, należy sprawdzić, czy został wprowadzony poprawny kod, lub spróbować wprowadzić następny kod spośród wymienionych obok kodów danej marki (zobacz strona 54).
- Wprowadzone kody marki mogą zostać skasowane, jeśli baterie są słabe, a ich wymiana potrwa dłużej niż kilka minut. Aby ponownie wprowadzić numer kodowy odtwarzacza DVD lub magnetowidu, należy powtórzyć powyższe czynności. Na wewnętrznej stronie pokrywy komory baterii znajduje się mała etykieta, na której można zapisać kody marek używanych urządzeń.
- Nie wszystkie marki są ujęte na liście, a ponadto mogą nie być ujęte wszystkie modele poszczególnych marek.

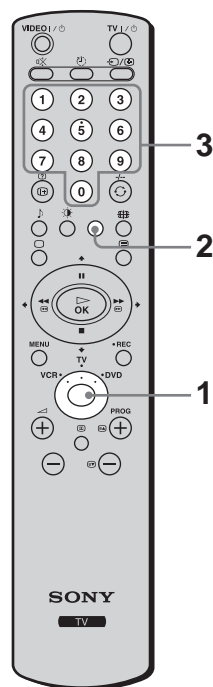

PL

(ciąg dalszy)

Lista magnetowidów		Lista marek odtwarzaczy DVD	
Marka	Kod	Marka	Kod
SONY (VHS)	301, 302, 303, 308, 309	SONY	001
SONY (BETA)	303, 307, 310	AIWA*	021
SONY (DV)	304, 305, 306	DENON	018, 027, 020, 002
AIWA*	325, 331, 351	GRUNDIG	009, 028, 023, 024, 016, 003
AKAI	326, 329, 330	HITACHI	025, 026, 015, 004
DAEWOO	342, 343	JVC	006, 017
GRUNDIG	358, 355, 360, 361, 320, 351	KENWOOD	008
HITACHI	327, 333, 334	LG	015, 014
JVC	314, 315, 322, 344, 352, 353, 354, 348, 349	LOEWE	009, 028, 023, 024, 016, 003
LG	332, 338	MATSUI	013, 016
LOEWE	358, 355, 360, 361, 320, 351	ONKYO	022
MATSUI	356, 357	PANASONIC	018, 027, 020, 002
ORION	328	PHILIPS	009, 028, 023, 024, 016, 003, 362
PANASONIC	321, 323	PIONEER	004
PHILIPS	311, 312, 313, 316, 317, 318, 358, 359	SAMSUNG	011, 014
SAMSUNG	339, 340, 341, 345	SANYO	007
SANYO	335, 336	SHARP	019, 027
SHARP	324	THOMSON	012
THOMSON	319, 350	TOSHIBA	003
TOSHIBA	337	YAMAHA	018, 027, 020, 002

* Jeśli magnetowid lub odtwarzacz DVD firmy AIWA nie działa nawet po wprowadzeniu kodu dla produktu firmy AIWA, należy wprowadzić kod dla produktu firmy SONY.

Dane techniczne

Wyświetlacz:

(KLV-17HR2)

- Wymagania dotyczące zasilania:
100–240 V (prąd zmienny),
50/60 Hz
- Rozmiar ekranu:
17 cali
ok. 43,4 cm po przekątnej
- Rozdzielczość ekranu:
1 280 punktów (w poziomie) × 768
linii (w pionie)
- Pobór mocy: 55 W
Pobór mocy w trybie oczekiwania:
1 W
- Wymiary (szer./wys./gł.):
ok. 46,0 × 39,7 × 14,9 cm
(razem z podstawą)
ok. 46,0 × 36,3 × 8,9 cm
(bez podstawy)
- Waga: ok. 5,7 kg (razem z podstawą)
ok. 5,1 kg (bez podstawy)

(KLV-15SR2)

- Wymagania dotyczące zasilania:
100–240 V (prąd zmienny),
50/60 Hz
- Rozmiar ekranu:
15 cali
ok. 38 cm po przekątnej
- Rozdzielczość ekranu:
1 024 punkty (w poziomie) × 768
linii (w pionie)
- Pobór mocy: 50 W
Pobór mocy w trybie oczekiwania:
1 W
- Wymiary (szer./wys./gł.):
ok. 39,1 × 40,2 × 14,9 cm
(razem z podstawą)
ok. 39,1 × 37,0 × 8,9 cm
(bez podstawy)
- Waga: ok. 5 kg (razem z podstawą)
ok. 4,4 kg (bez podstawy)

System panelu:

Panel z wyświetlaczem LCD

System TV:

Zależnie od wybranego kraju/regionu:
B/G/H, D/K, L, I

System kodowania kolorów:

PAL, SECAM
NTSC 3,58; 4,43 (tylko wejście Video In)

Antena:

75-omowa zewnętrzna VHF/UHF







Zakres kanałów:

VHF: E2–E12
UHF: E21–E69
CATV: S1–S20
HYPER: S21–S41
D/K: R1–R12, R21–R69
L: F2–F10, B–Q, F21–F69
I: UHF B21–B69

PL

(ciąg dalszy)

Złącza:

-  1/ (SMARTLINK)
21-stykowe złącze Scart (standard CENELEC), w tym wejście audio-wideo, wejście RGB, wyjście TV oraz interfejs SmartLink.
-  2
wejście S video (4-stykowe typu mini DIN)
-  2
wejście wideo (gniazdo RCA)
-  2
wejście audio (gniazda RCA)
-  2
wyjście audio (gł. lewy/gł. prawy) – gniazda RCA
-  gniazdo słuchawkowe

Moc dźwięku:

Głośniki pełnozakresowe:
3 W × 2

Aksesoria dołączone:

- Pilot (RM-Y1101) (1)
- Baterie AA (typu R6) (2)
- Kabel koncentryczny (1)
- Przewód zasilający (typu C-6) (1)
- Przewód zasilający (typu BF) (1)
- Zasilacz (AC-FD004E) (1)

 W niektórych krajach przewód zasilający typu BF może nie być dołączony do zestawu.

Aksesoria dodatkowe:

Ścienny uchwyt mocujący SU-W100

Inne funkcje:

- Teletekst, Fastext, TOPtext
- Timer wyłączenia
- SmartLink (bezpośrednie połączenie między telewizorem a zgodnym magnetowidem lub nagrywarką DVD. Więcej informacji o łączu SmartLink można znaleźć w instrukcji obsługi magnetowidu lub nagrywarki DVD).
- Automatyczne rozpoznawanie systemu TV
- Autoformatowanie (tylko KLV-17HR2)
- NextTView (dostępność usługi zależy od nadawcy programu)

Rozwiązywanie problemów

Funkcja autodiagnostyki

Telewizor jest wyposażony w funkcję autodiagnostyki. Jeśli w telewizorze wystąpi problem, wskaźnik  (oczekiwanie/uśpienie) będzie migać na czerwono. Zanotowanie długości czasu migania i przerw między kolejnymi mignięciami pomoże w przekazaniu informacji o stanie telewizora sprzedawcy lub serwisowi firmy Sony.

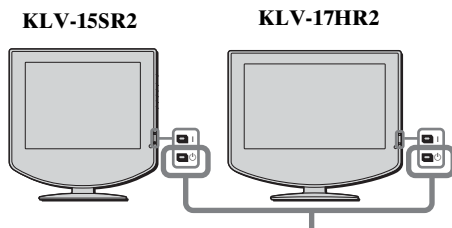





Wskaźnik  oczekiwania/uśpienia miga na czerwono

- 1 Zmierz, jaki długo miga wskaźnik  oczekiwania/uśpienia i na jak długo się wyłącza. Na przykład wskaźnik miga przez dwie sekundy, następnie wyłącza się na jedną sekundę i znowu miga przez dwie sekundy.
- 2 Naciśnij przełącznik **I** (zasilanie), aby wyłączyć telewizor, odłącz przewód zasilający i powiadom sprzedawcę lub punkt serwisowy Sony o sposobie migania wskaźnika (o czasie trwania migania i przerwach).

PL

Oznaki usterek i sposoby ich usuwania

-  • Oto kilka prostych rozwiązań na wypadek, gdyby pojawiły się problemy z obrazem i dźwiękiem.
- Jeśli problemy nadal będą występować, należy zlecić sprawdzenie telewizora wykwalifikowanej osobie. Nigdy nie należy samodzielnie otwierać obudowy.

Problem	Możliwe środki zaradcze
Brak obrazu Brak obrazu (ekran jest ciemny) i brak dźwięku.	<ul style="list-style-type: none">• Sprawdź podłączenie anteny.• Podłącz telewizor do sieci zasilającej, a następnie naciśnij przycisk I (zasilanie), aby włączyć telewizor.• Jeśli wskaźnik  (oczekiwanie/uśpienie) świeci na czerwono, naciśnij przycisk TV  na pilocie zdalnego sterowania.
Telewizor zostaje automatycznie wyłączony (telewizor przejdzie w tryb oczekiwania).	<ul style="list-style-type: none">• Sprawdź, czy aktywna jest funkcja Timer wyłączenia (strona 44).• Jeśli w ciągu 10 minut nie zostanie odebrany żaden sygnał ani nie zostanie wykonana żadna czynność, telewizor automatycznie przechodzi do trybu oczekiwania.
Brak obrazu lub brak w menu informacji pochodzących z urządzenia podłączonego do złącza Scart.	<ul style="list-style-type: none">• Sprawdź, czy to dodatkowe urządzenie jest włączone, i kilkakrotnie naciśnij na pilocie przycisk  / , aż na ekranie zostanie wyświetlony odpowiedni symbol urządzenia.• Sprawdź połączenie między dodatkowym urządzeniem a telewizorem.

(ciąg dalszy)

Problem	Możliwe środki zaradcze
Obraz złej jakości lub niestabilny.	
Podwójne obrazy lub „zjawy”.	<ul style="list-style-type: none"> • Sprawdź antenę lub podłączenie kabla antenowego. • Sprawdź położenie anteny lub jej kierunek.
Na ekranie widać tylko śnieżenie i zakłócenia.	<ul style="list-style-type: none"> • Sprawdź, czy antena nie jest złamana lub zgięta. • Sprawdź, czy nie upłynął okres żywotności anteny (3-5 lat w zwykłych warunkach, 1-2 lat w środowisku nadmorskim).
Kropkowane linie lub pasy	<ul style="list-style-type: none"> • Ustaw telewizor z dala od źródeł zakłóceń elektrycznych, którymi są np. samochody, motocykle i suszarki do włosów.
Brak koloru w kolorowych programach telewizyjnych.	<ul style="list-style-type: none"> • Korzystając z systemu menu, wybierz menu „Regulacja obrazu”, a następnie wybierz polecenie „Zerowanie”, aby przywrócić ustawienia fabryczne (strona 33). • Jeśli dla funkcji oszczędzania energii (Power Saving) wybrano ustawienie „Oszczędzanie”, kolory mogą być przygaszone (strona 39).
Czarne i (lub) jasne punkciki na ekranie.	<ul style="list-style-type: none"> • Obraz na ekranie składa się z pikseli. Czarne i jasne punkciki (czyli piksele) na ekranie nie świadczą o wadliwym działaniu.
Obraz jest zbyt jasny.	<ul style="list-style-type: none"> • Korzystając z systemu menu, wybierz menu „Regulacja obrazu”, a następnie wybierz opcję „Tryb”. Następnie wybierz odpowiedni tryb obrazu (strona 32).
Zakłócenia obrazu (pasy).	<ul style="list-style-type: none"> • Sprawdź, czy antena jest podłączona za pomocą dostarczonego w zestawie kabla koncentrycznego. • Kabel antenowy powinien się znajdować z dala od innych kabli połączeniowych. • Nie należy używać 300-omowych symetrycznych kabli antenowych, ponieważ mogą wówczas wystąpić zakłócenia.
Zniekształcony obraz i dźwięk z szumami	<ul style="list-style-type: none"> • Sprawdź, czy którekolwiek z dodatkowych urządzeń jest ustawione z przodu lub z boku telewizora. Ustawiając dodatkowe urządzenie, należy zachować pewien odstęp między nim a telewizorem.
Pasy zakłócające podczas odtwarzania lub nagrywania przy użyciu magnetowidu	<ul style="list-style-type: none"> • Interferencje pochodzące od głowicy magnetowidu. Magnetowid powinien być ustawiony dalej od telewizora. • Aby uniknąć zakłóceń, między magnetowidem a telewizorem należy pozostawić co najmniej 30 cm odstępu. • Magnetowidu nie należy ustawiać z przodu ani z boku telewizora.
Słaby obraz lub jego brak (ekran jest ciemny), lecz dźwięk jest dobry.	<ul style="list-style-type: none"> • Korzystając z systemu menu, wybierz menu „Regulacja obrazu”, a następnie wybierz polecenie „Zerowanie”, aby przywrócić ustawienia fabryczne (strona 33).
Zakłócenia obrazu podczas oglądania kanału telewizyjnego.	<ul style="list-style-type: none"> • Korzystając z systemu menu, z menu „Ustawienia” wybierz opcję „Programowanie ręczne”, a następnie przeprowadź precyzyjne dostrajanie (AFT), aby poprawić odbiór programu (strona 43). • Korzystając z systemu menu, z menu „Regulacja obrazu” wybierz opcję „Red. zakłóceń” (redukcja szumu), aby zmniejszyć zakłócenia obrazu (strona 33).

Problem	Możliwe środki zaradcze
Zniekształcenia obrazu podczas przełączania programów lub wybierania teletekstu.	<ul style="list-style-type: none"> Wyłącz wszystkie dodatkowe urządzenia podłączone przez złącze Scart znajdujące się z tyłu odbiornika.
W wyświetlanym teletekście widoczne są niewłaściwe znaki.	<ul style="list-style-type: none"> Korzystając z systemu menu, z menu „Ustawienia” wybierz opcje „Język” i „Kraj”, aby ustawić język, w którym teletekst ma być wyświetlany, i określić kraj lub region (strona 40). W przypadku języków pisanych cyrylicą zalecane jest wybranie opcji „Russia”, jeśli właściwego kraju lub regionu nie ma na liście.
Podczas wyświetlania informacji NexTVView widoczne są niewłaściwe znaki.	<ul style="list-style-type: none"> Korzystając z systemu menu, z menu „Ustawienia” wybierz opcje „Język” i „Kraj”, aby ustawić język, w którym informacje NexTVView są nadawane, i określić kraj lub region (strona 40).
Brak dźwięku lub dźwięk z szumem.	
Dobry obraz, brak dźwięku.	<ul style="list-style-type: none"> Naciśnij na pilocie przycisk \triangleleft +/- lub \otimes (wyciszenie). Sprawdź, czy w menu „Funkcje” dla opcji „Głośnik” jest wybrane ustawienie „W1.” (strona 39).
Słychać szum.	<ul style="list-style-type: none"> Sprawdź, czy antena jest podłączona za pomocą dostarczonego w zestawie kabla koncentrycznego. Kabel antenowy powinien się znajdować z dala od innych kabli połączeniowych. Nie należy używać 300-omowych symetrycznych kabli antenowych, ponieważ mogą wówczas wystąpić zakłócenia.
Jedna z pozycji menu nie jest wyświetlana.	<ul style="list-style-type: none"> Zależnie od źródła sygnału lub innych ustawień niektóre pozycje menu mogą być niedostępne. Informacje o każdej pozycji menu należy sprawdzić w instrukcji obsługi.
Dziwne dźwięki.	
Obudowa telewizora trzeszczy.	<ul style="list-style-type: none"> Zmiany temperatury w pomieszczeniu powodują czasami rozszerzanie i kurczenie się obudowy telewizora, co jest przyczyną trzeszczenia. Nie oznacza to uszkodzenia.
W telewizorze słychać tyknięcie.	<ul style="list-style-type: none"> Dźwięk ten wydaje układ elektryczny w telewizorze, włączany w chwili włączania telewizora. Nie oznacza to uszkodzenia.
W telewizorze słychać buczenie.	<ul style="list-style-type: none"> Taki krótkotrwały dźwięk może być słyszalny podczas włączania telewizora. Nie oznacza to uszkodzenia.
Pilot nie działa.	<ul style="list-style-type: none"> Sprawdź, czy pilot jest odpowiednio ustawiony dla używanego urządzenia — magnetowidu (VCR), odbiornika telewizyjnego (TV) lub odtwarzacza DVD. Jeśli pilot nie steruje magnetowidem lub odtwarzaczem DVD nawet wtedy, gdy jest poprawnie ustawiony, należy wprowadzić odpowiedni kod, zgodnie z objaśnieniami w rozdziale „Konfigurowanie pilota do obsługi magnetowidu i odtwarzacza DVD” (strona 53). Wymień baterie.
Wskaźnik \odot (oczekiwanie/uśpienie) w telewizorze miga.	<ul style="list-style-type: none"> Zapoznaj się z informacjami podanymi w rozdziale „Funkcja autodiagnostyki” (strona 57) i skontaktuj się z najbliższym punktem serwisowym firmy Sony.

<http://www.sony.net/>

Printed in Spain

