

Panasonic

Инструкция по Эксплуатации

Цветной Телевизор
TX-29P80T

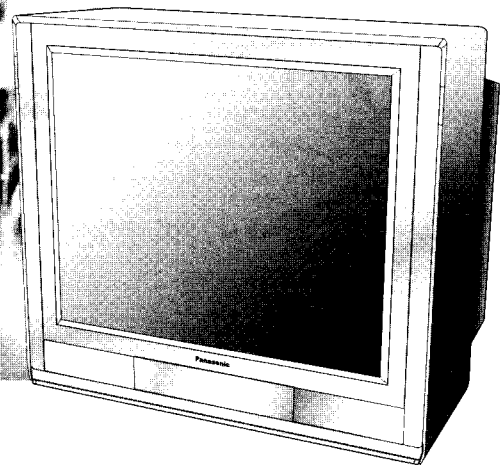

Вышеупомянутая модель соответствует ГОСТу.

Перед началом эксплуатации аппарата, пожалуйста, ознакомьтесь с настоящей инструкцией.

TQB4G2002

Уважаемый клиент фирмы Панасоник

Добро пожаловать в семейство клиентов фирмы Панасоник. Мы надеемся, что Вы будете получать удовольствие от работы Вашего нового цветного телевизора в течение многих лет.

Указания по технике безопасности

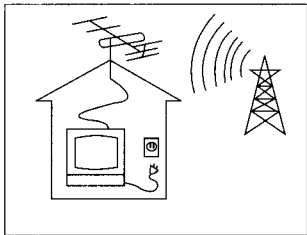

Телевизор может работать от сети переменного тока АС АВТ. 110-240 V, 50/60 Гц.

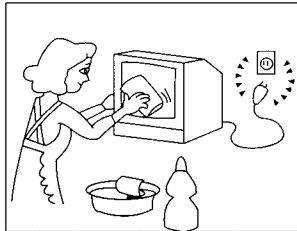

Для поддержания корпуса прибора и кинескопа в хорошем состоянии их достаточно протирать мягкой тряпочкой, смоченной водным раствором моющего средства средней активности. Не применяйте растворы, содержащие бензол, бензин или другие химически активные вещества. В целях безопасности вынимайте сетевую вилку из розетки электросети во время уборки.

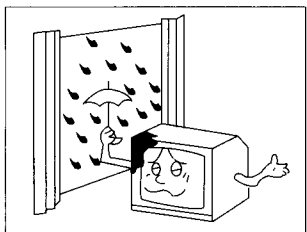

Для предотвращения повреждений телевизора, которые могут вызвать возгорание или поражение электрическим током, не оставляйте его под дождем или в помещениях с повышенной влажностью.

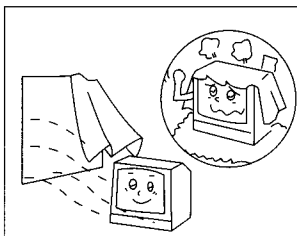

Для нормальной работы электронных элементов телевизора необходима соответствующая вентиляция.

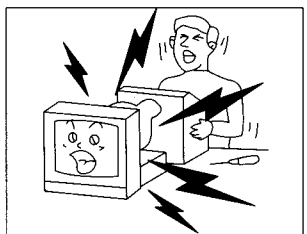

Не снимайте заднюю крышку аппарата - это опасно для жизни.

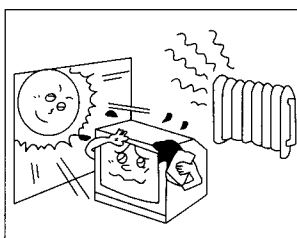

Не подвержайте телевизор воздействию прямых солнечных лучей или других источников тепла.

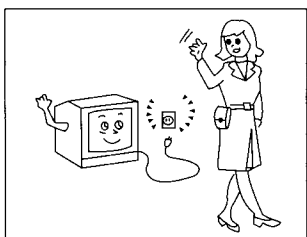

Вынимайте сетевую вилку из розетки электросети при продолжительных перерывах в работе телевизора.

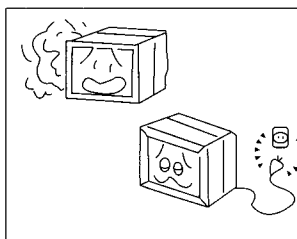

Не пользуйтесь телевизором, если происходят ненормальные явления. Например: дым, странные звуки или запахи - выключите телевизор и отсоедините от сети, если Вы заметите что-то необычное в его работе.

Подключение Антенного Кабеля в Гнездо RF IN

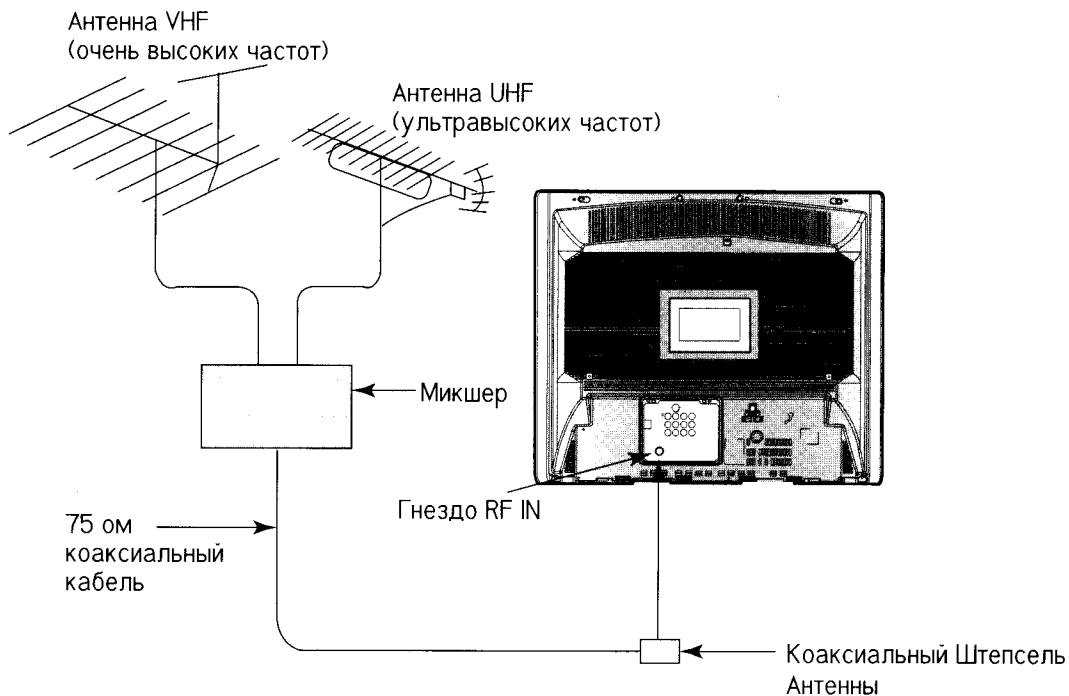

Для достижения наилучшего качества изображения и звука необходимы внешняя антенна, соответствующие кабели (75 Ом коаксиальные) и соответствующий антенный штепсель.

Если используется коллективная антенна, Вам могут понадобиться соответствующий соединительный кабель и штепсели для соединения розетки коллективной антенны и телевизора.

Ваше местное Бюро по Обслуживанию Телевизоров сможет помочь Вам приобрести антенну, соответствующую Вашей местности, и прочие необходимые аксессуары.

Все вопросы, связанные с установкой антенны, усовершенствованием уже имеющейся системы, получением аксессуаров решает клиент и несет все связанные с этим расходы.

Примечание:

Если уже имеющаяся антенна использует Симметрирующий Трансформатор 300 Ом на 75 Ом, смотрите ниже.

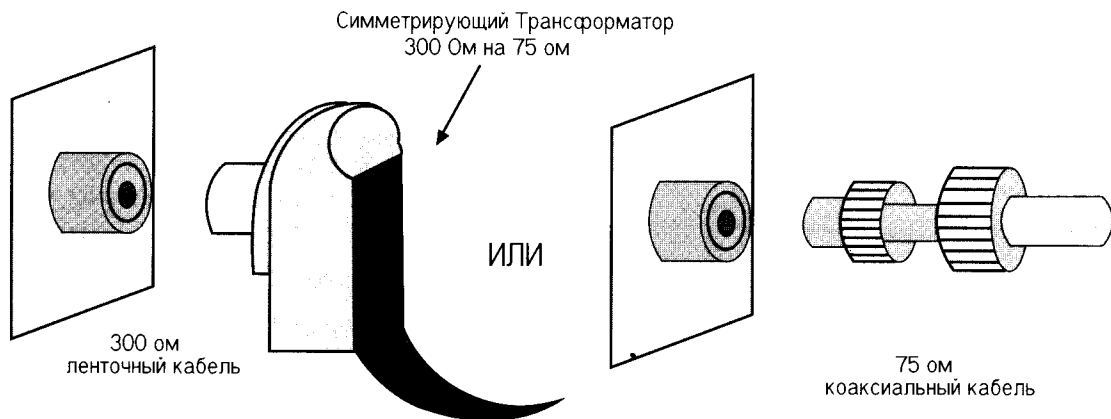

Установка Батареек

1.

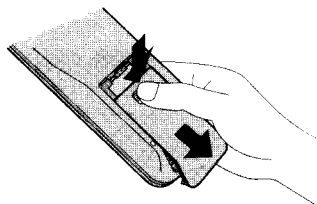

Откройте крышку.

Тяните вниз, слегка надавливая сверху.

2.

Две батарейки
размера "R6 (AA)"

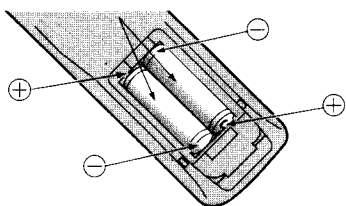

Батарейки: Используйте две батарейки размера "R6 (AA)".

Установите батарейки соблюдая полярность. В этом Вам помогут знаки "+" и "-" как на батарейках, так и на отсеке для батареек.

3.

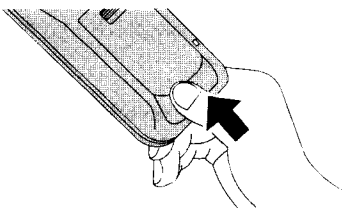

Поставьте крышку на место.

Не пользуйтесь перезарядными батарейками.

Они отличаются по форме и по работе и могут не всегда правильно функционировать.

⚠ Меры Предосторожности при Использовании Батареек

Неправильное использование батареек может вызвать вытекание электролита, что приведет к коррозии пульта дистанционного управления или прорыву корпуса батареек.

Старые батарейки

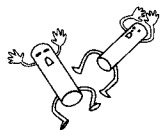

Новые батарейки

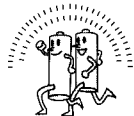

Заменяйте обе батарейки одновременно.



Не устанавливайте батарейки разных типов.
(алкалиновые с карбоновыми, цинковыми и т.д.)

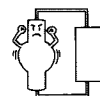

Не перезаряжайте

Как соединять Гнезда Входа “AV1 (Аудио/Видео 1), AV2 (Аудио/Видео 2) или AV3 (Аудио/Видео 3)”

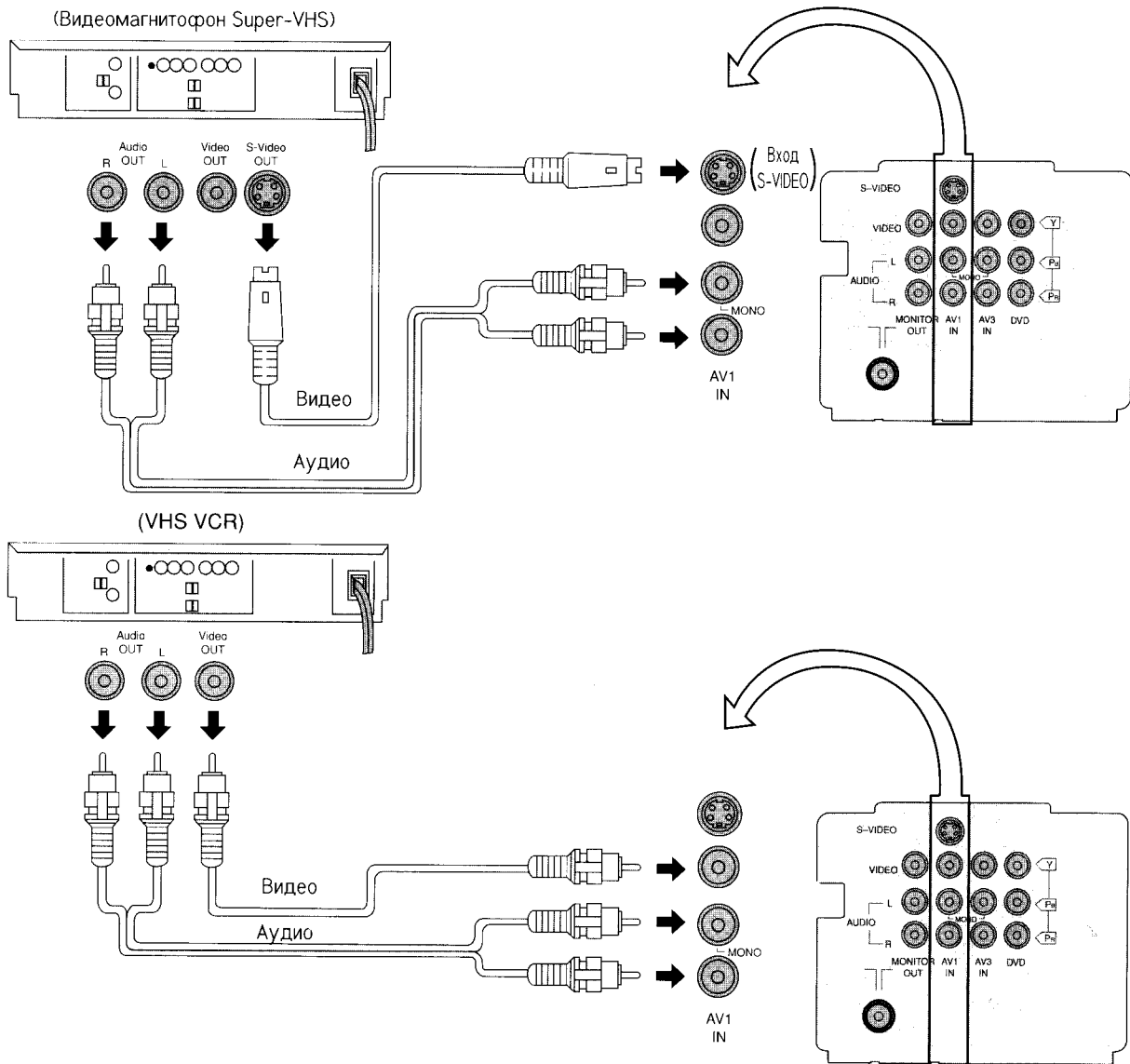

Примечание:

- (1) При выборе AV1, AV2 или AV3, если у этого режима нет входящего сигнала изображения, Фоновый цвет телеэкрана изменится (Это может произойти только если функция Голубой Фон включена ON (ВКЛ.)).
- (2) Когда кабель S-VIDEO соединён с гнездом S-VIDEO, Видео вход будет автоматически выключен для режима Аудио/Видео (AV).
- (3) Если используется Моно видеомагнитофон, подсоедините кабель Моно Аудио к левому гнезду Аудио (Audio “L”).
- (4) Подобные соединения возможны на входных гнездах AV1, AV2 и AV3. Выберите желаемое положение входа Аудио-Видео посредством нажатия кнопки “TV/AV”.
- (5) Входные аудио гнёзда AV3 служат в качестве входных аудио гнёзд как для видео входа, так и для входа DVD (установка Цифровой Видео Диск).

Как подсоединить Гнёзда Входа DVD (установка Цифровой Видео Диск)

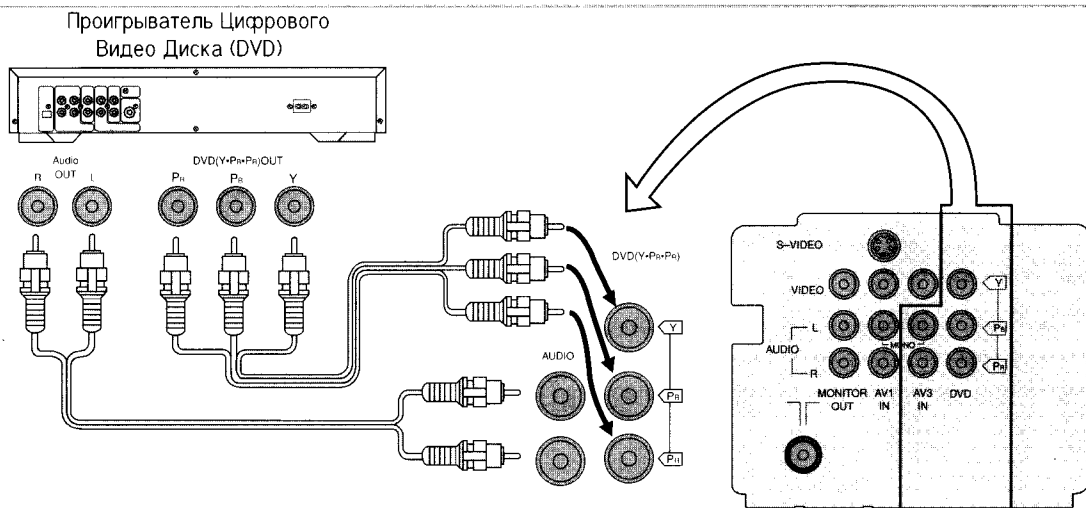

Как соединять Мониторные Гнёзда Выхода AV с другим оборудованием

Гнездо "Monitor Out" ("Выход Монитора") выдаёт такие же сигналы изображения, что воспроизведены в этот момент на экране телевизора и звука его колонок, например: ТВ программы или сигналы с входов AV1, AV2 или AV3.

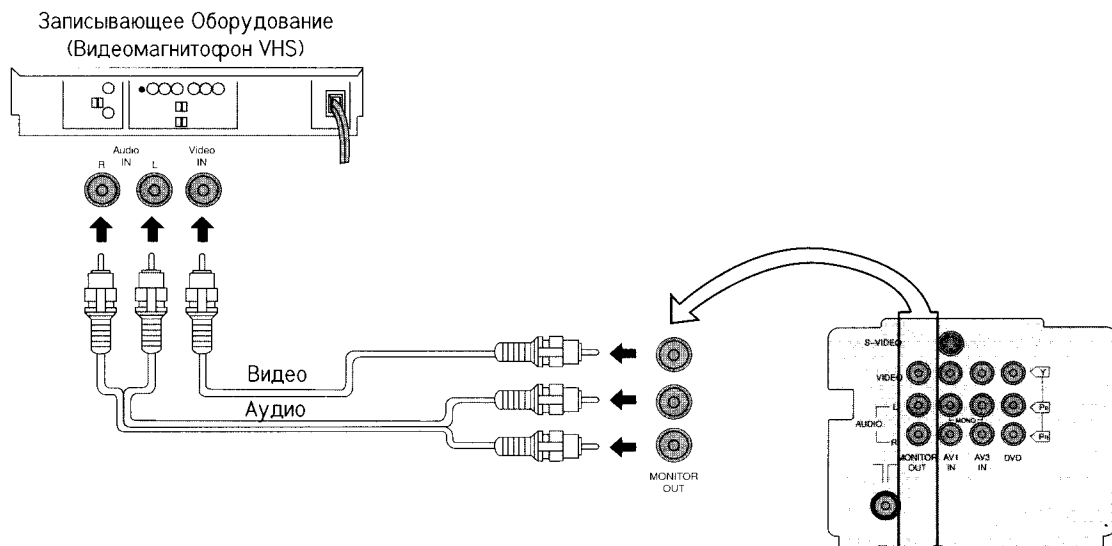

Примечание:

- (1) Никогда не подключайте видеомагнитофон к гнездам VIDEO IN и MONITOR OUT телевизора одновременно, т.к. это может привести к неправильной работе.
- (2) Выход монитора Выдаёт нормальные видео и аудио сигналы воспроизведённого на экране изображения.
- (3) Сигнал Телетекста, идущего на экране не будет выходить из гнезда MONITOR OUT.
- (4) Сигнал DVD (установка Цифровой Видео Диск) (Y•Pb•Pr) не выходит на выходные гнезда МОНИТОРА.
- (5) Гнездо входного сигнала DVD (установка Цифровой Видео Диск) имеет преимущество над гнездом видео входа AV3.

Кнопки Управления (ТВ)

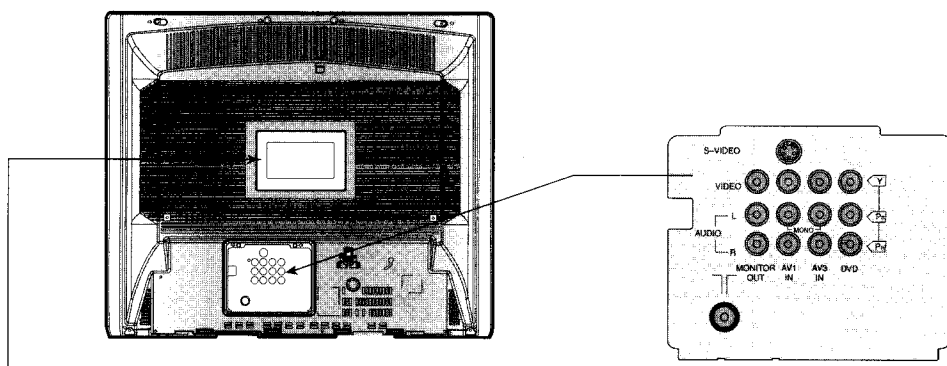
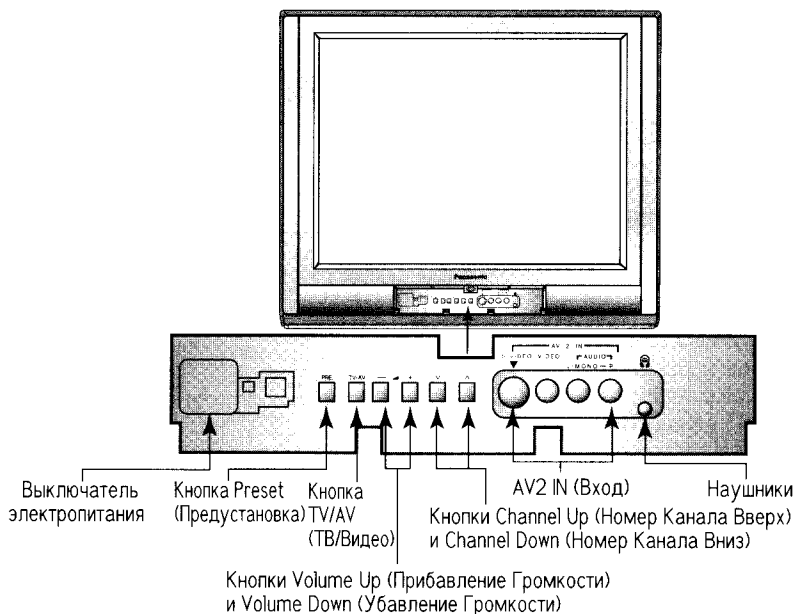

Подсоединение Наушников

Когда Вы подключите наушники в гнездо наушников, все колонки будут автоматически отключены и звук пойдет только через наушники.

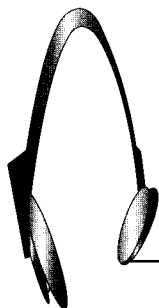

(На выбор)
(В комплект не входят)

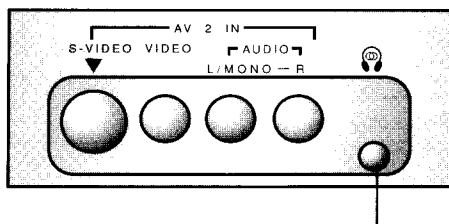

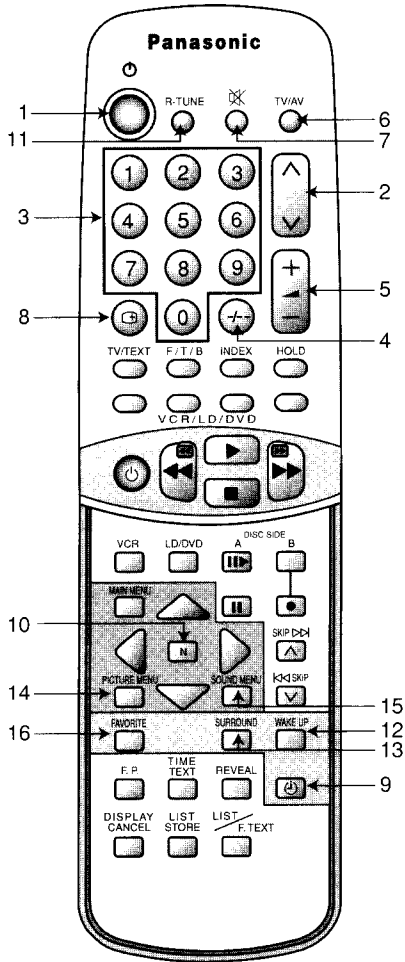
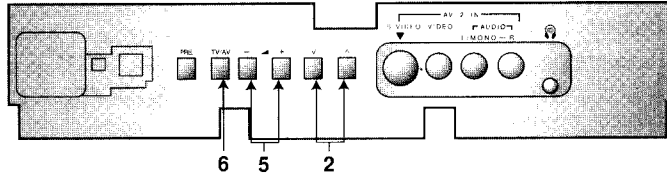

1.

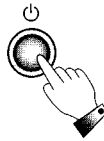

Включение и Выключение Напряжения

Телевизор должен быть включен в сеть (розетку) и должен быть включен Главный выключатель напряжения. Нажмите эту кнопку, чтобы ВКЛЮЧИТЬ телевизор из режима готовности к включению. Снова нажмите ее, чтобы выключить его.

2.

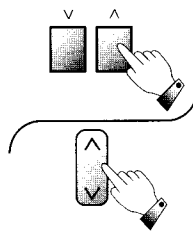

Выбор Номера Программы

Нажмите Кнопку номера программы Up (Вверх) “^” или Down (Вниз) “v”, чтобы выбрать следующий номер программы вверх или вниз.

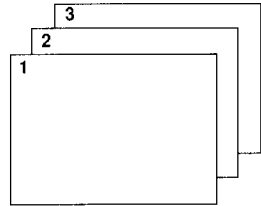

3.

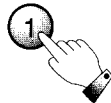

Прямой Выбор Номера Программы (0-9)

Например. Чтобы выбрать программу номер “1”, нажмите кнопку “1”.



4.

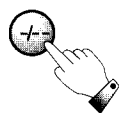

Выбор Двухзначного Номера Программы

Например. Чтобы выбрать Программу Номер “24”.

Нажмите +/- кнопку.

Нажмите 2 кнопку.

Нажмите 4 кнопку.

Устанавливаемый диапазон 0 ~ 99

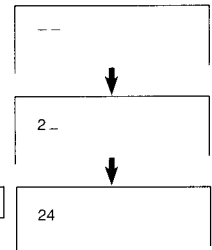

5.

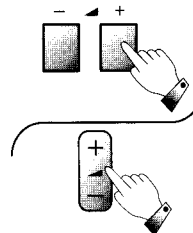

Регулировка Громкости

Нажмите кнопку Volume Up (Прибавление Громкости) или Volume Down (Убавление Громкости), чтобы увеличить или уменьшить уровень громкости звука.

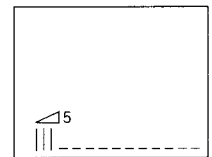

Примечание:

На экране индикатор будет отображать уровень громкости как цифрами, так и графически. Цифровой индикатор уровня начинается с “0”, когда звук нулевой или отсутствует, и возрастают до 63, что является максимальным пределом звука.

6. Выбор ТВ (Телевизор)/ВИДЕО
 Нажмите кнопку "TV/AV" (ТВ (Телевизор)/ Видео) для последовательного выбора сигнала с Телевизионного (TV) или Видео (AV1, AV2, AV3) входов.

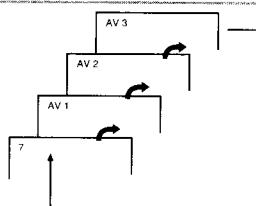
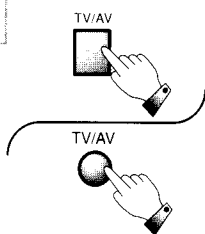

7. Кнопка Sound Mute (Отключение Звука)

Нажмите эту кнопку для полного отключения звука.
 Нажмите эту кнопку еще раз для восстановления прежнего уровня звука и отмены отключения.

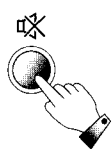

Появится символ "Mute" (Отключение). (Цвет изменяется на красный)



8. Кнопка Recall (Напоминание)
 Нажмите кнопку RECALL (НАПОМИНАНИЕ) для индикации текущего состояния системы. Нажимайте на эту кнопку, пока индикация не исчезнет.

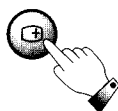

9. Кнопка Off Timer (Таймер Выключения)

Телевизор может быть запрограммирован на переключение в режим готовности к включению по прошествии определенного периода времени.
 Нажимая кнопку "Off-Timer" (Таймер Выключения), Вы можете выбрать заданное время: 30, 60 или 90 минут.

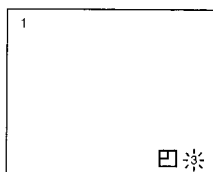
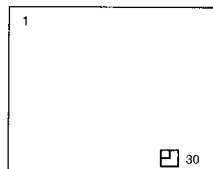
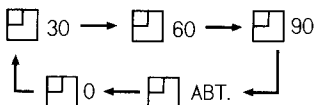

Когда до выключения таймера остается 3 минуты, таймер выключения начинает мигать перед тем, как перейти в состояние режима готовности к включению.

Примечание:

Установка Таймера Выключения на АВТОМАТИЧЕСКИЙ режим. Если телевизор не выключен, когда телевизионная станция заканчивает вещание, он автоматически перейдет в состояние режима готовности к включению по истечении 5 минут. Этот АВТОМАТИЧЕСКИЙ режим не будет работать, когда телевизор находится в AV (ВИДЕО) режиме.

Как отменить установку Таймера Выключения:

1. Установите заданное время на "0" режим, нажимая кнопку Off-timer (Таймер Выключения).
2. Выключите телевизор.

10. Кнопка NORMAL (N) (Нормализация)

Если Вы нажмете кнопку NORMAL "N" на Пульте Дистанционного Управления в то время, когда на экране изображается Функция Контроля Изображения Или Функция Контроля Звука, то выбранная функция будет возвращена в Нормальный Режим. Нормализация не будет осуществлена если функция не изображена на экране в момент нажатия кнопки "N". Нормальный Режим установлен производителем. Возвращение к этому исходному состоянию называется "Нормализацией".

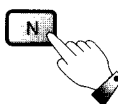

11.

R-TUNE



Кнопка Быстрой Настройки

Нажмите кнопку, чтобы получить доступ к ранее просматриваемому каналу.

ПРОСМАТРИВАЕМЫЙ В
НАСТОЯЩЕЕ ВРЕМЯ КАНАЛ

ПОСЛЕДНИЙ
ПРОСМАТРИВАЕМЫЙ КАНАЛ



12.

WAKE UP

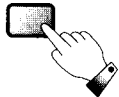

Кнопка Таймера Включения

1. Нажмите кнопку "WAKE UP TIMER" (ТАЙМЕР ВКЛЮЧ.).
 2. Нажмите левую или правую позиционные кнопки, чтобы выбрать таймер подъема. (В таймер включ. будет прибавляться или отниматься 10 минут, если нажата левая или правая кнопка.)
- Примечание:**
Время подъема может быть установлено не больше чем за 12 часов.
3. После настройки таймера включ. переключите телевизор в режим ожидания. (Индикатор LED будет мигать ON/OFF во время режима ожидания.)
 4. Когда наступает время, настроенное в таймере Включ., телевизор включится автоматически. (Нажмите любую кнопку, чтобы убрать время таймера с экрана.)

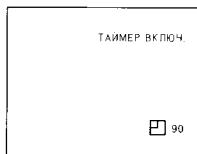
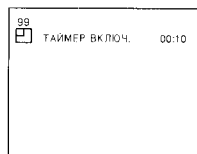
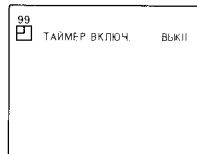

Примечание:

- i) После того как таймер подъема настроен, а Телевизора ещё не выключен, таймер включ. будет продолжать отсчитывать время, пока не выключится.
 - ii) Когда таймер включ. включает Телевизор, таймер выключения автоматически настраивается на 90 минут. Нажмите любую кнопку, чтобы отменить таймер выключения. Если кнопка не нажата, Телевизор будет выключен автоматически через 90 минут.
5. Чтобы отменить таймер подъема. Вы можете выбрать любой из следующих способов:
 - i) Выключите основное питание.
 - ii) Нажимайте левую или правую позиционную кнопку, пока не достигните OFF.
 - iii) Нажмите Нормализующую кнопку, когда таймер включ. появляется на экране (OSD).

13.

SURROUND

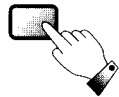

Управление Окружающим Звуком

Достоинства окружающего звука неопределимы. С использованием дополнительных колонок звук просто обволакивает Вас, как будто Вы находитесь в концертном зале или в кинотеатре. Эффект окружения срабатывает и без дополнительных колонок, но с их подключением еще более усиливается. Эти окружающие колонки не должны устанавливаться в непосредственной близости от слушающего.

Изображение на экране при работе в режиме окружения.

	Тип трансляции	Изображение на экране
Режим ТВ	МОНО	МОНО ОКР. ЗВУК ⇕ ОКР. ЗВУК ВЫКЛ.
Режим ВИДЕО	Выбрать режим ВИДЕО	СТЕРЕО ОКР. ЗВУК ↓ МОНО ОКР. ЗВУК ↓ ОКР. ЗВУК ВЫКЛ.

14.

PICTURE MENU

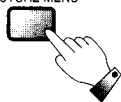

Управление Меню Изображения

Нажимая кнопку PICTURE MENU (МЕНЮ ИЗОБРАЖЕНИЯ), вы можете последовательно выбрать меню Изображения, как показано ниже:

На экране	Функция
ДИНАМИЧЕСКИЙ	Для просмотра изображения в яркой среде. Это меню выбирает более высокий, чем обычно, уровень контрастности.
СТАНДАРТ	Для просмотра изображения в нормальной среде (вечером). Это меню выбирает обычный уровень контрастности.
МЯГКИЙ	Для просмотра изображения в темной среде. Это меню снижает уровень контрастности.

15.

SOUND MENU

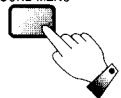

Управление Меню Звука

Нажимая на кнопку SOUND MENU (МЕНЮ ЗВУКА), вы можете последовательно выбрать звуковые меню как это показано ниже:

На экране	Функция
МУЗЫКА	Например для музыкальных программ.
РЕЧЬ	Например для программ новостей.

16.

FAVORITE

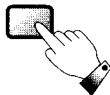

Как использовать режим Любимый Канал

Это свойство позволяет сохранить программу после автоматического поиска на желаемом канале, благодаря чему нет необходимости производить повторный поиск.

Например : Сохраните канал "Star TV".

1. Нажмите кнопку основного меню, затем нажмите левую/правую позиционную кнопку, чтобы выбрать режим FEATURES (ФУНКЦИИ). Нажмите позиционную кнопку вверх/вниз, чтобы выбрать показание FAVORITE CH (ЛЮБИМЫЙ КАНАЛ), затем нажмите левую/правую позиционную кнопку, чтобы установить FAVORITE CH (ЛЮБИМЫЙ КАНАЛ) на 1 (1 обозначает вариант 1, 2 обозначает вариант 2).
2. Нажмите кнопку основного меню, затем нажмите левую/правую позиционную кнопку, чтобы выбрать режим PRESET (ПРЕДВАРИТЕЛЬНАЯ УСТАНОВКА), затем нажмите позиционную кнопку вверх/вниз, чтобы выбрать показание FAVORITE CH (ЛЮБИМЫЙ КАНАЛ), а затем нажмите левую/правую позиционную кнопку, чтобы установить FAVORITE CH (ЛЮБИМЫЙ КАНАЛ) на "ON" ("ВКЛ"). Теперь канал "Star TV" сохранён.
3. Чтобы просмотреть любимый канал, нажмите кнопки канала вверх/вниз на пульте дистанционного управления или передней панели Телевизора.
4. Чтобы просмотреть другие каналы, нажмите кнопку прямого выбора программы на пульте дистанционного управления.
5. Если Вы хотите сохранить Ваш любимый канал на желаемой позиции канала (0 - 99), настройте ручную канал на эту позицию канала и выполните операции 1 и 2.

Чтобы отменить установку

1. Нажмите кнопку основного меню, войдите в режим FEATURES (ФУНКЦИИ), а затем нажмите левую/правую позиционную кнопку, чтобы установить FAVORITE CH (ЛЮБИМЫЙ КАНАЛ) на "OFF" ("ВЫКЛ").

⚠ Предосторожность

Если Вы нажмёте кнопку Favorite CH (Любимый КАНАЛ) на пульте дистанционного управления, Вы можете нечаянно установить функцию Favorite Ch (Любимый Канал) "ON" ("ВКЛ"). В этом случае при нажатии кнопки канала вверх/вниз будет транслироваться только Favorite Ch (Любимый Канал).

Процедура Настройки

Автоматическая Настройка

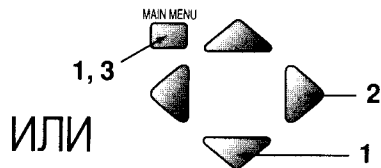
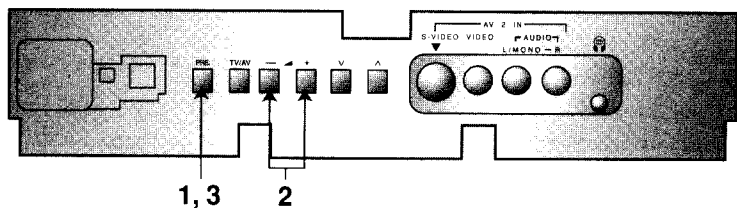

1. Нажимайте кнопку "PRE." (PRESET) (ПРЕДУСТАНОВКА), пока функция "AUTO TUNE" (АВТОНАСТРОЙКА) не будет выбрана.

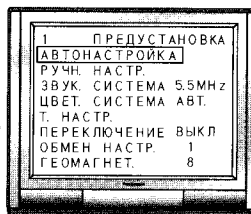
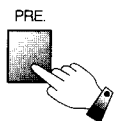

Состояние Автоматической настройки Номера Канала.

Нажимайте кнопку "MAIN MENU" (ГЛАВНОЕ МЕНЮ) и "Position" (Позиционные) кнопки, пока функция "AUTO TUNE" (АВТОНАСТРОЙКА) не будет выбрана.

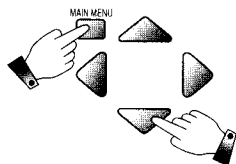

2. Нажмите кнопку Volume Up (Прибавление Громкости) "+".

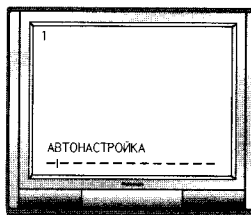
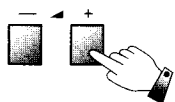

Начало Настройки.

Нажмите Правую Позиционную кнопку.

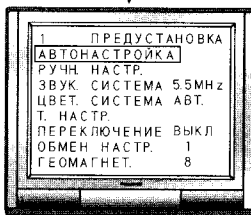
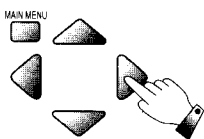

Лучшее положение настройки запоминается автоматически.

3. Нажмите кнопку "PRE." (PRESET) (ПРЕДУСТАНОВКА) 8 раз.

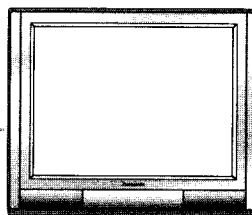
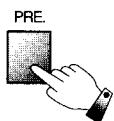

Это возвращает аппарат в состояние обычного контроля изображения.

После того, как все позиции настроены, дважды нажмите кнопку "MAIN MENU" (ГЛАВНОЕ МЕНЮ).

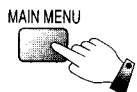

Процедура Настройки

Ручная Настройка

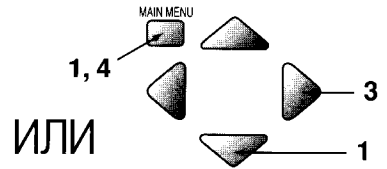
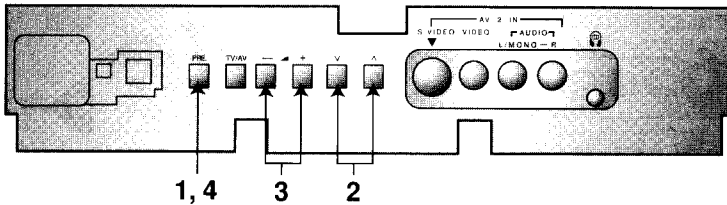

ИЛИ

- 1.** Нажмите кнопку "PRE." (PRESET) (ПРЕДУСТАНОВКА) 2 раза, настраивая режим "MANUAL TUNE" (РУЧН. НАСТР.).

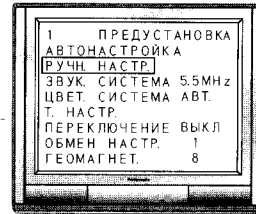
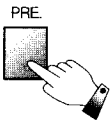

Состояние Ручной настройки Номера Канала.

Нажимайте кнопку "MAIN MENU" (ГЛАВНОЕ МЕНЮ) и "Position" (Позиционные) кнопки, пока функция "MANUAL TUNE" (РУЧН. НАСТР.) не будет выбрана.

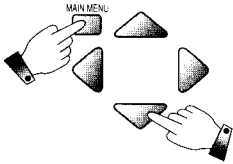

- 2.** Нажмите кнопку либо Channel Up (Номер Канала Вверх) либо Down (Вниз).

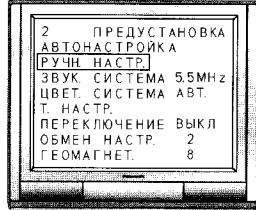
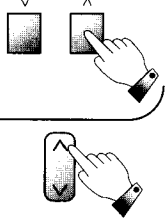

Выберите нужный Номер Канала.

Нажмите кнопку Volume Up (Прибавление Громкости) "+" или Down (Убавление) "-".
Volume (Громкость) "+": Следующий вверх Канал
Volume (Громкость) "-": Следующий вниз Канал

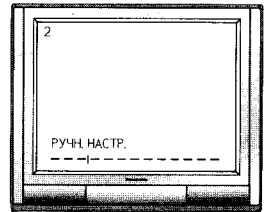
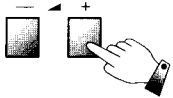

Начало Настройки.

Нажмите Левую Позиционную или Правую кнопку.
Левая Позиционная: Следующий вниз Канал.
Правая Позиционная: Следующий вверх Канал.

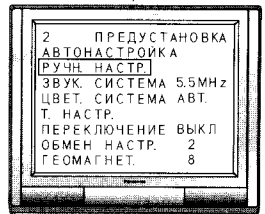
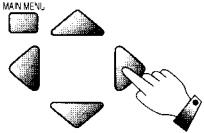

Лучшее положение настройки запоминается автоматически.

Нажмите кнопку "PRE." (PRESET) (ПРЕДУСТАНОВКА) 7 раз.

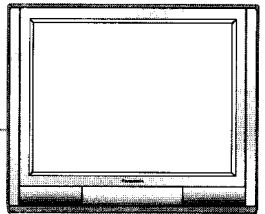
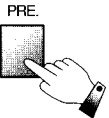

Это возвращает аппарат в состояние обычного контроля изображения.

Дважды нажмите кнопку "MAIN MENU" (ГЛАВНОЕ МЕНЮ).

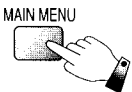

Процедура Настройки

Тонкая Настройка

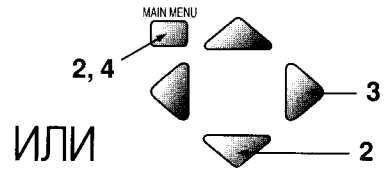
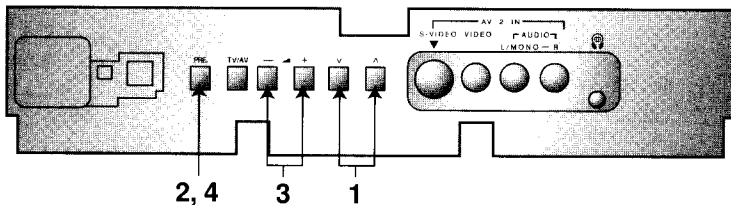

Эта функция не используется при нормальных условиях приема. Однако в районах, где плохой прием или постоянные помехи, небольшая регулировка тонкой настройкой может улучшить качество изображения и звука.

- 1.** Выберите канал, изображение на котором Вы хотите попытаться улучшить, используя кнопки Channel Up (Номер Канала Вверх) или Down (Вниз).

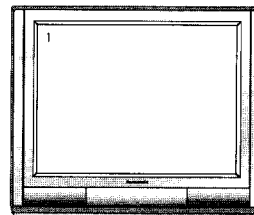

Выберите нужный Номер Канала.

- 2.** Нажмите кнопку "PRE." (PRESET) (ПРЕДУСТАНОВКА) 5 раз, устанавливая меню Настройки в "FINE TUNE" (Т. НАСТР.).

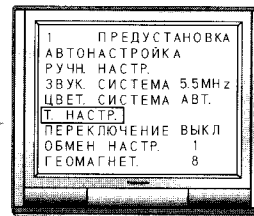
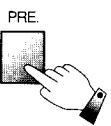

Состояние Тонкой Настройки.

- Нажимайте кнопку "MAIN MENU" (ГЛАВНОЕ МЕНЮ) и "Position" (Позиционные) кнопки, пока функция "FINE TUNE" (Т. НАСТР.) не будет выбрана.

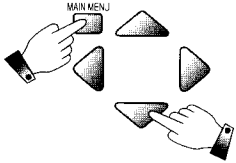

- 3.** Нажимайте кнопку Volume Up (Прибавление Громкости) "+" или Down (Убавление) "-", пока не будет получено изображение.

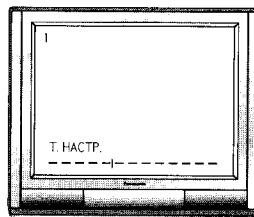
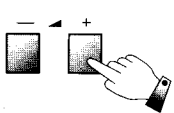

Начало Тонкой Настройки.

- Нажимайте Левую Позиционную или Правую кнопку, пока не будет получено изображение.

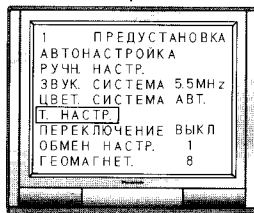
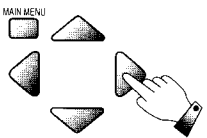

Функция AFC (Автоматическая Подстройка Частоты) деактивирована. Слева от Номера Канала появится символ "■".

- 4.** Нажмите кнопку "PRE." (PRESET) (ПРЕДУСТАНОВКА) 4 раза.

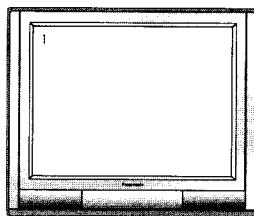
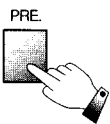

Это возвращает аппарат в состояние обычного контроля изображения.

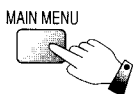

После того, как все позиции настроены, дважды нажмите кнопку "MAIN MENU" (ГЛАВНОЕ МЕНЮ).

Как отменить Тонкую Настройку

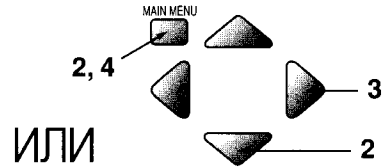
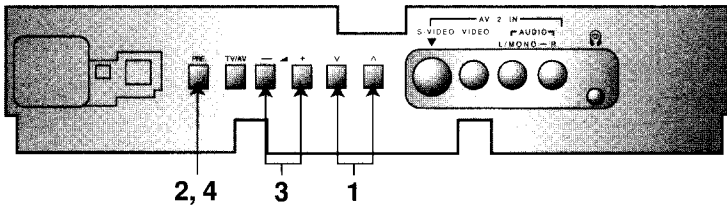

ИЛИ

Отмена ранее отрегулированной (вручную) тонкой настройки означает реактивацию Функции AFC (Автоматическая Подстройка Частоты), известной также как AFT (Автоматическая Тонкая Настройка). Реактивация Автоматической Тонкой Настройки означает, что аппарат автоматически настраивает на оптимальное положение настройки для данного Номера Канала.

- 1.** Выберите "AFC OFF" Номер Канала, который Вы хотите вернуть к Автоматической Подстройке Частоты (Отмена ручной тонкой настройки).

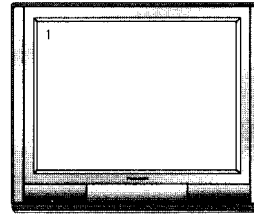

"AFC OFF" Номера Каналов указаны Вам символом "■" слева от Номера Канала.

- 2.** Нажмите кнопку "PRE." (PRESET) (ПРЕДУСТАНОВКА) 2 раза, устанавливая меню Настройки в "MANUAL TUNE" (РУЧН. НАСТР.).

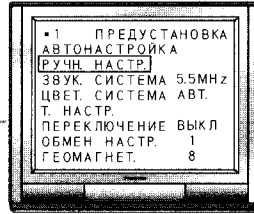

Состояние Ручной Настройки.

- Нажимайте кнопку "MAIN MENU" (ГЛАВНОЕ МЕНЮ) и "Position" (Позиционные) кнопки, пока функция "MANUAL TUNE" (РУЧН. НАСТР.) не будет выбрана.

- 3.** Легко нажмите кнопку Volume Up (Прибавление Громкости) "+" или Down (Убавление) "-".

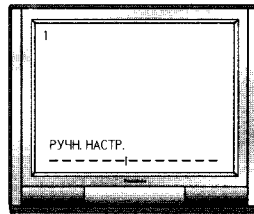

Лучшее положение настройки запоминается автоматически.

- Легко нажмите Левую Позиционную или Правую кнопку.

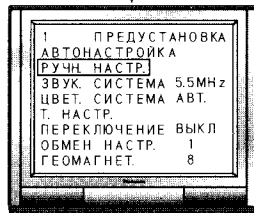

- 4.** Нажмите кнопку "PRE." (PRESET) (ПРЕДУСТАНОВКА) 7 раз.

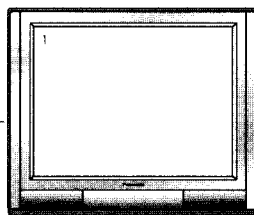

Это возвращает аппарат в состояние обычного контроля изображения.

- Дважды нажмите кнопку "MAIN MENU" (ГЛАВНОЕ МЕНЮ).

Процедура Настройки

Как пропустить Номер Программы

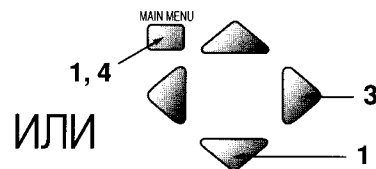
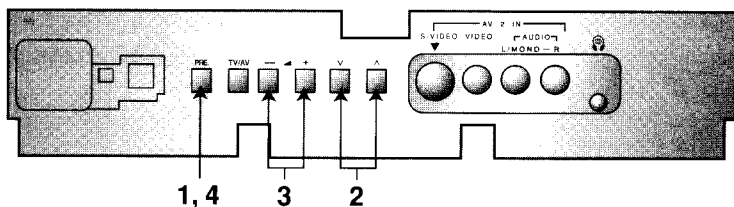

- 1.** Нажмите кнопку "PRE." (PRESET) (ПРЕДУСТАНОВКА) 6 раз, устанавливая Меню Настройки в "SKIP" (ПЕРЕКЛЮЧЕНИЕ).

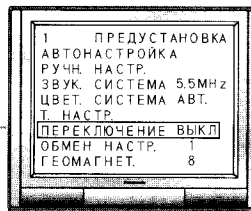
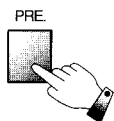

Состояние Пропуска Канала.

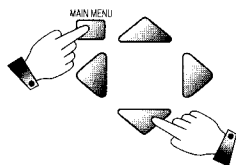

Нажимайте кнопки "MAIN MENU" (ГЛАВНОЕ МЕНЮ) и "Position" (Позиционные), пока функция "SKIP" (ПЕРЕКЛЮЧЕНИЕ) не будет выбрана.

- 2.** Выберите Номер Программы, который Вы хотите пропустить, нажимая кнопки Channel Up (Номер Канала Вверх) или Down (Вниз).

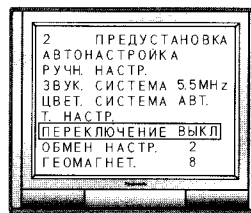
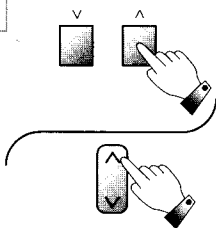

- 3.** Нажмите кнопку Volume Up (Прибавление Громкости) "+" или Down (Убавление) "-".

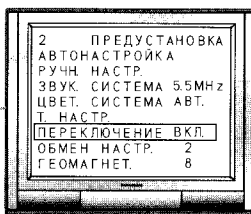
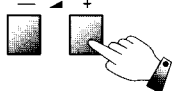

Показываемое состояние "ВЫКЛ" меняется на "ВКЛ".

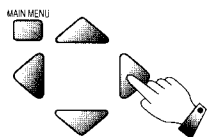

Нажмите Левую Позиционную или Правую кнопку.

- 4.** Нажмите кнопку "PRE." (PRESET) (ПРЕДУСТАНОВКА) 3 раза.

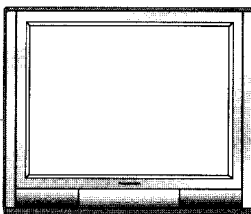
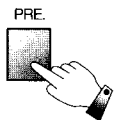

Это возвращает аппарат в состояние обычного контроля изображения.

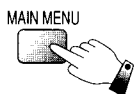

Дважды нажмите кнопку "MAIN MENU" (ГЛАВНОЕ МЕНЮ).

Процедура Настройки

Как Отменить Функцию Пропуска

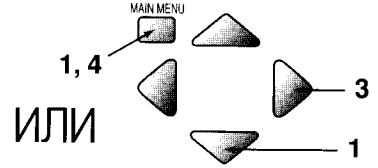
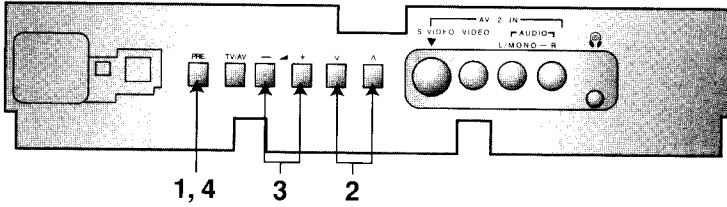

1. Нажмите кнопку "PRE." (PRESET) (ПРЕДУСТАНОВКА) 6 раз, устанавливая Меню Настройки в "SKIP" (ПЕРЕКЛЮЧЕНИЕ).

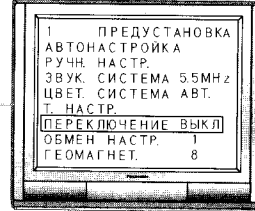
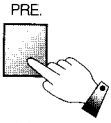

Состояние Пропуска Канала.

Нажимайте кнопки "MAIN MENU" (ГЛАВНОЕ МЕНЮ) и "Position" (Позиционные), пока функция "SKIP" (ПЕРЕКЛЮЧЕНИЕ) не будет выбрана.

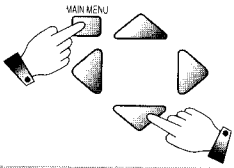

2. Выберите пропускать Номер Программы, нажимая кнопки Channel Up (Номер Канала Вверх) или Down (Вниз).

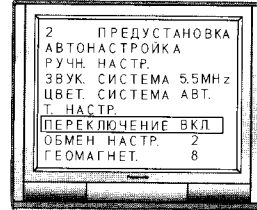
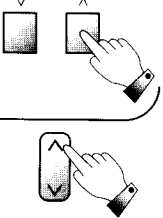

Показываемое состояние "ВКЛ." меняется на "ВЫКЛ".

Нажмите кнопку Volume Up (Прибавление Громкости) "+" или Down (Убавление) "-".

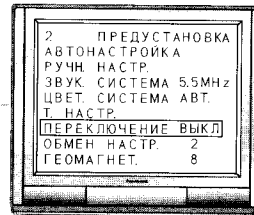
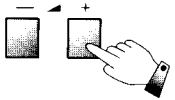

Нажмите Левую Позиционную или Правую кнопку.

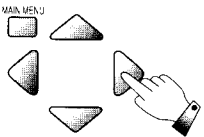

Повторите шаг 2 и 3, если Вы хотите отменить функцию Переключения любого другого номера программы.

4. После завершения операции Отмены Переключения нажмите кнопку "PRE." (PRESET) (ПРЕДУСТАНОВКА) 3 раза.

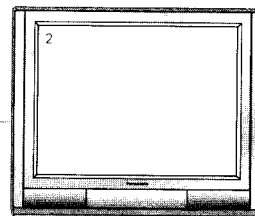
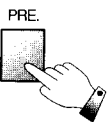

Это возвращает аппарат в состояние обычного контроля изображения.

После завершения Операции Отмены Переключения дважды нажмите кнопку "MAIN MENU" (ГЛАВНОЕ МЕНЮ).

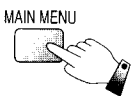

Процедура Настройки

Выбор Цветовой Системы

Используйте эту функцию, если достигается четкое изображение со слабыми цветами при приеме Телевизионного или AV (ВИДЕО) сигнала.

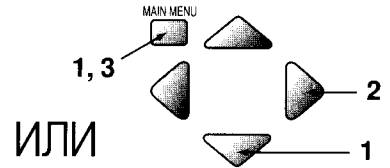
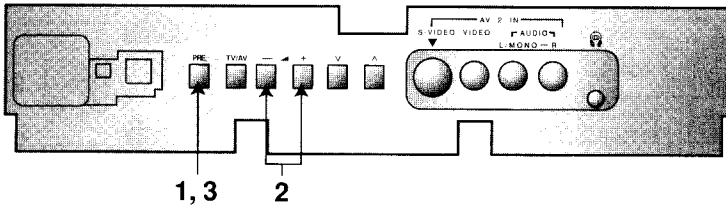

1. Нажмите кнопку "PRE." (PRESET) (ПРЕДУСТАНОВКА) 4 раза.

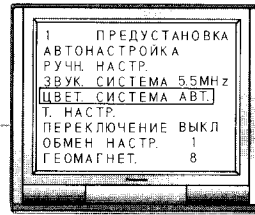
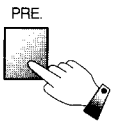

Состояние Цветовой Системы.

Нажимайте кнопки "MAIN MENU" (ГЛАВНОЕ МЕНЮ) и "Position" (Позиционные), пока функция "COLOUR SYS" (ЦВЕТ. СИСТЕМА) не будет выбрана.

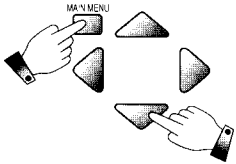

2. Нажимайте кнопку Volume Up (Прибавление Громкости) "+" или Down (Убавление) "-" неоднократно, пока не будет произведено оптимальное изображение.

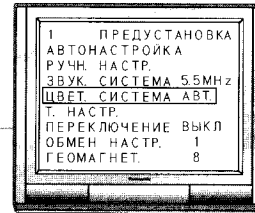
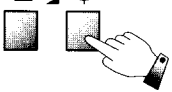

Цветовая система изменится как показано:

АВТ. ↔ PAL ↔ SECAM
↓ ↓
NTSC 3.58 ↔ NTSC 4.43

Нажимайте Левую Позиционную или Правую кнопку неоднократно, пока не будет достигнуто оптимальное изображение.

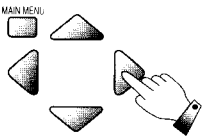

3. Нажмите кнопку "PRE." (PRESET) (ПРЕДУСТАНОВКА) 5 раз.

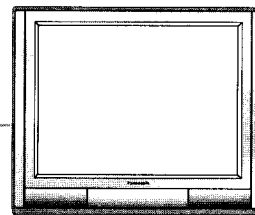
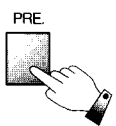

Это возвращает аппарат в состояние обычного контроля изображения.

Выбранная Цветовая Система запоминается автоматически.

Дважды нажмите кнопку "MAIN MENU" (ГЛАВНОЕ МЕНЮ).

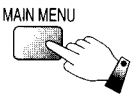

Процедура Настройки

Выбор Звуковой Системы

Эта функция используется только в режиме ТВ (Телевизор) и неприменима в AV (ВИДЕО) режиме. Когда на канале звук не чистый или звука нет вообще.

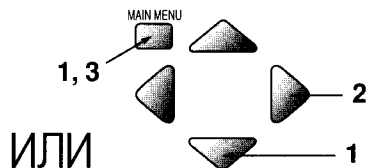
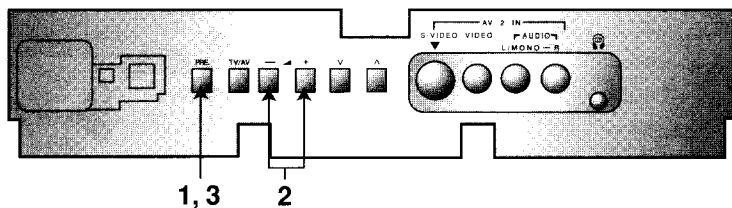

1. Нажмите кнопку "PRE." (PRESET) (ПРЕДУСТАНОВКА) 3 раза.

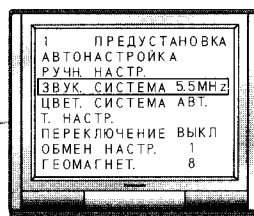
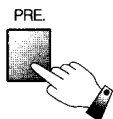

Состояние Звуковой Системы.

Нажимайте кнопки "MAIN MENU" (ГЛАВНОЕ МЕНЮ) и "Position" (Позиционные), пока функция "SOUND SYS" (ЗВУК СИСТЕМА) не будет выбрана.

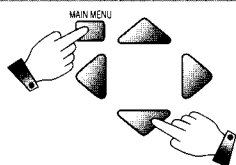

2. Нажимайте кнопку Volume Up (Прибавление Громкости) "+" или Down (Убавление) "-" неоднократно, пока не будет достигнут оптимальный звук.

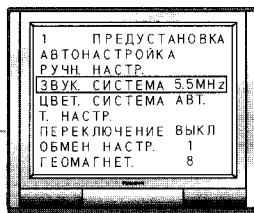
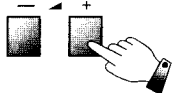

Звуковая система изменится как показано:

4.5MHz ↔ 5.5MHz
↓
6.5MHz ↔ 6.0MHz

Нажимайте Левую Позиционную или Правую кнопку неоднократно, пока не будет достигнут оптимальный звук.

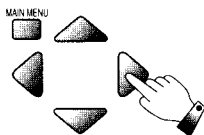

3. Нажмите кнопку "PRE." (PRESET) (ПРЕДУСТАНОВКА) 6 раз.

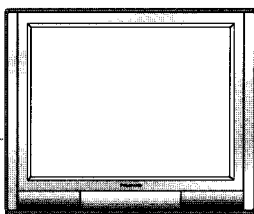
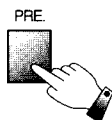

Это возвращает аппарат в состояние обычного контроля изображения.

Выбранная Звуковая Система запоминается автоматически.

Дважды нажмите кнопку "MAIN MENU" (ГЛАВНОЕ МЕНЮ).

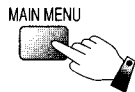

Процедура Настройки

Изменение Позиции

Это свойство позволяет пользователю обменять (Заменить) память 2 выбранных каналов. Функция изменения позиции способна переносить данный канал на любой номер программы без процесса настройки.

1.

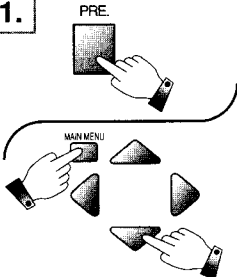

Нажмите кнопку "PRE." (PRESET) (ПРЕДУСТАНОВКА) 7 раз.

Нажимайте кнопки "MAIN MENU" (ГЛАВНОЕ МЕНЮ) и "Position" (Позиционные), пока функция "POS. CHANGE" (ОБМЕН НАСТР.) не будет выбрана.

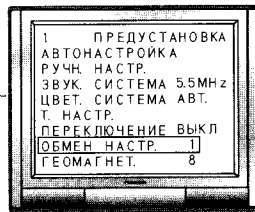

2.

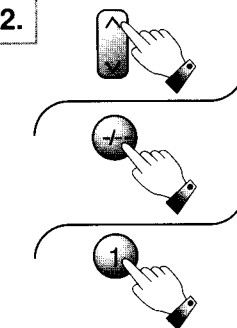

Выберите Номер Программы, который Вы хотите изменить, нажав либо кнопку канала UP (ВВЕРХ) или DOWN (ВНИЗ), двухцифрового выбора программы или Прямого Выбора номера программы на пульте дистанционного управления. (Функция "Изменение позиции" будет иметься только в состоянии настройки.)

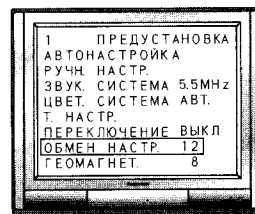

Примечание:
Изменение позиции также возможно с помощью кнопок на панели Телевизора. Используйте кнопку PRESET (ПРЕДУСТАНОВКА), чтобы войти в POSITION CHANGE (ОБМЕН НАСТР.), затем используйте громкость прибавление/убавление, чтобы изменить номер канала, на который Вы должны поменять. Используйте TV/AV для подтверждения.

3.

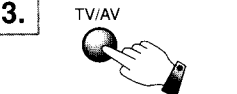

Нажмите кнопку "TV/AV" для подтверждения.

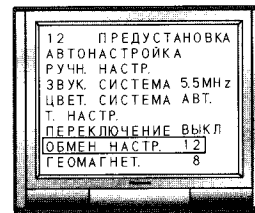

4.

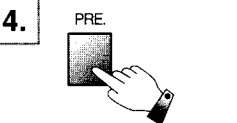

Нажмите кнопку "PRE." (PRESET) (ПРЕДУСТАНОВКА) 2 раз.

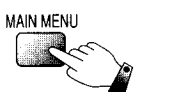

Дважды нажмите кнопку "MAIN MENU" (ГЛАВНОЕ МЕНЮ).

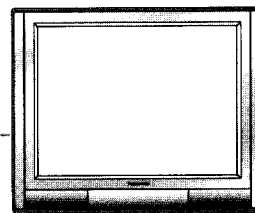

Это возвращает аппарат в состояние обычного контроля изображения.

Действие Меню ФУНКЦИЙ

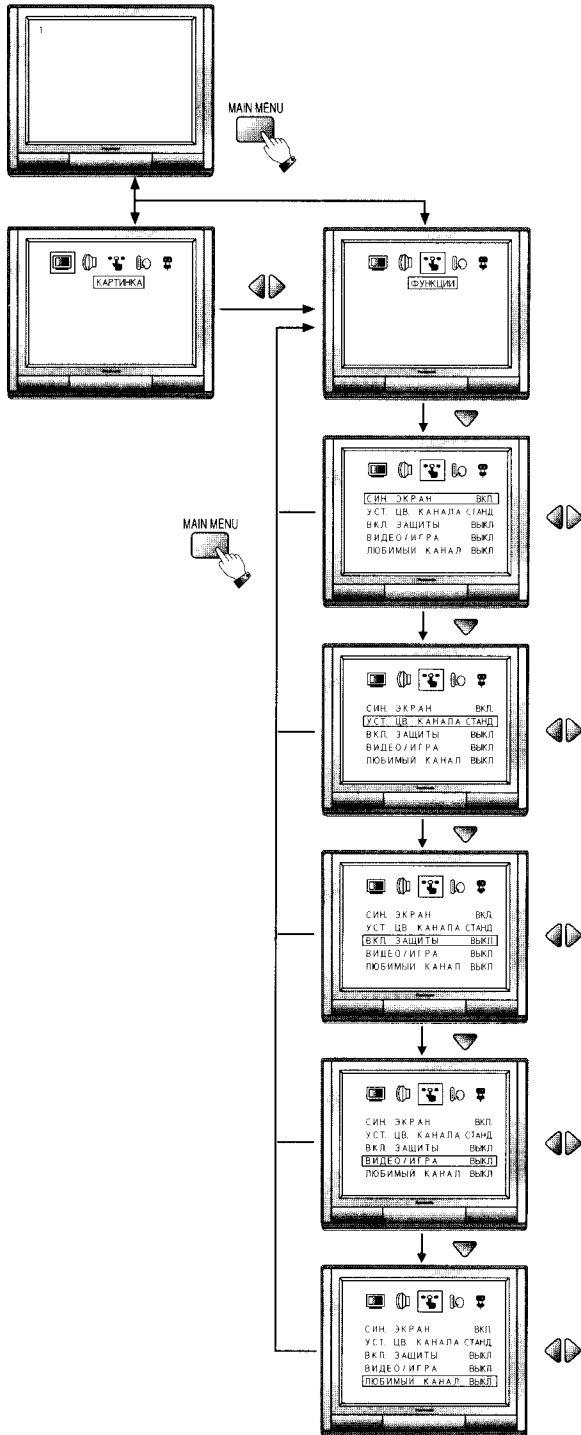

Режим СИНЕГО ЭКРАНА

Когда не принимается сигнал изображения или сигнал слабый, экран возвращается к синему цвету фона, и звук приглушен. Обездействуйте эту функцию, чтобы продолжать смотреть очень слабые сигналы.

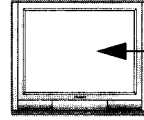

Синий цвет фона, если нет входящего сигнала изображения или входящий сигнал слабый.

Примечание:

Если Режим "BLUE BACK" (СИН. ЭКРАН) установлен в то время, когда просматривается VCR (ВИДЕО) сигнал, выбирая CUE (Вперед) или REVIEW (Назад), экран возвратится к синему цвету фона. Обездействуйте эту функцию для точного кадра.

Режим УСТАНОВКИ ЦВЕТА КАНАЛА

Разница интенсивности цвета между телевизионными каналами может быть отрегулирована по трем уровням для каждого приема канала следующим образом:

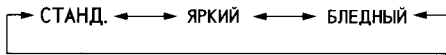

Режим ЗАЩИТЫ ОТ РЕБЕНКА

Для включения защиты от ребенка на каком-либо канале нажмите левую или правую позиционную кнопку.

- 1) Когда канал "LOCK" (ЗАЩИЩЕН), звук приглушен и экран становится голубого цвета.
- 2) Если какой-либо из каналов "CHILD LOCK" (ЗАЩИЩЕН) от ребенка, то устанавливающая кнопка на любой панели не будет работать. Если нажать устанавливающую кнопку (Панель), то появится сообщение "Child Lock ON" (Защита От Ребенка ВКЛ.).
- 3) Главный выключатель ON на защищенном от ребенка канале покажет на экране "CHILD LOCK ON" (ЗАЩИТА ОТ РЕБЕНКА ВКЛ.) для того, чтобы напомнить пользователю, что Защита От Ребенка ВКЛ. и канал защищен от ребенка.
- 4) Каждый канал имеет свою собственную память для каналов и может быть индивидуально защищен.

Режим Видеомагнитофон/Игры

Воспроизведение необычных сигналов, таких как от Телевизионных игр и видеокассет, взятых напрокат, может быть улучшено. Режим VCR/GAME (ВИДЕО/ИГРА) изменяется, как показано.

ВКЛ. ↔ ВЫКЛ.

Режим ЛЮБИМЫЙ КАНАЛ

Это функция позволяет сохранить программу после автоматического поиска в выбранном канале, благодаря чему нет необходимости производить повторный поиск.

1. В режиме функций, если не выбран ни один из вариантов, можно выбрать вариант 1 или 2.
2. Если выбран вариант 1 или 2, перейдите в режим предварительной установки.
3. В режиме предварительной установки можно включить или выключить любимый канал. Затем установите желаемое положение в режиме изменения положения.

Действие Меню Языка

Меню Языка

Нажмите Позиционную кнопку Up (Вверх) или Down (Вниз). Индикация языка на экране изменится как показано:

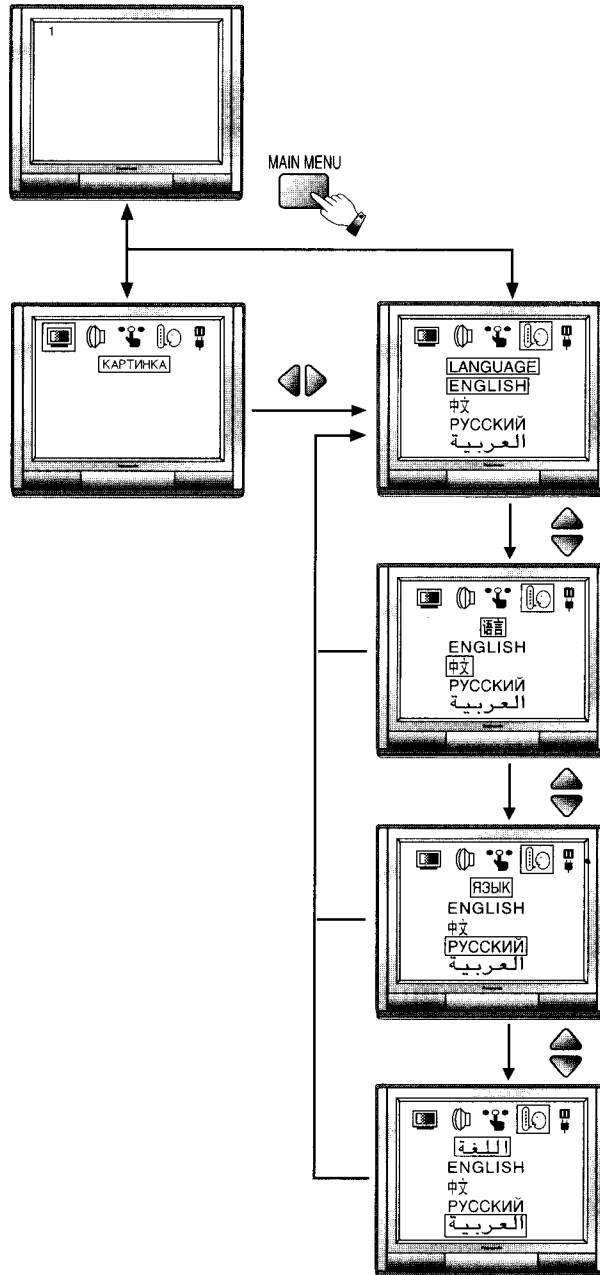



Операции Меню Настройки

Исправление Геомагнитного Влияния

Поскольку используется большой экран изображения, может происходить размытие цветов и появляться странные обесцвеченные пятна в зависимости от того, что расположено перед телевизором. Это вызвано геомагнитным влиянием. Для оптимального просмотра необходимо отрегулировать положение Телевизора.

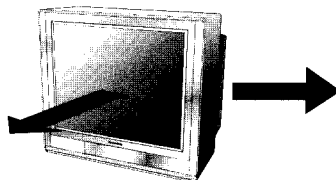
1. Электропитание должно быть выключено, когда определяется положение установки и направление.

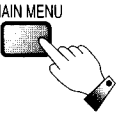

2.  Нажмите "Основной Выключатель Электропитания"

3.  Нажмите кнопку "MAIN MENU" (ГЛАВНОЕ МЕНЮ).

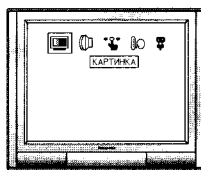

Состояние "Основное меню"

4.  Выберите Меню "PRE." (PRESET) (ПРЕДУСТАНОВКА) нажатиемлевой или Правой Позиционной кнопки.

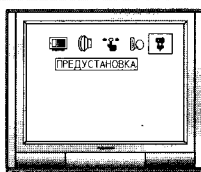

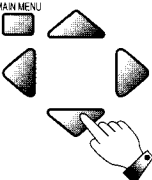
5.  Выберите Режим Геомагнитного Влияния (Geomagnetic), используя "Position" (Позиционные) кнопки.

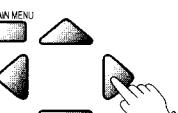

6.  Нажмите Левую или Правую Позиционные кнопки, чтобы отрегулировать Геомагнитный уровень так, чтобы цветные пятна в четырех углах экрана исчезли.



Полезные Советы

- (1) Если Геомагнитные изменения всё же вызывают цветные пятна на экране, после того как Телевизор установлен, выключите электропитание и включите опять через приблизительно 30 минут.
- (2) Регулировка Геомагнитного влияния должна производиться каждый раз, когда меняется положение Телевизора.
- (3) В некоторых случаях цветные пятна не исчезают даже после настройки, особенно в железобетонных зданиях и в других помещениях, чувствительных к геомагнитному влиянию. В этом случае регулируйте изменяя положение Телевизора.

Управление Телетекстом

- Функции Телетекста может различаться в зависимости от телекомпании и доступна только если телетекст транслируется на выбранном канале.
- При работе в режиме Телетекст уровень громкости может быть настроен по желанию слушающего.

Что такое режим LIST (СПИСОК)?

В режиме LIST (СПИСОК) четыре различно окрашенных номера страницы располагаются в нижней части экрана. Каждый из этих номеров может быть изменён и сохранён в памяти Телевизора.

Что Такое Фастекст?

При работе в режиме Фастекст четыре предмета разных цветов находятся в самом низу экрана. Для получения большей информации об одном из этих предметов нажмите кнопку соответствующего цвета. Эта функция предоставляет быстрый доступ к информации о показанном предмете.

В Чём Преимущества?

- Выбор страниц одним нажатием на цветную кнопку.
- Удобно для использования последовательно выбранных тем.
- Сокращение времени ожидания.
- Графа классификации страниц внизу экрана, благодаря которой Вы всегда знаете, нажатие на какую кнопку обеспечит Вам доступ к нужной информации.

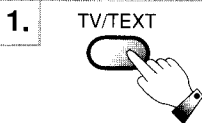
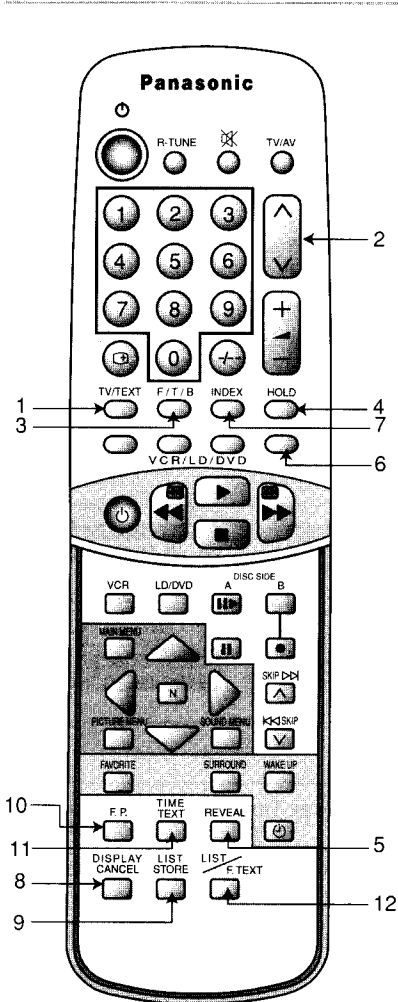

Режим ТВ/Телетекст

Нажав кнопку TV/TEXT для того, чтобы изменить режим ТВ/ТЕКСТ как это показано ниже.

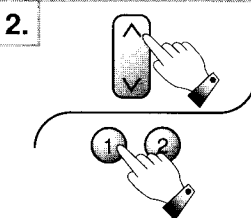
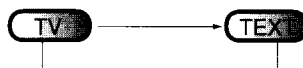

Выбор Страницы

Страницы можно выбирать двумя способами:

- а) Нажмите кнопки Вверх/Вниз для увеличения или уменьшения номера страницы на единицу.
- б) Вводом номера страницы, посредством кнопок 0-9 на пульте дистанционного управления.

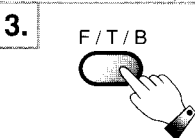

Полная/Верх/Низ

Нажмите для разворачивания верха страницы. Нажмите еще раз для разворачивания низа страницы. Нажмите еще раз для возврата к нормальному (полному) размеру.

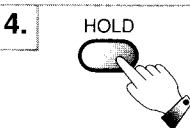

Удержание

Нажмите для удерживания текущей страницы. Нажмите еще раз для отмены удерживания.

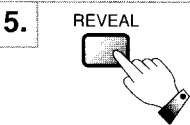

Вывод на экран

Нажмите для вывода на экран скрытых слов. Например- ответы к кроссворду. Нажмите еще раз для того, чтобы убрать их снова.

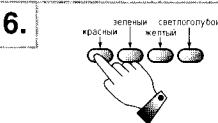

Цветные кнопки

В режиме Фастекст они соответствуют по-разному окрашенным предметам.

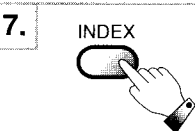

Индекс

Нажмите кнопку INDEX для возврата к странице главного индекса.

8. Кнопка отмены режима показа текста

DISPLAY
CANCEL

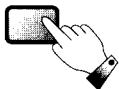

Для возврата в режим TV нажмите кнопку Display Cancel (кнопка отмены режима Телетекста). Когда вспомогательная страница готова для просмотра, в верхнем левом углу экрана возникает надпись Text.

9. Сохранение Списка

LIST
STORE



В режиме LIST (СПИСОК) четыре номера страницы могут быть заменены на позиции каналов. Для этого нажмите одну из цветных кнопок и введите новый номер страницы. Нажмите и держите кнопку List Store (Сохранение Списка), номер страницы изменит цвет.

10. Любимая Страница (F.P.)

F. P.



Сохраняет любимую страницу в памяти для мгновенного вызова. Чтобы сохранить подобную страницу, Телевизор должен быть в режиме LIST (СПИСОК), нажмите Ярко-Голубую кнопку, выберите номер страницы, затем нажмите кнопку List Store (Сохранение Списка). Номер страницы сохранён. Нажмите кнопку F.P. (Любимая Страница), чтобы вызвать эту страницу.

Доступ к Закодированным Вспомогательным Страницам

Меню TEXT (ТЕКСТ) появится в режиме TEXT. Если информация на телетексте превышает одну страницу, может потребоваться некоторое время для автоматической смены на необходимую вспомогательную страницу. Можно ввести номер необходимой вспомогательной страницы и в то же время смотреть телевизионную программу ожидая нахождения этой страницы. Выберите необходимый номер страницы используя кнопки 0 - 9.

11. Нажмите кнопку TIME TEXT.

TIME
TEXT

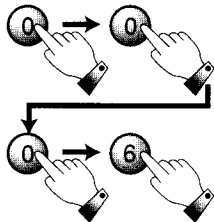

Введите номер желаемой подстраницы. Чтобы выбрать страницу 6, введите 0, 0, 0 и 6.

DISPLAY
CANCEL

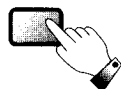

Нажмите кнопку DISPLAY CANCEL, чтобы смотреть нормальную Телевизионную программу.

TV/TEXT

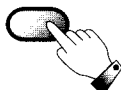

Когда страница имеется в наличии, нажмите кнопку TV/TEXT два раза, чтобы просмотреть подстраницу.

12. List/F.Text (Список/Фастекст)

LIST
F. TEXT



Нажмите, чтобы изменить с режима FASTEXT (ФАСТЕКСТ) в режим LIST (СПИСОК) и наоборот. В режиме FASTEXT (ФАСТЕКСТ) в нижней части страницы появляются четыре окрашенных предмета. Нажмите соответствующе окрашенную кнопку, чтобы получить больше информации об этом предмете.

Настройка производителя

Пульт Дистанционного Управления можно использовать для работы с Видеомагнитофонами (VCR) и установками Лазерных Дисков (LD) и Цифровых Видео Дисков (DVD) разных производителей.

После завершения настройки выполните различные операции после нажатия кнопки VCR (Видеомагнитофон) или LD/DVD (Лазерный Диск/Цифровой Видео Диск).

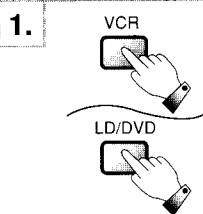
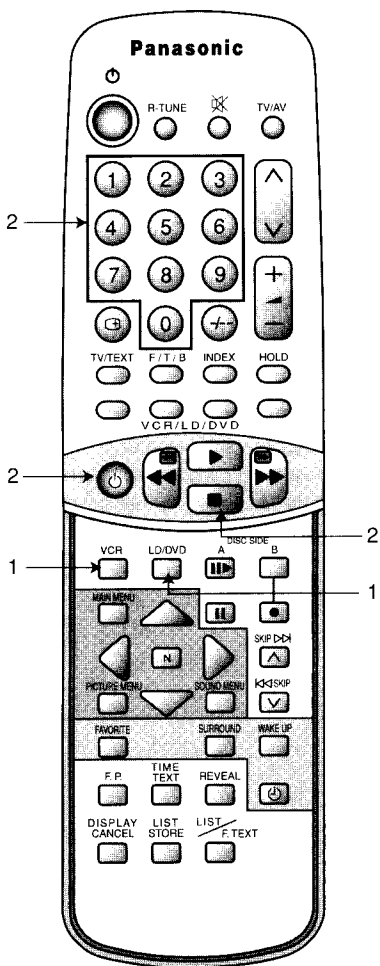

1. Нажмите кнопку того аппарата, который должен быть включен (VCR (Видеомагнитофон) или LD/DVD (Лазерный Диск/Цифровой Видео Диск)).

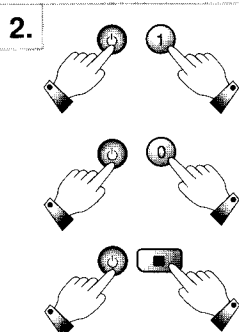

2. При нажатии кнопки Электропитания для VCR (Видеомагнитофон)/ LD/DVD (Лазерный Диск/Цифровой Видео Диск) нажмите код настройки производителя (введите двузначный код) и нажмите кнопку Stop (Стоп) на VCR/LD/DVD.

Видеомагнитофона

Производитель	Код	Производитель	Код
Panasonic/ National	10,11,12,13	NEC	40, 41, 42, 43
AIWA	15, 16	ORION	45, 46
FUJITSU	20	PHILIPS	50
HITACHI	25, 26, 27	SANYO	55, 56, 57, 58
JVC	30, 31, 32	SHARP	60, 61
mitsubishi	35, 36	SONY	65, 66, 67
		TOSHIBA	70, 71

LD

Производитель	Код	Производитель	Код
Panasonic	10, 11, 12, 13	SAMSUNG	30
KENWOOD	15, 16	SHARP	35
PHILIPS	20	SONY	40, 41, 42, 43
PIONEER	25		

DVD

Производитель	Код
Panasonic	70

Примечание:

После настройки выполните подтверждение операции.

Если операция не принесла результата, настройте другой код.

Полезные советы

- (1) Соответствующий код производителя для Видеомагнитофона (VCR)/ Лазерного Диска (LD)/Цифрового Видео Диска (DVD) отменяется, когда батарейка разрядилась. Пожалуйста, произведите установку снова.
- (2) В зависимости от модели может быть невозможной работа с Видеомагнитофонами, установками Лазерных Дисков или Цифровых Видео Дисков производителей, перечисленных выше.
- (3) В некоторых случаях могут не работать новые модели.
- (4) Не работает с моделями, производители которых не перечислены.

Работа Видеомагнитофона (VCR)/ Лазерного Диска (LD)/ Цифрового Видео Диска (DVD)



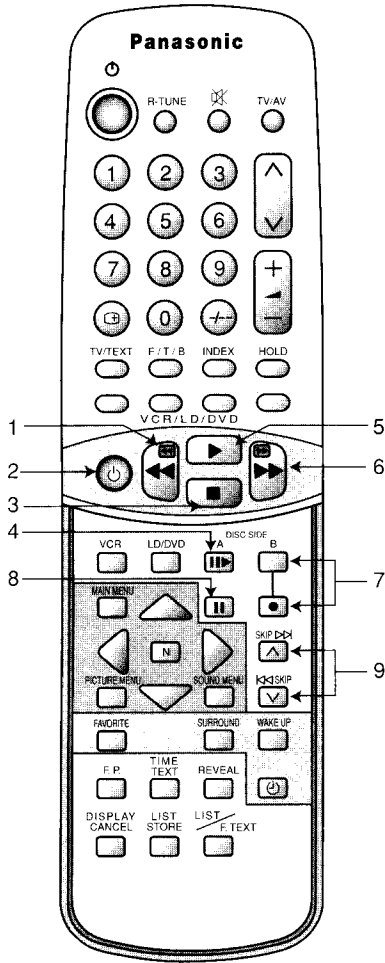















Выполните различные операции после нажатия кнопки VCR (Видеомагнитофон) или LD/DVD (Лазерный Диск/Цифровой Видео Диск).



Кнопка		ФУНКЦИЯ	
		Видеомагнитофон (VCR)	Лазерный Диск/ Цифровой Видео Диск LD/DVD
1		Кнопка Перемотки Назад и Просмотра в режиме Перемотки Назад	Кнопка Перемотки Назад и Просмотра в режиме Перемотки Назад
2		Кнопка Вкл/Выкл Видеомагнитофона	Кнопка Электропитания для установок Лазерного Диска/Цифрового Видео Диска (LD/DVD)
3		Кнопка Остановки	Кнопка Остановки
4		Кнопка Покадрового Воспроизведения	Кнопка выбора СТОРОНЫ А ДИСКА (DISC SIDE A)
5		Кнопка Воспроизведения	Кнопка Воспроизведения
6		Кнопка Перемотки Вперед и Просмотра в режиме Перемотки Вперед	Кнопка Перемотки Вперед и Просмотра в режиме Перемотки Вперед
7		Кнопка Записи	Кнопка выбора СТОРОНЫ В ДИСКА (DISC SIDE B)
8		Кнопка Паузы	Кнопка Паузы
9		Кнопка Номера Программы Вверх и Вниз для Видеомагнитофона	Кнопка Пропуска Программы

Выявление Неисправностей

Перед тем как вызывать мастера, определите симптомы и проведите простую проверку как это показано ниже.

Симптомы		Проверка
Изображение	Звук	
 "Снег"	 Неприятный Звук	Положение Антенны, Направленность, Соединение
 Изображение двоится	 Нормальный звук	Положение Антенны, Направленность, Соединение
 Помехи	 Неприятный Звук	Электроприборы Машины/Мотоциклы Флюорисцентные Лампы
 Нормальное Изображение	 Нет Звука	Громкость (Проверьте, не включена ли на Пульте Дистанционного Управления функция отключения звука.)
 Нет Изображения	 Нет Звука	Не включен в сеть Не включено напряжение Настройка Контрастности и Яркости/Звука (Проверьте нажав кнопку Power или кнопку Stand-by на Пульте Дистанционного Управления.)
 Нет Цвета	 Нормальный звук	Контроль Цвета
 Очень Сильные Помехи	 Слабый звук	Перенастройте Каналы
 Цвет Пятнами	 Нормальный звук	Магнитное воздействие незранированного оборудования Телевизор передвинут во включенном состоянии
 Нет Цвета	 Неприятный Звук	Звуковой Системы Цветовой Системы

Технические Характеристики

Источник Питания : Переменный ток AC АВТ. 110–240V, 50/60Гц

Потребление Электроэнергии : 158 Вт

Принимаемые Системы : 17 СИСТЕМ

	СИСТЕМЫ	ФУНКЦИЯ		
1. 2. 3. 4. 5. 6. 7.	PAL B,G,H PAL I PAL D,K SECAM B,G SECAM D,K SECAM K1 NTSC M (NTSC 3.58 / 4.5MHz)	Прием трансляции, и воспроизведение записи с видеокассеты.		
8. 9. 10. 11. 12. 13. 14.	NTSC 4.43 / 5.5MHz NTSC 4.43 / 6.0MHz NTSC 4.43 / 6.5MHz NTSC 3.58 / 5.5MHz NTSC 3.58 / 6.0MHz NTSC 3.58 / 6.5MHz SECAM I		Воспроизведение только со специального видеомагнитофона.	
15. 16. 17.	PAL 60Hz / 5.5MHz PAL 60Hz / 6.0MHz PAL 60Hz / 6.5MHz			Воспроизведение только со специального проигрывателя дисков и видеомагнитофона.

Принимаемые Каналы :

Диапазон VHF	Диапазон UHF	CATV (Кабельное телевидение)
2 – 12 PAL / SECAM B,K1	21 – 69 PAL G,H,I / SECAM G,K,K1	S1 – S20 (OSCAR)
0 – 12 PAL B (Австралия)	28 – 69 PAL B (Австралия)	1 – 125 (США Кабельное телевидение)
1 – 9 PAL B (Новая Зеландия)	13 – 57 PAL D,K	C13 – C49 (Япония)
1 – 12 PAL / SECAM D	13 – 62 NTSC M (Япония)	S21 – S41 (ГИПЕР)
1 – 12 NTSC M (Япония)	14 – 69 NTSC M (США)	Z1 – Z37 (Китай)
2 – 13 NTSC M (США)		5A, 9A (Австралия)

Система Настройки : Синтезатор Частоты Автоматическая настройка : 100 позиций.

Кинескоп : 68 см по диагонали, изгиб 104° градусов.

Выходная Мощность Аудио : 8 Вт × 2 (колонки)

Сопrotивление Антенны : 75 ом несбалансированная коаксиальная

Видео/аудио гнезда :	AV 1,2	S-Видео Вход	Y: 1 Вp-p, 75 Ом C: 0.3 Вp-p, 75 Ом	
	Цифровой Видео Диск	Y		1.0 Вp-p, 75 Ом
		P _B		0.7 Вp-p, 75 Ом
		P _R		0.7 Вp-p, 75 Ом
	AV 1,2,3	Видео Вход		1 Вp-p, 75 Ом
		Аудио Вход		Приблизительно 0.5 V, 47 кОм
Монитор Выход	Видео Выход		1 Вp-p, 75 Ом	
	Аудио Выход		Приблизительно 0.5 V, 1 кОм	

Пульт Дистанционного Управления : EUR511045

Батарейки: R6 (AA) × 2

Размеры (шир × глуб × выс) : 699 × 509 × 584 mm

Вес (нетто) : 45,6 кг

Примечание :

Конструкция и характеристики могут быть изменены без предварительного уведомления.

“Установленный производителем в порядке п. 2 ст. 5 Федерального Закона РФ “О защите прав потребителей” срок службы для данного изделия равен 7 годам с даты производства при условии, что изделие используется в строгом соответствии с настоящей инструкцией по эксплуатации и применимыми техническими стандартами.”

Предосторожности

- Не оставляйте без присмотра.
- Убедитесь, что изделие надлежащим образом и надежно подключено к источнику электропитания. Это, а также использование стабилизатора для стран с неустойчивым электроснабжением снижает риск возникновения пожара вследствие колебания напряжения в сети.
- Пользуйтесь услугами только квалиФицированных и уполномоченных сервисных мастерских.
- Ремонт у неуполномоченных лиц запрещен.

Чистка

- В разумные сроки производите чистку в уполномоченном сервисном центре.

Для Покупателя:

Серийный номер данного продукта написан на задней панели. Вы должны записать его в специально отведенную графу и сохранять эту брошюру и чек на аппарат в качестве постоянного свидетельства о покупке для того, чтобы можно было идентифицировать данный телевизор в случае утери, кражи, а также для гарантийного обслуживания.

Номер Модели:

Серийный Номер: